

Estimado cliente:

Parabéns pela sua preferência. Estamos certos que este aparelho, moderno, funcional e prático, construído com materiais de primeira qualidade, irá satisfazer plenamente as suas necessidades.

Leia todas as secções deste MANUAL DE INSTRUÇÕES antes de utilizar o exaustor de campânula pela primeira vez, a fim de obter o máximo rendimento do aparelho e evitar avarias provocadas por uma utilização incorrecta, permitindo-lhe ainda solucionar pequenos problemas.

Guarde este manual, pois fornecer-lhe-á informações úteis sobre o seu exaustor em qualquer altura e facilitará a utilização do mesmo por outras pessoas.

Instruções de Segurança

- Respeite as normas locais em vigor que regulam as instalações eléctricas domésticas e evacuação de gases.
- Certifique-se que a tensão e frequência da rede correspondem às indicadas na etiqueta situada no interior do exaustor.
- Deve ser incorporado um meio de desconexão da rede eléctrica, de acordo com as regulamentações da instalação. **NÃO SE PODE SUBSTITUIR O CABO DE ALIMENTAÇÃO, SOMENTE POR UM TÉCNICO AUTORIZADO.**
- Uma vez instalado o exaustor, certifique-se que o cabo de alimentação à rede não está em contacto com arestas metálicas vivas.
- Evite ligar o aparelho a condutas utilizadas para a evacuação de fumos originados por uma energia que não seja eléctrica. Por exemplo: caldeiras, chaminés, etc.
- O compartimento deve estar provido de uma ventilação adequada se o exaustor for utilizado, simultaneamente, com aparelhos alimentados por uma energia que não seja eléctrica. Por exemplo: cozinhas a gás.
- A acumulação excessiva de gordura no exaustor e filtros metálicos aumenta o risco de incêndio e saturação, sendo, por isso, necessário lavar a parte interior do exaustor e os filtros metálicos pelo menos uma vez por mês.
- A parte inferior do exaustor deve estar, no

mínimo, a 50 cm de altura das placas de fogão eléctricas e a 65 cm das placas a gás ou mistas. **OBSERVE AS INDICAÇÕES MÍNIMAS DO FABRICANTE DO FOGÃO.**

- Nunca deixe os bicos do fogão acesos sem que tenham um recipiente a cobri-los. A gordura acumulada nos filtros pode escorrer ou inflamar-se devido ao aumento de temperatura.
- Evite cozinhar por baixo do exaustor se os filtros metálicos não estiverem colocados, por exemplo: enquanto estiverem a ser lavados na máquina de lavar a loiça.
- Não deve flamejar debaixo do exaustor.
- Desligue o aparelho antes de efectuar qualquer manipulação no seu interior. Por exemplo: durante a limpeza ou manutenção.
- Recomendamos o uso de luvas e extrema precaução durante a limpeza do interior do exaustor.
- O seu exaustor destina-se a uso doméstico e unicamente para a extracção e purificação dos gases provenientes da preparação de alimentos. A sua utilização para outros fins é da sua inteira responsabilidade e pode ser perigosa. O fabricante não se responsabiliza por danos causados por uma utilização indevida do aparelho.
- Para qualquer reparação, deverá dirigir-se ao Serviço de Assistência Técnica da **TEKA** mais próximo e utilizar sempre peças originais. As reparações ou modificações realizadas por pessoal não qualificado podem originar danos no aparelho ou um mau funcionamento, colocando em perigo a sua segurança.
- Este aparelho cumpre com a Directiva Europeia 2002/96/CE sobre aparelhos eléctricos e electrónicos identificada como "Resíduos de Aparelhos Eléctricos e Electrónicos". A directiva proporciona um ponto padrão válido para toda a União europeia para a recolha e reciclagem dos resíduos dos aparelhos eléctricos e electrónicos, .
- Quando a Chaminé de cozinha se liga ao mesmo tempo de outros electrodomésticos com energia distinta da eléctrica, a saída de ar não deve ser superior a 4Pa (4 x 10⁻⁵ bar).

Índice

	Página
Descrição do aparelho	19
Instruções de utilização	19
Limpeza e manutenção	20
Em caso de alguma avaria	20
Dimensões e características	20
Acessórios fornecidos	21
Instalação	21
Filtros de carbono activo	21

Instruções de Utilização

Ao accionar o comando como indica a figura poderá controlar as funções do exaustor.

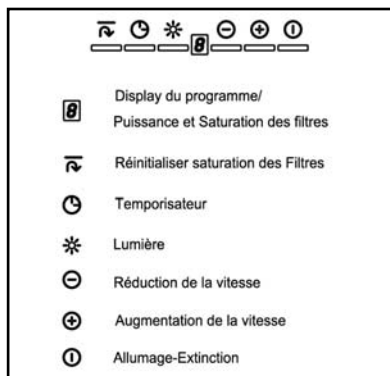

Descrição do Aparelho

- A** Comando electrónico de programação com botões para controlar a velocidade, luz e DISPLAY indicadores de potência em utilização.
- B** Filtros metálicos.
- C** Lâmpadas - 20 W (G-4).
- D, E** Conduatas, reguláveis em altura.

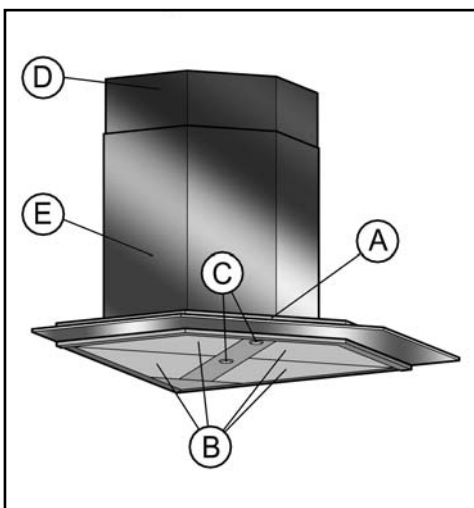

Programação de tempo de aspiração

Para conseguir uma melhor aspiração, recomendamos que ponha o exaustor em funcionamento uns minutos antes de cozinhar para que o fluxo de ar seja contínuo e estável no momento de aspirar os fumos.

De igual modo, mantenha o exaustor em funcionamento uns minutos depois de cozinhar para que a totalidade dos fumos e odores sejam aspirados para o exterior.

Proceda do seguinte modo:

- 1) Ligue o exaustor e seleccione a velocidade de aspiração desejada.
- 2) Carregue no "temporizador". O "DISPLAY de programa" começará a piscar.
- 3) Escolha o tempo de programação desejado accionando nos botões de "Aumento e diminuição de velocidade". A variação é de 5 em 5 minutos. (Mín. = 5 min.; Máx.= 45 min.).
- 4) Após ter seleccionado o tempo desejado, volte a carregar no "temporizador" para memorizar o programa.
- 5) O exaustor apagar-se-á após ter decorrido o tempo programado.

A velocidade intensiva "H" só poderá ser seleccionada manualmente, e passará para a velocidade 2 passados 10 minutos aproximadamente.

Indicador de saturação dos filtros "F"

Quando o indicador de saturação dos filtros se acender, proceda à limpeza dos filtros se mesmos. (Ver pág. 20, cap. Limpeza dos filtros).

Depois de limpos, com a chaminé desligada, accione na tecla "Restauração Saturação dos filtros" durante 3 segundos para desligar o indicador.

Limpeza e Manutenção

Ao efectuar os trabalhos de limpeza e manutenção, certifique-se que cumpre as instruções de Segurança indicadas na página 18.

Limpeza do Corpo do Exaustor

- Se o seu exaustor for em aço inoxidável deve utilizar produtos específicos para este material, conforme as instruções do fornecedor do produto.
- Nunca utilize esfregões metálicos nem produtos abrasivos ou corrosivos.
- Seque o exaustor com um pano que não liberte pêlos.
- Não é aconselhável a utilização de produtos de limpeza por vapor, para realizar esta tarefa.

Limpeza dos Filtros Metálicos

Para retirar os filtros faça uma ligeira pressão sobre os encaixes e retire-os.

Os filtros metálicos podem ser limpos deixando-os em água quente e detergente neutro até que a gordura se dissolva e enxugando-os debaixo da torneira ou

utilizando produtos próprios para gordura. Também podem ser lavados na máquina de lavar a loiça. Neste caso, é aconselhável colocar os filtros na vertical a fim de evitar que se depositem restos de comida nos mesmos. A lavagem dos filtros na máquina de lavar loiça pode deteriorar a superfície metálica (enegrecendo-a), no entanto não afecta a sua capacidade de retenção de gorduras. Uma vez limpos, deixe os filtros secar ao ar e depois volte a colocá-los no exaustor.

Substituição de Luzes

Fig. 2 (Pag. 31)

Proceda do seguinte modo:

- Retire os filtros metálicos. Desaperte os parafusos (sem os retirar) do limpa fácil (A), desloque-o suavemente e retire-o.
- Desmonte os suportes (C), desapertando os parafusos (B).
- Troque a lâmpada avariada/fundida (D). A potência máxima das lâmpadas é de 20 W (G-4).
- Volte a montar os suportes (C).
- Voltar a montar a "fácil limpeza" (A). Coloque os filtros metálicos.

Em caso de Alguma Avaria

Antes de telefonar ao Serviço Técnico, faça as seguintes verificações:

Problema	Possível causa	Solução
O exaustor não funciona.	O cabo de alimentação do exaustor não está ligado à rede. Não há corrente na rede.	Ligue o cabo de alimentação à rede. Certifique-se que a rede tem corrente.
O exaustor não aspira o suficiente ou vibra.	Filtros saturados de gordura. Obstrução na conduta de saída de ar.	Substitua ou limpe os filtros de carbono activo e/ou metálicos consoante o caso. Elimine a obstrução.
As lâmpadas não acendem.	As lâmpadas estão fundidas. As lâmpadas estão frouxas.	Substitua as lâmpadas. Aperte as lâmpadas.

Dimensões e Características

Veja na página 30.

A **TEKA INDUSTRIAL S.A.** reserva-se o direito de introduzir nos seus aparelhos as alterações que considerar necessárias sem prejuízo das suas características básicas.

Acessórios Fornecidos

- 1 Redutor de 150/ 120 mm.
- 2 Suporte para conduta.
- 2 Suportes parede.
- 6 Buchas (Ø8 x 40).
- 6 Tira-fundos (parafuso de cabeça hexagonal) (Ø5 x 45).
- 4 Buchas (Ø6 x 30).
- 4 Tira-fundos (parafuso de cabeça hexagonal) (Ø4 x 30).
- 2 Anilhas Ø6,4 x Ø12.
- 2 Anilhas Ø6,4 x Ø18.
- 2 Parafusos (Ø3,9 x 13).
- 4 Parafusos (M4 x 12).
- 2 Ganchos.

Instalação

Durante a instalação do exaustor certifique-se que cumpre as Instruções de Segurança indicadas na página 18.

Para obter o máximo rendimento, a conduta para o exterior não deverá ser superior a QUATRO METROS, ter mais de dois ângulos de 90°, e o seu diâmetro deve ser de pelo menos Ø120.

Fig. 1a (Pag. 31)

1) Marque e fure na parede os pontos de fixação das buchas (P) (Ø8 x 40), (J) e (E) (Ø6 x 30).

2) Fixe os suportes (O) à parede com os tira-fundos (Q) (Ø5 x 45) e os suportes (H) e (C) com os tira-fundos (I) e (D) (Ø4 x 30).

Fig. 1b (Pag. 31)

3) Coloque os ganchos (F) no suporte (C).

4) Retire os filtros metálicos. Desaperte os parafusos (sem os retirar) do limpa fácil (A19), desloque-o suavemente e retire-o.

5) Coloque o exaustor nos suportes que foram montados (O). Nivele o aparelho, apertando os parafusos (L) (M4 x 12), conforme indicado no detalhe da figura 1b.

6) Marque a localização das buchas (R) (Ø8 x 40) a partir do interior do exaustor.

7) Fure a parede e coloque as buchas (R) (Ø8 x 40) e aperte os tira-fundos (S) (Ø5 x 45) com as anilhas (T) (Ø6,4 x Ø18).

8) Coloque a peça (B) se o tubo interior (não fornecido) for Ø120.

9) Fixe o tubo interior com uma braçadeira (não fornecida) a (B) ou sobre a secção de saída de ar do motor consoante o caso.

10) Desaperte os parafusos (U) (M4 x 25) do conduta inferior. Uma vez colocado o tubo interior, monte as condutas, fixando a conduta inferior no suporte (H), conforme indicado no detalhe da figura 1b.

11) Fixe a conduta inferior com os parafusos (U) (M4 x 25) a partir do interior do exaustor. Suba e fixe a conduta superior com os parafusos (G) (Ø3,9 x 13).

12) Voltar a montar a "fácil limpeza" (A19). Coloque os filtros metálicos.

Filtros de Carbono Activo (Opcional)

Quando não for possível a evacuação de gases para o exterior, o exaustor pode ser configurado para purificar o ar fazendo-o circular de novo através de filtros de carbono activo.

A duração dos filtros de carbono activo varia entre três e seis meses, dependendo das condições particulares de utilização. Estes filtros não são laváveis nem reutilizáveis, pelo que devem ser substituídos sempre que termina a sua vida útil.

Fig. 3 (Pag. 31)

1) Retire os filtros metálicos. Desaperte os parafusos (sem os retirar) do limpa fácil (K), desloque-o suavemente e retire-o.

2) Retire os parafusos (U) (M4 x 25) e les couvre-tuyaux (H). Placez les écrous-support (G) dans le diffuseur (C).

3) Placez le diffuseur (C) à l'intérieur en utilisant des vis (D) (M4 x 12). Placez à nouveau les couvre-tuyaux (H) com os parafusos (U) (M4 x 25).

4) Coloque os filtros na secção lateral de aspiração do motor fazendo coincidir os orifícios dos filtros (A) com os pivots (B) da carcaça do motor. Gire no sentido indicado na figura.

5) Voltar a montar a "fácil limpeza" (K). Coloque os filtros metálicos.

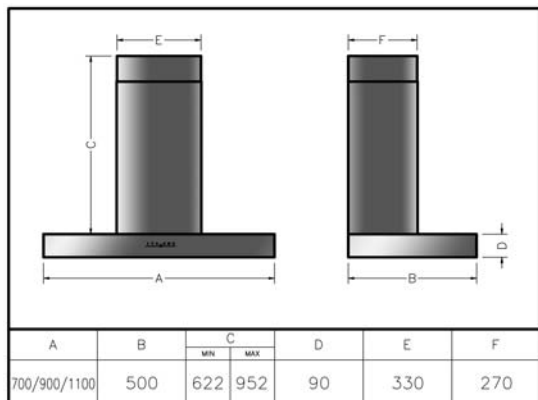

Código Técnico	Tensión (V) de red	Frecuencia (Hz) de red	Potencia (W) de luces/ motor	Caudal de aspiración
*	220 – 240	50/ 60	2 x 20/ *	* m ³ / h
*	110 – 127	60	2 x 20/ *	* m ³ / h

* Ver Placa de Características en el interior de la campana.

CODE NR.	NETZSPANNUNG (V)	FREQUENZ (Hz)	NENNLEISTUNG (W) LAMPEN / MOTOR	LEISTUNG
*	220 – 240	50/ 60	2 x 20/ *	* m ³ / h

* Siehe Typenschild im Innern der Dunstabzughauben.

Technical Code	Network Tension (V)	Network Frequency (Hz)	Lights/ Motor Power (W)	Motor Volume
*	220 – 240	50/ 60	2 x 20/ *	* m ³ / h
*	110 – 127	60	2 x 20/ *	* m ³ / h

* Check Characteristics label inside the hood.

Code Technique	Tension (V) Réseau	Fréquence (Hz) Réseau	Puissance (W) Lumières/ Moteur	Débit Moteur
*	220 – 240	50/ 60	2 x 20/ *	* m ³ / h

* Voir Plaque des Caractéristiques à l'intérieur de la hotte.

Código Técnico	Tensão (V) Da Rede	Frequência (Hz) Da Rede	Potência (W) Das Luzes / Motor	Caudal De Aspiração
*	220 – 240	50/ 60	2 x 20/ *	* m ³ / h

* Vêr Placa de características no interior do exaustor.

Τεχνικός Κωδικός	Τάση Δικτύου (V)	Συχνότητα Δικτύου (Hz)	Ισχύς Φότος/ Μοτέρ (W)	Απόδοση Μοτέρ
*	220 – 240	50/ 60	2 x 20/ *	* m ³ / h

* Ελέγξτε την Ταμπέλα Τεχνικών Χαρακτηριστικών μέσα στον απορροφητήρα.

Teknik Kodu	Hat Gerilimi (V)	Hat Frekansı (Hz)	Işık/ Motor Gücü (W)	Çeki* Gücü
*	220 – 240	50/ 60	2 x 20/ *	* m ³ / h

* Cihazın üzerindeki teknik özellikler etiketini kontrol ediniz.

1

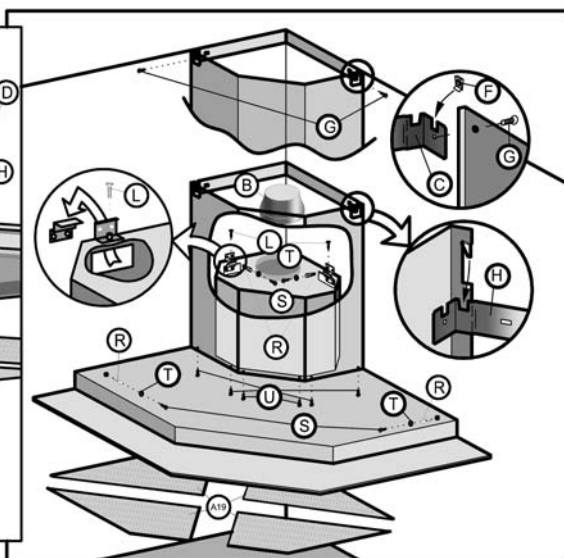
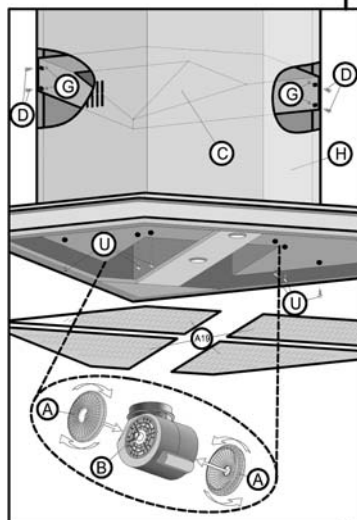
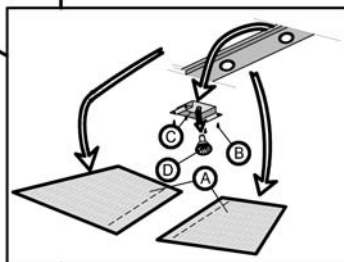
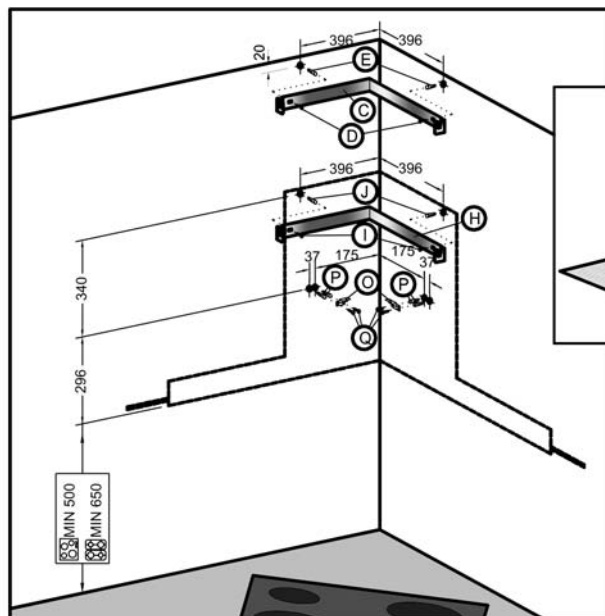

TEKA GROUP

COUNTRY	CITY	COMPANY	CC	PHONE	FAX
Austria	Wien	KÜPPERSBUSCH GES.M.B.H.	43	1 - 86680-0	1 - 86680-72
Belgium	Zellik	B.V.B.A. KÜPPERSBUSCH S.P.R.L.	32	2466-8740	2466-7687
Chile	Santiago de Chile	TEKA CHILE S.A.	56	2-273.19.45	2-273.10.88
China	Shanghai	TEKA CHINA LTD.	86	21 - 6236 - 2375	21 - 6236 - 2379
Czech Republic	Brno	TEKA-CZ, S.R.O.	42	05-4921 - 0478	05 - 4921 - 0479
France	Saint Ouen l'Aumône	TEKA FRANCE SAS	33	0820 07 27 47	01 34 30 15 96
Greece	Athens	TEKA HELLAS A.E.	30	210-9760283	210-9712725
Hungary	Budapest	TEKA HUNGARY KFT.	36	1-354-21-10	1-354-21-15
Indonesia	Jakarta	P.T. TEKA BUANA	62	21 - 39052 - 74	21 - 39052 - 79
Malaysia	Kuala Lumpur	TEKA KÜCHENTECHNIK (MALAYSIA) SDN. BHD.	60	3 - 762.01.600	3 - 762.01.626
Mexico	Mexico D.F.	TEKA MEXICANA S.A. DE C.V.	52	555 - 762.04.90	555 - 762.05.17
Poland	Pruszków	TEKA POLSKA SP. ZO.O.	48	22 - 738.32.80	22 - 738.32.89
Portugal	Ilhavo	TEKA PORTUGUESA LTDA.	351	234 - 32.95.00	234 - 32.54.57
Russia	Moscow	TEKA RUS LLC	7	095-737-4689	095-737-4690
Singapore	Singapore	TEKA SINGAPORE PTE LTD.	65	6-73-42415	6-73-46881
Thailand	Bangkok	TEKA (THAILAND) CO. LTD.	66	2 - 5164954	2 - 9021484
The Netherlands	Zoetermeer	TEKA B.V.	31	79-345.15.89	79-345.15.84
Turkey	Istanbul	TEKA TEKNİK MUTFAK A.S.	90	212 - 274.61.04	212 - 274.56.86
U. K.	Abingdon	TEKA PRODUCTS (UK) LTD.	44	1235 - 86.19.16	1235 - 83.51.07
U.S.A.	Tampa	TEKA USA, INC.	1	800-419-9344	813-228-8604
Venezuela	Caracas	TEKA ANDINA, S.A.	58	212 - 291.28.21	212 - 291.28.25



Teka Industrial, S.A.

Cajo, 17
39011 Santander (Spain)
Tel.: 34 - 942 - 35 50 50
Fax: 34 - 942 - 34 76 94
<http://www.teka.net>

Teka Küchentechnik GmbH

Sechsheldener Str. 122
35708 Haiger (Germany)
Tel.: 49 - 2771 - 8141-0
Fax: 49 - 2771 - 8141-10
<http://www.teka.net>