

NF1 620 NF2 620 X

EN-Instruction Manual
DE-Bedienungsanleitung
FR-Notice d'Utilisation
ES-Manual de instrucciones
IT-Manuale di istruzioni
PT-Manual de Instruções
EL-Εγχειρίδιο Οδηγιών

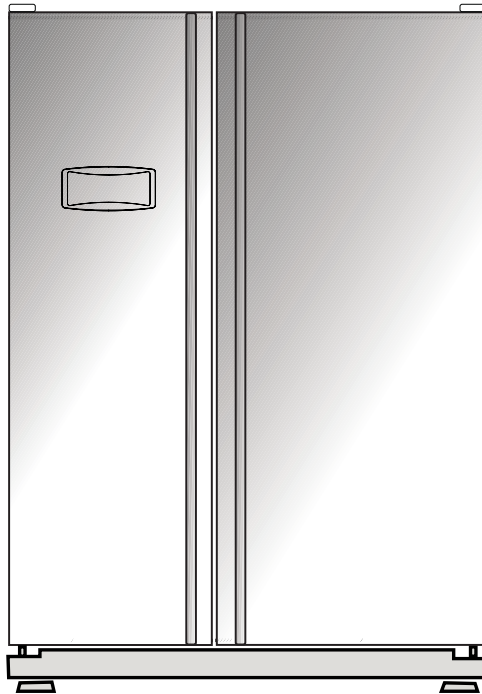

teka

Por favor, leia primeiro este manual!

Caro cliente,

Esperamos que o seu produto, que foi produzido em modernas instalações e testado através de rigorosos controlos de qualidade, ofereça-lhe um serviço efectivo.

Para isso, recomendamos que leia cuidadosa e inteiramente o manual do seu produto antes de utilizá-lo e guarde-o para futuras consultas.



Este manual

- Ajudá-lo-á a utilizar o seu equipamento de forma rápida e segura.
- Leia o manual antes de instalar e operar o seu equipamento.
- Siga as instruções, especialmente as relativas à segurança.
- Guarde o manual num local acessível, já que poderá precisar dele mais tarde.
- Além disso, leia também os outros documentos fornecidos com o seu produto.

Observe que este manual também pode ser válido para outros modelos.

Os símbolos e as suas descrições

Este manual de instruções contém os seguintes símbolos:

-  Informações importantes ou dicas úteis de utilização.
-  Aviso sobre as condições de risco para a vida e a propriedade.
-  Aviso sobre a voltagem eléctrica.

Reciclagem



Este produto ostenta o símbolo de classificação selectiva para resíduos de equipamentos eléctricos e electrónicos (REEE). Isto significa que este produto deve ser tratado de acordo com a Directiva Europeia 2002/96 EC para que seja reciclado ou desmantelado afim de minimizar o seu impacto no meio ambiente. Para mais informações, contacte por favor as suas autoridades locais ou regionais.

Os produtos electrónicos não incluídos neste processo de classificação selectiva são potencialmente perigosos para o ambiente e para a saúde humana devido à presença de substâncias perigosas.

1 O frigorífico 3

2 Avisos importantes de segurança 4

Uso pretendido	4
Segurança geral.....	4
Segurança com crianças.....	6
O que se pode fazer para economizar energia	7
Aviso HCA	7

3 Instalação 8

Pontos a serem considerados ao transportar novamente o seu frigorífico.....	8
Antes de funcionar o seu frigorífico.....	8
Ligação eléctrica.....	9
Eliminação da embalagem	9
Eliminação do seu frigorífico velho.....	9
Colocação e instalação	9
Ajuste do nivelamento do pavimento ..	10
Ajustar o espaço entre a porta superior	12

4 Preparação 13

5 Utilizar o seu frigorífico 14

Painel indicador	14
Definir a temperatura do compartimento do refrigerador	15
Definir a temperatura do compartimento do congelador	15
Função de congelação rápida ('Fast Freeze').....	15
Função 'Quick Cool' (Arrefecimento rápido)	16
Luz azul	16
Tabuleiro para ovos.....	16
Prateleiras de estrutura deslizante	16
Compartimento de refrigeração.....	17
Calhas deslizantes de controlo da humidade da gaveta de frutos e legumes.....	17
lão:	17
Icematic e reservatório de armazenamento de gelo	18
Recomendação para a preservação de alimentos congelados	19
Descongelação	19
Substituição da lâmpada interior	19

6 Limpeza e cuidados 21

Protecção das superfícies plásticas ...	22
---	----

7 Soluções recomendadas para os problemas 23

1 O frigorífico

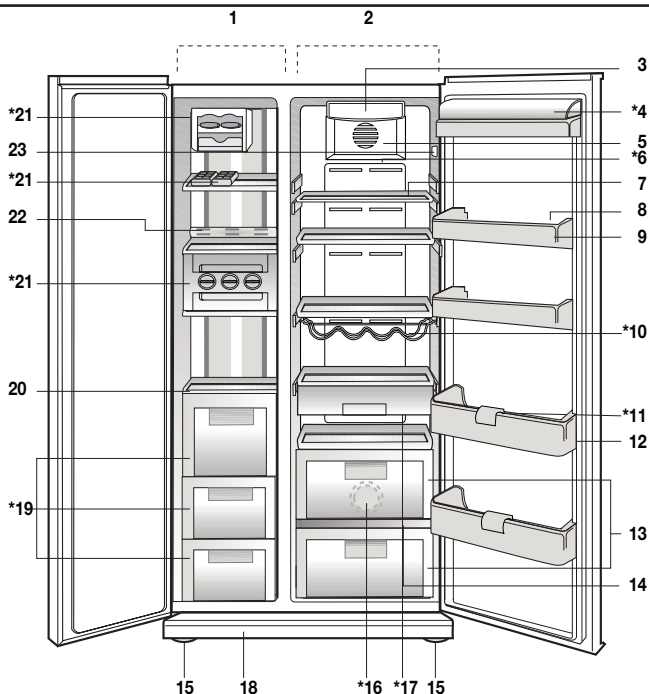

- | | |
|---|---|
| 1. Compartimento do congelador | 13. Compartimentos da gaveta para frutas e legumes |
| 2. Compartimento do refrigerador | 14. Tampa da gaveta para frutos e legumes |
| 3. Luz interior do compartimento do frigorífico | 15. Pés frontais ajustáveis |
| 4. Tampa do queijo e da manteiga | 16. Luz azul |
| 5. Vent. | 17. Compartimento de refrigeração |
| 6. 'Ioniser' | 18. Tampa de ventilação |
| 7. Prateleiras de vidro do compartimento do frigorífico | 19. Gavetas do compartimento do congelador |
| 8. Tabuleiro para ovos | 20. Prateleiras de vidro do compartimento do congelador |
| 9. Prateleiras da porta do compartimento do frigorífico | 21. Icematic |
| 10. Garrafeira | 22. Luz interior do compartimento do congelador |
| 11. Suporte para garrafas | *OPCIONAL |
| 12. Prateleiras para garrafas | |

i As figuras que aparecem neste manual de instruções são esquemáticas e podem não corresponder exactamente ao seu produto. Se as partes referidas não estiverem incluídas no produto que adquiriu, é porque são válidas para outros modelos.

2 Avisos importantes de segurança

. Por favor, reveja as informações seguintes. Se as mesmas não forem seguidas, podem ocorrer ferimentos pessoais ou danos materiais. Caso contrário, todas as garantias e compromissos de fiabilidade tornar-se-ão inválidos.

A vida útil da unidade que adquiriu é de 10 anos. Este é o período para manter as peças de reposição exigidas para a unidade a funcionarem conforme descrito.

Uso pretendido

- . Este produto está concebido para uso doméstico.
- . Não deve ser usada no exterior. Não é apropriado utilizá-lo no exterior, mesmo que o local esteja coberto com um telhado.

Segurança geral

Quando quiser eliminar/desfazer-se do produto, recomendamos que consulte o serviço de assistência e os órgãos autorizados para obter mais informações.

- . Consulte o seu serviço de assistência autorizado para todas as questões e problemas relativos ao frigorífico. Não tente reparar e nem permita que ninguém o faça sem notificar os serviços de assistência autorizados.
- . Não coma cones de gelados e cubos de gelo imediatamente após retirá-los do compartimento do congelador! (Isto pode provocar queimaduras de frio na sua boca).
- . Não coloque bebidas líquidas enlatadas ou engarrafadas no compartimento do congelador. Caso contrário, podem rebentar.
- . Não toque nos alimentos congelados; podem ficar presos à sua mão.

- . O vapor e materiais de limpeza vaporizados nunca deverão ser utilizados nos processos de limpeza e descongelação do seu frigorífico. Em tais casos, o vapor pode entrar em contacto com as partes eléctricas e provocar curto-circuito ou choque eléctrico.
- . Nunca use as partes do seu frigorífico, tal como a porta e gavetas, como meios de apoio ou degrau. Poderá fazer com que o produto tombe ou danifique alguma das suas partes.
- . Não utilize dispositivos eléctricos dentro do frigorífico.
- . Não danifique o circuito de arrefecimento por onde circula a refrigeração, com ferramentas perfurantes ou cortantes. O refrigerante que pode explodir quando os canais de gás do evaporador, as extensões do tubo ou os revestimentos da superfície são perfurados, pode causar irritações na pele ou ferimentos nos olhos.
- . Não cubra ou bloqueie os orifícios de ventilação do seu frigorífico com nenhum tipo de material.
- . As reparações de produtos eléctricos devem ser feitas apenas por pessoal qualificado. As reparações realizadas por pessoas incompetentes podem causar riscos ao utilizador.
- . Em caso de qualquer falha quer durante uma manutenção ou num trabalho de reparação, desligue a alimentação eléctrica do seu frigorífico, desligando o fusível correspondente ou retirando a ficha da tomada.
- . Não puxe pelo cabo quando for retirar a ficha da tomada.
- . Coloque as bebidas com teor alcoólico mais elevado bem fechadas e na vertical.

- Os itens inflamáveis ou produtos que contenham gases inflamáveis (por ex., spray), bem como materiais explosivos nunca deverão ser guardados no produto.
- Não utilize dispositivos mecânicos ou outros meios para acelerar o processo de descongelação; utilize apenas os recomendados pelo fabricante.
- Este equipamento não se destina à utilização por pessoas (incluindo crianças) com capacidades físicas, sensoriais ou mentais reduzidas ou sem experiência e conhecimento, a não ser que sejam supervisionadas ou instruídas sobre a utilização do equipamento por uma pessoa responsável pela sua segurança.
- Não utilize um frigorífico avariado. Consulte o seu serviço de assistência autorizado se tiver qualquer dúvida.
- A segurança eléctrica do seu frigorífico apenas poderá ser garantida se o sistema de ligação à terra da sua casa estiver em conformidade com as normas.
- A exposição do produto à chuva, neve, sol e vento é perigoso no que toca à segurança eléctrica.
- Se houver algum problema com o cabo ou com a ficha de alimentação, eles deverão ser substituídos pelo serviço de assistência autorizado a fim de evitar quaisquer acidentes.
- Nunca ligue o frigorífico à tomada de parede durante a instalação. Caso contrário, poderá ocorrer perigo de morte ou ferimentos graves.
- O uso a que se destina o produto é para conservar alimentos; ele nunca deverá ser usado para outras finalidades.
- A chapa de características que contém as especificações técnicas do produto está na parte esquerda interior do mesmo.
- Ligar o produto a sistemas de poupança de energia eléctrica é arriscado e poderá causar danos ao produto.
- Se o seu produto estiver equipado com luz azul, a luz não deverá ser olhada através de equipamentos ópticos.
- Em produtos com controlo mecânico (termóstato), espere durante 5 minutos para voltar a ligar o produto à tomada se este estiver desligado.
- Este manual de instruções deverá ser entregue ao novo proprietário do produto queando for dado/vendido a outros.
- O cabo de alimentação e a ficha não deverá ser danificada quando desloca o frigorífico. Para evitar risco de incêndio, o cabo não deverá ser dobrado ou colocado sob coisas pesadas. Não toque na ficha com as mãos molhadas quando a introduz na tomada para ligar o produto.

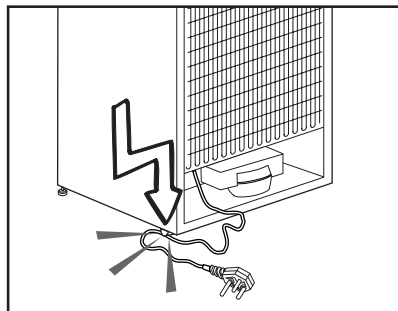

- O produto não deverá ser ligado à tomada se esta estiver solta.
- Não deverá ser vaporizado directamente nas partes interiores ou interiores do produto devido a razões de segurança.
- Vaporizadores pressurizados inflamáveis não deverão ser vaporizados perto do produto para evitar risco de incêndio ou explosão.

- . Os recipientes com líquido dentro não deverão ser colocados em cima do produto. Derramar água num componente eléctrico poderá provocar choques eléctricos ou risco de incêndio.
- . Os alimentos maiores que a capacidade do produto não deverão ser guardados nele. Poderão cair quando a porta é aberta e provocar ferimentos ou danos. Problemas semelhantes poderão ocorrer em caso de colocar coisas sobre o produto.
- . Os produtos que precisam de um controlo de temperatura exacta (vacinas, medicamentos sensíveis ao aquecimento, materiais científicos, etc.) não deverão ser guardados no frigorífico.
- . O frigorífico deverá ser desligado se não for usado durante um longo período de tempo. Qualquer problema no isolamento do cabo poderá resultar em incêndio.
- . A sujidade e poeira na extremidade da ficha eléctrica deverão ser limpas, caso contrário poderão provocar risco de incêndio.
- . O produto poderá mover-se quando os seus pés de ajuste de nível não assentarem bem no pavimento.
- . Se o seu produto tiver um punho de porta, o produto não deverá ser puxado por ele, pois isso poderá arrancá-lo.
- . Deverá ter-se cuidado pois existe risco de apertar as mãos ou os pés entre as partes móveis dentro do produto.

Segurança com crianças

- . Se a porta possuir uma fechadura, a chave deverá ser mantida afastada do alcance das crianças.
- . As crianças devem ser supervisionadas para garantir que não brinquem com o equipamento.

Aviso HCA

Se o seu produto estiver equipado com um sistema de refrigeração que contém R600a:

Este gás é inflamável. Por isso, tenha cuidado em não danificar o sistema de arrefecimento e a tubagem durante o uso e transporte. No caso de algum dano, mantenha o seu produto longe de potenciais fontes de fogo que possam fazer com que o produto de incendeie e ventile o compartimento no qual a unidade está colocada.

Ignore o aviso

Se o seu produto estiver equipado com um sistema de refrigeração que contém R134a:

Pode verificar o gás usado na fabricação do seu produto na placa de características localizada na sua parte interna esquerda.

Nunca elimine o seu produto no fogo.

O que se pode fazer para economizar energia

- . Não deixe as portas do seu frigorífico abertas por um longo tempo.
- . Não coloque alimentos ou bebidas quentes no seu frigorífico.
- . Não sobrecarregue o seu frigorífico para que a circulação do ar no interior não seja dificultada.
- . Não instale o seu frigorífico sob a luz solar directa ou próximo de aparelhos que emitem calor tais como fornos, máquinas de lavar louça ou radiadores.
- . Tenha cuidado para manter os seus alimentos em recipientes fechados.
- . Pode ser colocada a quantidade máxima de alimentos no compartimento do congelador do frigorífico quando a prateleira ou gaveta do mesmo forem retiradas. O valor do consumo de energia declarado do seu frigorífico foi determinado quando a prateleira ou gaveta do compartimento do congelador foram removidas e sob a quantidade máxima de alimento carregado. Não existe qualquer risco em utilizar uma prateleira ou gaveta de acordo com as formas e tamanhos dos alimentos a serem congelados.

3 Instalação

i Por favor, lembre-se de que o fabricante não pode ser responsabilizado se não forem observadas as informações fornecidas no manual de instruções.

Pontos a serem considerados ao transportar novamente o seu frigorífico

1. O seu frigorífico deve ser esvaziado e limpo antes de ser transportado.
2. As prateleiras, acessórios, gaveta para frutas e legumes, etc. do seu frigorífico devem ser firmemente presos com fita adesiva, devido aos solavancos antes de voltar a empacotá-lo.
3. A embalagem deve ser amarrada com fitas grossas e cordas fortes e devem ser seguidas as normas de transporte indicadas na mesma.

i **Lembre-se sempre que...**

Todo material reciclado é uma fonte indispensável para a natureza e para os nossos recursos nacionais.

Se quiser contribuir para a reciclagem dos materiais da embalagem, pode obter mais informações nos organismos relativos ao ambiente ou junto das autoridades locais.

Antes de funcionar o seu frigorífico

Antes de iniciar a utilização do seu frigorífico, verifique o seguinte:

1. O interior do frigorífico está seco e o ar pode circular livremente na sua parte traseira?

2. Introduza os 2 calços plásticos na ventilação traseira, conforme mostrado na figura seguinte. Os calços plásticos proporcionarão a distância necessária entre o seu frigorífico e a parede, permitindo assim a livre circulação do ar.

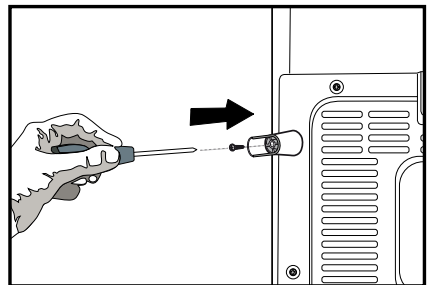
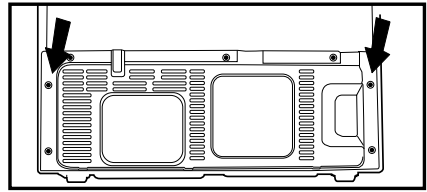

3. Limpe o interior do frigorífico conforme recomendado na secção "Manutenção e limpeza".
4. Ligue o frigorífico à tomada eléctrica. Quando a porta é aberta a respectiva luz interior liga.
5. Ouvirá um ruído quando o compressor começar a trabalhar. O líquido e os gases no interior do sistema de refrigeração também podem fazer algum ruído, mesmo que o compressor não esteja a funcionar, o que é perfeitamente normal.
6. As arestas da frente do frigorífico podem ficar quentes. Isto é normal. Estas arestas são projectadas para ficarem quentes, a fim de evitar a condensação.

Ligação eléctrica

Ligue o seu frigorífico a uma tomada de terra, que esteja protegida por um fusível com a capacidade apropriada.

Importante:

- ⚠ A ligação deve estar em concordância com os regulamentos nacionais.
- ⚠ A ficha do cabo de alimentação deve estar facilmente acessível após a instalação.
- ⚠ A voltagem e o fusível de protecção permitido estão indicados na secção “Especificações técnicas”.
- ⚠ A voltagem especificada deve ser igual à sua voltagem eléctrica.
- ⚠ Não devem ser usados cabos de extensão e fichas multiusos para a ligação.
- ⚠ Um cabo de alimentação danificado deve ser substituído por um electricista qualificado.
- ⚠ O equipamento não deve ser utilizado antes de ser reparado! Há risco de choque eléctrico!

Eliminação da embalagem

⚠ Os materiais de embalagem podem ser perigosos para as crianças. Guarde os materiais da embalagem fora do alcance das crianças ou elimine-os, classificando-os de acordo com as instruções sobre o lixo. Não os elimine juntamente com o lixo doméstico normal.

A embalagem do seu frigorífico é produzida com materiais recicláveis.

Eliminação do seu frigorífico velho

Elimine a sua máquina velha sem causar qualquer perigo ao meio ambiente.

- ⚠ Pode consultar o seu revendedor autorizado ou o centro de recolha do lixo do seu município a respeito da eliminação do seu frigorífico.

⚠ Antes de se desfazer do seu frigorífico, corte a ficha eléctrica e, se houver trincos nas portas, deixe-os inutilizados, a fim de proteger as crianças contra qualquer perigo.

Colocação e instalação

⚠ Cuidado: Nunca ligue o frigorífico à tomada de parede durante a instalação. Caso contrário, poderá ocorrer perigo de morte ou ferimentos graves.

⚠ Se a porta de entrada do compartimento onde o frigorífico será instalado não for o suficientemente larga para que ele passe, chame o serviço de assistência autorizado para que possam remover as portas do seu frigorífico e passá-lo de forma inclinada através da porta.

1. Instale o seu frigorífico num local que permita fácil acesso.
2. Mantenha o seu frigorífico longe das fontes de calor, lugares húmidos e luz solar directa.
3. Deve existir uma circulação de ar adequada à volta do seu frigorífico, para que obtenha um funcionamento eficiente. Se o frigorífico for colocado numa reentrância da parede, deve haver uma distância mínima de 5cm do tecto e, pelo menos, 5 cm da parede. Se o piso for coberto por alcatifa, o seu produto deve ter uma elevação de 2,5 cm do chão.
4. Coloque o seu frigorífico num pavimento uniforme para evitar solavancos.
5. Não mantenha o seu frigorífico em temperaturas ambientes inferiores a 10 °C.

Ajuste do nivelamento do pavimento

Se o seu frigorífico estiver desnivelado;

Pode equilibrar o seu frigorífico, rodando os seus pés frontais conforme ilustrado na figura. (Ver figura A) O canto onde está o pé é baixado quando roda na direcção da seta preta e levantado quando roda na direcção oposta. Peça ajuda a alguém para erguer ligeiramente o frigorífico, facilitará este processo.

Ajuste da altura da porta

Em caso de haver problemas com o alinhamento das portas, em relação uma com a outra, podem ser alinhadas por elevação vertical, pela sequência descrita abaixo. Assegure que as prateleiras das portas estão vazias quando ajustar a altura da porta.

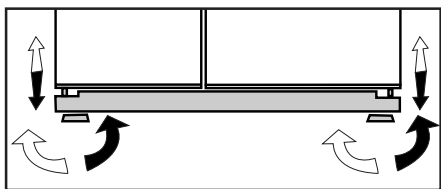

(A)

1. Retire a tampa de ventilação inferior desparafusando os parafusos, conforme mostrado na figura abaixo. (Ver figura B)

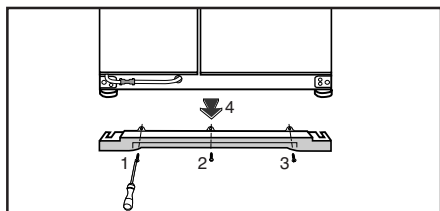

(B)

2. Solte os três parafusos das dobradiças da porta inferior, a qual deseja subir, com a ajuda de uma chave de fendas, conforme mostrado na figura abaixo. (Não a retire completamente)

(Ver figura C)

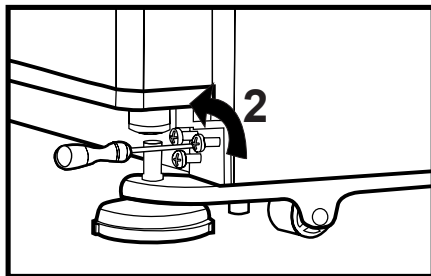

(C)

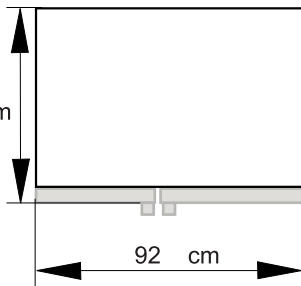
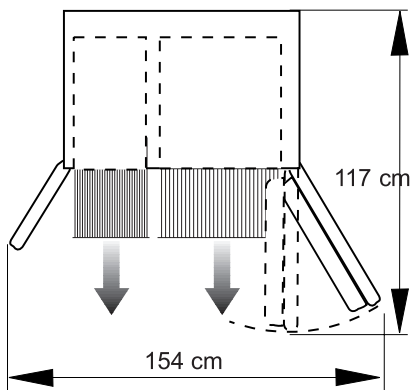

- Se a porta do compartimento do congelador estiver mais baixa do que a porta do compartimento do frigorífico, nivele-as rodando o parafuso de elevação ao lado do compartimento do congelador, na direcção da seta, utilizando uma chave-inglesa M6 Allen, conforme ilustrado na Figura D.

- Se a porta do compartimento do congelador estiver mais alta que a porta do compartimento do frigorífico, nivele-as rodando o parafuso de elevação ao lado do compartimento do congelador, na direcção da seta, utilizando uma chave-inglesa M6 Allen, conforme ilustrado na Figura D.

Após nivelar as portas elevando a parte da frente com a ajuda dos parafusos de elevação, as portas do frigorífico deverão fechar adequadamente. Se as portas não fecharem adequadamente, isto pode afectar adversamente a eficiência do frigorífico.

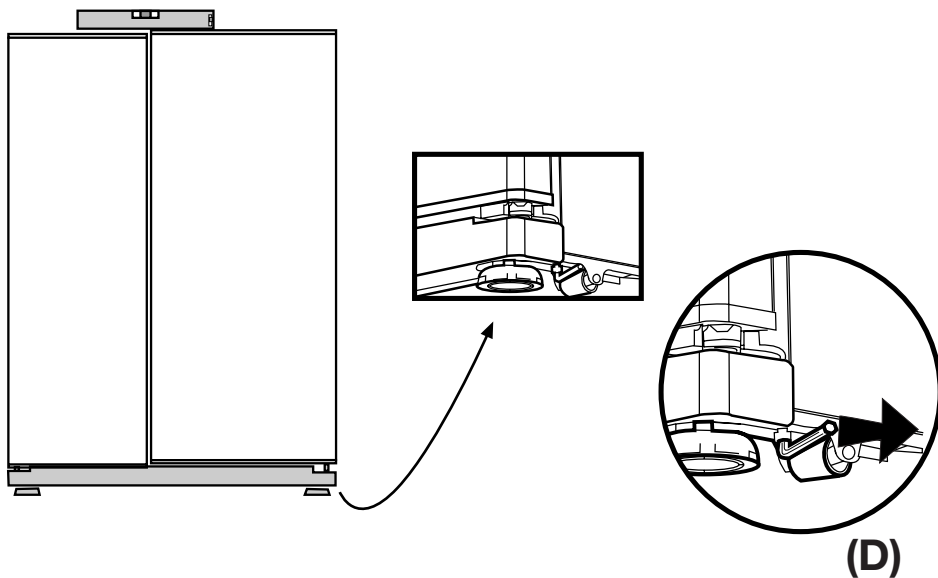

Ajustar o espaço entre a porta superior

i Pode ajustar o espaço entre as portas do compartimento do refrigerador, conforme ilustrado nas figuras.

As prateleiras da porta devem estar vazias quando ajustar a altura da porta.

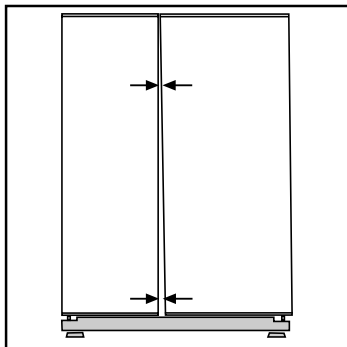

i Com uma chave de fendas, remova o parafuso da cobertura da dobradiça superior que pretende ajustar.

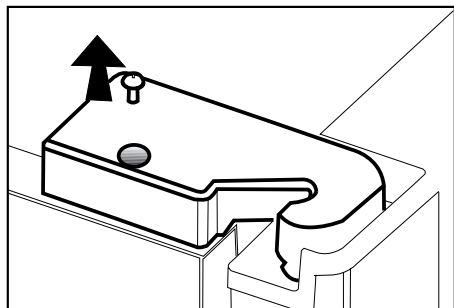

i Ajuste a porta adequadamente conforme pretendido, apertando os parafusos.

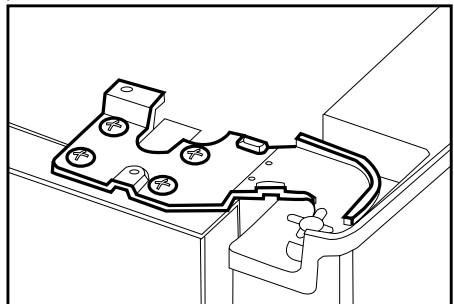

i Fixe a porta sem alterar a posição que ajustou da mesma, apertando os parafusos.

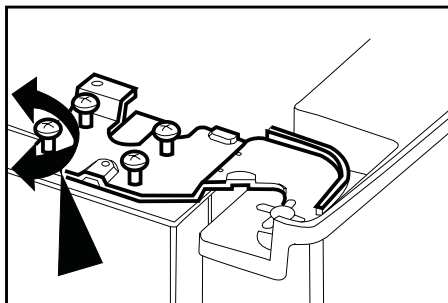
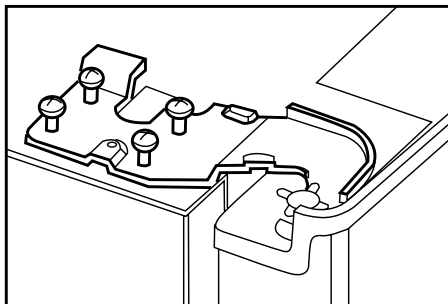

i Volte a colocar a cobertura da dobradiça e fixe com o parafuso.

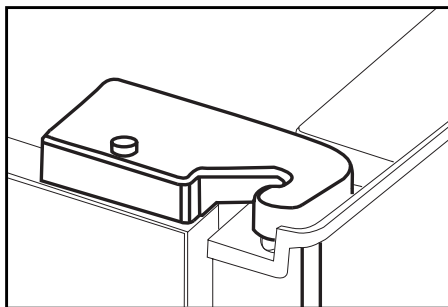

4 Preparação

- i** O seu frigorífico deverá ser instalado a uma distância mínima de 30 cm de quaisquer fontes de calor, tais como placas, fornos, aquecimento central e fogões e de 5 cm de fornos eléctricos e não deverá ficar exposto directamente à luz solar.
- i** A temperatura ambiente do compartimento onde está instalado o seu frigorífico não deve ser inferior a 10°C. Utilizar o seu frigorífico em condições de temperatura mais baixas não é recomendado em atenção à sua eficiência.
- i** Certifique-se de que o interior do seu frigorífico esteja completamente limpo.
- i** Se forem instalados dois frigoríficos lado a lado, deverá existir uma distância mínima de 2 cm entre eles.
- i** Quando utilizar o seu frigorífico pela primeira vez, por favor, observe as seguintes instruções durante as seis horas iniciais.
 - A porta não deverá ser aberta frequentemente.
 - Deve começar a funcionar vazio, sem alimentos no interior.
 - Não retire a ficha da tomada do seu frigorífico. Se houver uma falha de energia inesperada, por favor consulte os avisos na secção “Soluções recomendadas para os problemas”.
- i** A embalagem original e os materiais de esponja deverão ser guardados para transportes ou deslocações futuras.

5 Utilizar o seu frigorífico

Painel indicador

O painel indicador ajuda a utilizar o seu frigorífico, através das suas funções áudio e visual.

Este painel permite-lhe iniciar e usar todas as funções do seu frigorífico sem abrir as suas portas, visto que o painel está situado na parte exterior da porta do compartimento do congelador.

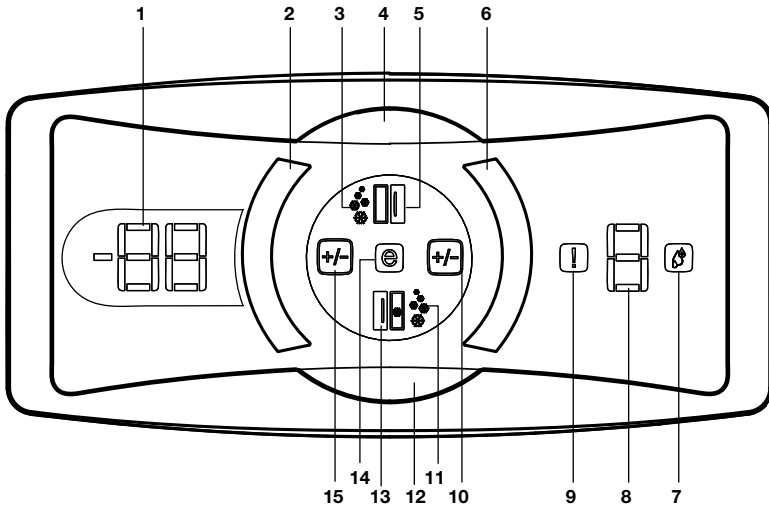

1. Indicador de ajuste da temperatura do compartimento do congelador
2. Botão de definição da temperatura do compartimento do congelador
3. Indicador de 'Fast Freeze'
4. Botão Fast Freeze
5. Indicador de abertura da porta do congelador
6. Botão de temperatura do compartimento do frigorífico
7. Indicador de humidade elevada
8. Indicador de ajuste da temperatura do compartimento do frigorífico
9. Indicador de erro
10. Indicador de alteração da temperatura do compartimento do frigorífico
11. Indicador de arrefecimento rápido
12. Botão 'Quick Cool'
13. Indicador de porta aberta do compartimento frigorífico
14. Modo Economia
15. Indicador de alteração da temperatura do compartimento do congelador

i As figuras que aparecem neste manual de instruções são esquemáticas e podem não corresponder exactamente ao seu produto. Se as partes referidas não estiverem incluídas no produto que adquiriu, é porque são válidas para outros modelos.

Definir a temperatura do compartimento do frigorífico

Quando quiser alterar as definições de temperatura do seu frigorífico, deve pressionar o **"botão de ajuste da temperatura do compartimento do frigorífico"** para fazer o ajuste da temperatura do compartimento do frigorífico. A temperatura do compartimento do frigorífico pode ser definido para graus mais frios, toda vez que pressionar o botão (tal como 8, 6, 4, 2, 8,...).

Definir a temperatura do compartimento do congelador

Quando quiser alterar as definições de temperatura do seu frigorífico, deve pressionar o **"botão de ajuste da temperatura do compartimento do congelador"** para fazer o ajuste da temperatura do compartimento do congelador. A temperatura do compartimento do congelador pode ser definida para graus mais frios, toda vez que pressionar o botão (tal como -18, -20, -22, -24, -18,...).

Função de congelação rápida ('Fast Freeze')

Pode utilizar esta função do seu frigorífico para congelar rapidamente os alimentos que coloca dentro do compartimento do congelador pela primeira vez ou para obter gelo mais rapidamente. Se quiser manter os seus alimentos congelados por um longo período, aplique primeiro a função 'fast freeze'. O 'fast freeze' é a maneira mais saudável de guardar os seus alimentos por um longo tempo. A temperatura do compartimento do congelador do seu frigorífico cai para -27°C durante o processo 'fast freeze'.

Deve ler cuidadosamente a Parte 4 antes de aplicar o processo 'fast freeze' aos seus alimentos.

Quando pretender utilizar a função **"Fast Freeze"** ("Congelação rápida"), prima o botão de congelação rápida. A luz indicadora de 'fast freeze' acenderá quando pressionar o botão. O indicador de ajuste da temperatura do compartimento do congelador volta para -27°C. Enquanto a função 'fast freeze' é activada, este compartimento alcança graus mais frios do que os valores ajustados e todos os indicadores de temperatura do compartimento do congelador devem acender. A função 'fast freeze' mantém-se no máximo por 24 horas. O seu frigorífico sairá automaticamente do modo 'fast freeze' quando o processo estiver completo; a lâmpada indicadora 'fast freeze' apagará e o frigorífico voltará às temperaturas previamente ajustadas. Os indicadores da temperatura do compartimento do congelador apagarão gradualmente até que o valor da temperatura ajustada seja atingido.

Se tiver comutado acidentalmente o seu frigorífico para o modo 'fast freeze' ou se quiser cancelar o processo, basta pressionar novamente o botão **"Fast freeze"** para sair do modo.

Se desejar congelar quantidades maiores de alimentos frescos, pressione o botão 'fast freeze' 24 horas antes de colocar os alimentos no compartimento do congelador.

Função 'Quick Cool' (Arrefecimento rápido)

Esta função pode ser usada para alimentos colocados no compartimento do frigorífico e que precisem de arrefecer rapidamente. Pressione o botão 'quick cool' para activar a função. Durante este processo, o indicador 'quick cool' acenderá e o indicador de ajuste da temperatura do compartimento do frigorífico irá para 1°C. Enquanto a função 'quick cool' é activada, este compartimento atinge graus mais frios que os valores ajustados. No entanto, todos os indicadores de temperatura do compartimento do frigorífico devem se acender. O processo 'quick cool' levará cerca de 2 horas e no final deste período, a lâmpada indicadora 'quick cool' apagará e o frigorífico voltará para as temperaturas anteriormente ajustadas.

Luz azul

Os alimentos guardados nas gavetas para frutas e legumes que são iluminados com uma luz azul, continuam a sua fotossíntese através do efeito de extensão de onda da luz azul e por isso, conservam a sua frescura e o seu conteúdo vitamínico é aumentado.

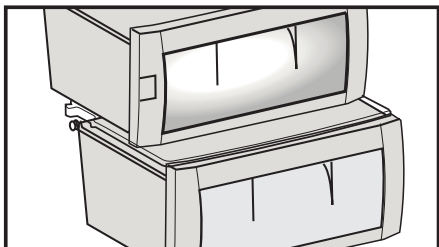

Tabuleiro para ovos

Poderá instalar o suporte para ovos na porta que desejar ou prateleira da estrutura.

Nunca guarde o suporte para ovos no compartimento do congelador

Prateleiras de estrutura deslizante

As prateleiras de estrutura deslizante podem ser puxadas, levantando-se ligeiramente a parte frontal e movendo para trás e para frente. Elas atingem um ponto de paragem quando puxadas para frente para permitir que alcance os alimentos colocados no fundo da prateleira; quando são puxadas após levantar ligeiramente até o segundo ponto de paragem, a prateleira de estrutura será solta.

A prateleira deverá ser segurada firmemente pelo fundo, para impedir que revire. A prateleira de estrutura é colocada nas guias nas partes laterais da estrutura do frigorífico, colocando-a num nível inferior ou superior.

A prateleira de estrutura deverá ser empurrada para trás, para ficar completamente encaixada.

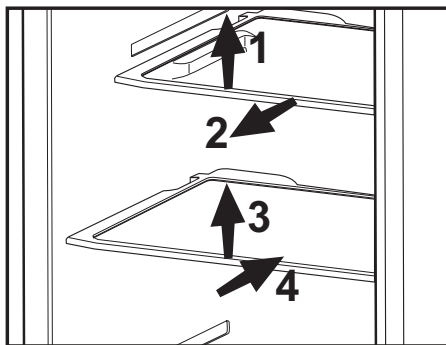

Compartimento de refrigeração

Se quiser utilizar o recipiente de armazenamento sob a prateleira como compartimento de refrigeração, o recipiente sob a prateleira deve ser colocado conforme mostrado na figura. Os compartimentos de refrigeração possibilitam que os alimentos refrigerados estejam prontos para congelar. Também pode usar estes compartimentos para armazenar os seus alimentos numa temperatura de alguns graus abaixo no compartimento do frigorífico.

Pode aumentar o volume interno do seu frigorífico, removendo algum dos compartimentos de refrigeração. Para fazer isso, puxe o compartimento em direcção a si; o compartimento apoiar-se-á no retentor e parará. Este compartimento será libertado quando o levantar cerca de 1 cm e puxá-lo em direcção a si.

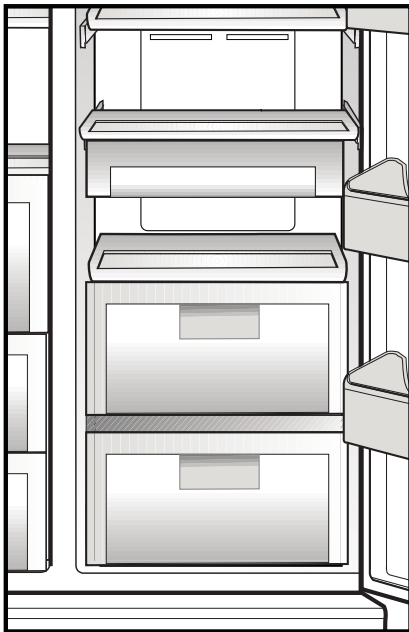

Calhas deslizantes de controlo da humidade da gaveta de frutos e legumes

A gaveta para frutos e legumes do seu frigorífico foi especialmente projectada para guardar os seus legumes frescos sem que percam a sua humidade. Basicamente, o ar frio circula em volta da gaveta de frutos e legumes e a quantidade de ar que passa através da gaveta de frutos e legumes é controlada pelas calhas deslizantes no lado da frente da tampa da gaveta de frutos e legumes.

Pode ajustar as calhas deslizantes de controlo da humidade para uma posição mais apropriada de acordo com a humidade e condição de arrefecimento dos seus alimentos na gaveta de frutos e legumes.

Se pretender que os seus alimentos na gaveta de frutos e legumes arrefeçam mais, abra os orifícios das calhas de controlo da humidade, e se quiser que eles arrefeçam menos e mantenham a sua humidade durante mais tempo, feche os orifícios.

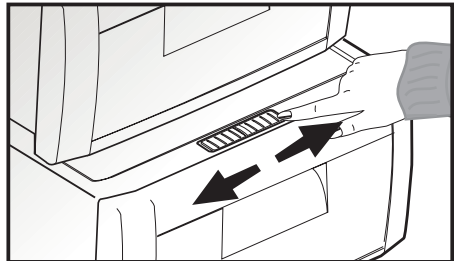

lão:

O ar é ionizado através do sistema ionizador no tubo de ar do compartimento do frigorífico. Graças a este sistema, as bactérias e partículas do ar que causam o odor são removidas.

Icematic e reservat rio de armazenamento de gelo

Usar o Icematic

* Encha o Icematic com gua e coloque-o no seu lugar devido. O seu gelo ficar pronto em cerca de duas horas. N o remova o Icematic depois que estiver acomodado para fazer gelo.

* Rode o bot o no sentido hor rio em 90 graus.

Os cubos de gelo nos compartimentos cair o dentro do reservat rio para armazenamento do gelo situado abaixo.

* Pode tirar o reservat rio para armazenamento do gelo e se servir dos cubos de gelo.

* Se desejar, pode manter os cubos de gelo no reservat rio para gelo.

Reservat rio para armazenamento de gelo

O reservat rio para armazenamento do gelo est concebido apenas para acumular cubos de gelo. N o coloque gua dentro dele. Caso contr rio, quebrar .

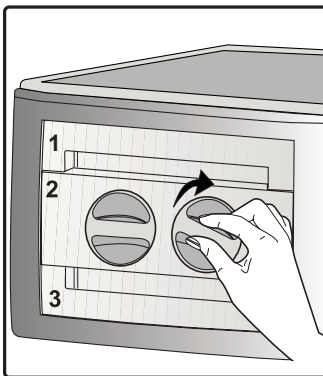
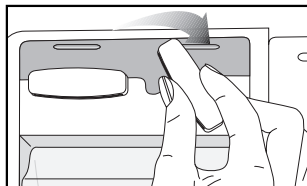
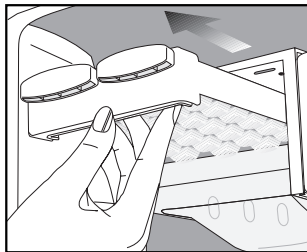

Recomendação para a preservação de alimentos congelados

- Os alimentos embalados pré-congelados devem ser armazenados de acordo com as instruções do fabricante do alimento, para um compartimento de armazenamento de alimentos  (4 estrelas).

- Para garantir que a alta qualidade fornecida pelo fabricante e revendedor de alimentos congelados seja mantida, deverão ser observados os pontos seguintes:

1. Coloque as embalagens no congelador o mais rapidamente possível após a aquisição.

2. Verifique se os recipientes estão etiquetados e datados.

3. Não ultrapasse as datas de validade mencionadas nas embalagens.

No caso de ocorrer uma falha de energia, não abra a porta do congelador. Mesmo que uma falha eléctrica se prolongue até ao indicado no Rótulo do tipo (dentro à esquerda do seu frigorífico), os alimentos congelados não serão afectados. No caso de faltar energia por mais tempo, os alimentos devem ser verificados e se for necessário, devem ser consumidos imediatamente ou então congelados depois de serem cozinhados.

Descongelação

Os compartimentos do congelador e do frigorífico descongelam automaticamente.

Substituição da lâmpada interior

No caso da lâmpada deixar de funcionar, proceda do seguinte modo:

1. Desligue o equipamento retirando a ficha da tomada de parede.

Retire todas as prateleiras e gavetas, para facilitar o acesso.

2. As tampas da iluminação nas secções do congelador e do frigorífico abrem-se ao pressioná-las com a mão; primeiro liberte um lado e depois o outro pressionando nos lados, como mostrado nas figuras.

3. Primeiro, verifique se a lâmpada não se soltou, assegurando-se de que ela se encontra firmemente fixa no respectivo suporte. Volte a introduzir a ficha e ligue o equipamento. Se a lâmpada funcionar, reinstale a tampa inserindo a patilha posterior e empurrando até localizar as duas patilhas frontais.

4. No caso da luz continuar a falhar, desligue o equipamento, retirando a ficha da tomada de parede. Substitua a lâmpada por uma nova de 15 watts (máx.) de cabeça E 14 de roscar (SES).

5. Desfaça-se, imediatamente, da lâmpada defeituosa.

A lâmpada de substituição pode ser facilmente encontrada numa boa loja da especialidade.

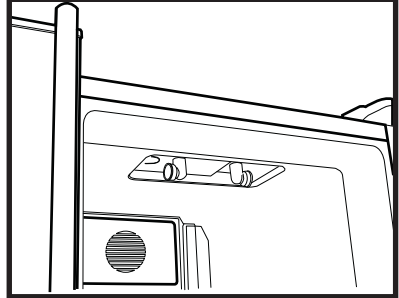
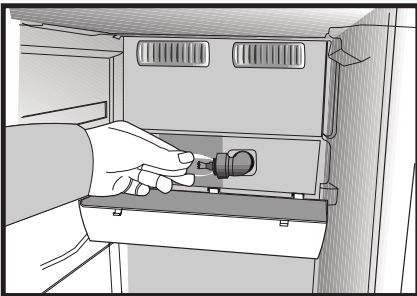
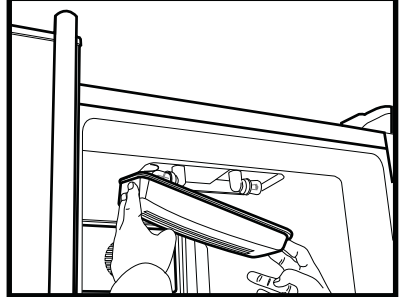
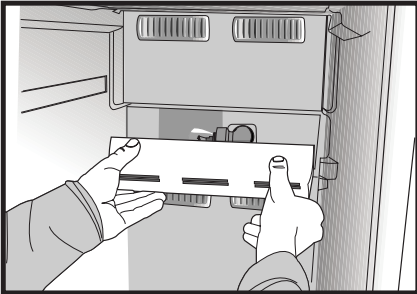
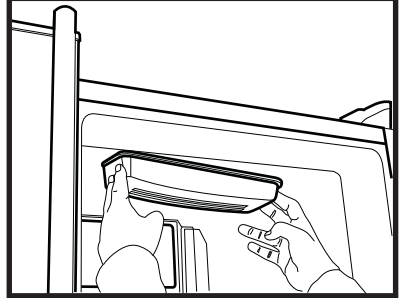
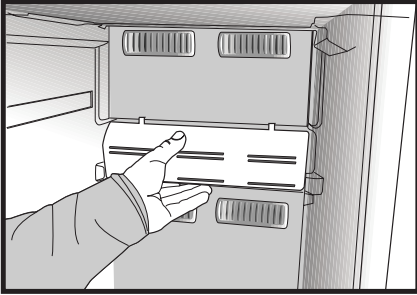
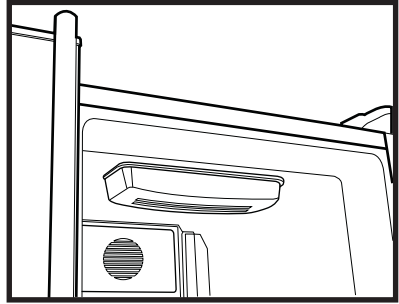
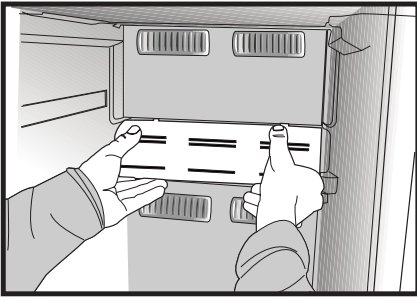

6 Limpeza e cuidados

- ⚠** Nunca use gasolina, benzeno ou substâncias semelhantes para a limpeza.
- ⚠** Recomendamos que desligue a ficha do equipamento da tomada antes da limpeza.
- i** Nunca utilize na limpeza objectos abrasivos ou pontiagudos, sabões, produtos de limpeza doméstica, detergentes ou ceras abrillantadoras.
- i** Utilize água morna para limpar o exterior do seu frigorífico e seque-o com um pano.
- i** Utilize um pano humedecido numa solução composta por uma colher de chá de bicarbonato de soda dissolvido em cerca de meio litro de água para limpar o interior e depois seque-o.
- ⚠** Certifique-se de que não entra água no compartimento da lâmpada e nos outros itens eléctricos.
- ⚠** Se o seu frigorífico não for utilizado durante um longo período de tempo, remova o cabo de alimentação, retire todos os alimentos, limpe-o e deixe a porta entreaberta.
- i** Verifique regularmente as borrachas herméticas da porta, para assegurar que elas estão limpas e sem restos de alimentos.
- ⚠** Para remover os suportes da porta, retire todo o seu conteúdo e, em seguida, apenas puxe cuidadosamente o seu suporte para cima a partir da base.
- i** No fabrico dos nossos frigoríficos, não são usados materiais que possam provocar odor. Contudo, devido a condições inadequadas de preservação dos alimentos e a falta de limpeza da superfície interna do frigorífico conforme necessário, podem ocorrer problemas de odores.

Pontos a serem considerados para prevenir este problema são como se segue:

- i** É importante manter os produtos limpos. Para tal, os frigoríficos deverão ser limpos com água com gás a cada 15 dias. (Nunca deverão ser utilizados detergentes e sabão.) Os resíduos de alimentos, nódoas, etc., podem provocar odores.
- i** Os alimentos deverão ser guardados em recipientes fechados. Os microorganismos que se propagam a partir de recipientes não tapados poderão provocar odores desagradáveis.
- i** Os alimentos que ultrapassaram as datas de validade e os alimentos deteriorados nunca deverão ser guardados no frigorífico.

Dependendo da condição de utilização, poderá aplicar o seguinte em caso de formação de odores no seu frigorífico.

- i** O chá é um dos melhores desodorizantes. Pontas abertas de hidroxila (OH) de moléculas de substância de catequina no chá mantêm o cheiro criando orgânicos voláteis para remover os odores desagradáveis.
- i** Coloque no seu frigorífico a polpa do chá que preparou num recipiente destapado e mantenha-o aí por um máximo de 12 horas. ISe deixar por mais de 12 horas, poderá tornar-se fonte de odor visto que recolhe os microorganismos que provocam o cheiro; por isso, deve ser atirado fora.

Protecção das superfícies plásticas

- i** Não coloque óleos líquidos ou comidas cozinhadas no óleo no seu frigorífico, em recipientes abertos, já que podem danificar as superfícies plásticas do seu frigorífico. No caso de derrame ou salpico de óleo nas superfícies plásticas, limpe e enxagúe a parte correspondente da superfície com água morna.

7 Soluções recomendadas para os problemas

Por favor, reveja esta lista antes de telefonar para a assistência. Com isso, pode poupar tempo e dinheiro. Esta lista abrange as reclamações frequentes resultantes de defeitos de fabricação ou utilização do material. Algumas das funções descritas aqui podem não existir no seu produto.

O frigorífico não funciona

- O frigorífico tem a ficha eléctrica ligada correctamente à tomada? Introduza a ficha na tomada de parede.
- O fusível da tomada na qual o frigorífico está ligado ou o fusível principal não está queimado? Verifique o fusível.

Condensação na parede lateral do compartimento do frigorífico (MULTIZONE, COOL CONTROL e FLEXI ZONE).

- Condições ambientais muito frias. Abertura e fecho frequentes da porta. Condições ambientais de alta humidade. Armazenamento de alimentos que contém líquidos em recipientes abertos. A porta foi deixada entreaberta. Comute o termóstato para um grau mais frio.
- Diminua o número de vezes de abertura da porta ou utilize menos frequentemente.
- Cubra os alimentos guardados em recipientes abertos com um material apropriado.
- Limpe a condensação usando um pano seco e verifique, se persistir.

O compressor não está a funcionar.

- A protecção térmica do compressor deixará de funcionar durante falhas eléctricas repentinas ou na extracção/colocação da ficha eléctrica, já que a pressão refrigerante no sistema de arrefecimento do frigorífico ainda não se encontra estabilizada. O seu frigorífico voltará a funcionar aproximadamente 6 minutos depois. Por favor, chame a assistência se o frigorífico não começar a operar no fim deste período.
- O frigorífico está no ciclo de descongelação. Isto é normal num frigorífico de descongelação totalmente automático. O ciclo de descongelação ocorre periodicamente.
- O seu frigorífico não está ligado à tomada. Certifique-se de que a ficha está correctamente ligada à tomada.
- A regulação da temperatura está feita correctamente?
- A corrente deve ser desligada.

O frigorífico está a funcionar frequentemente ou por um longo tempo.

- O seu novo produto pode ser mais largo do que o anterior. Esta situação é perfeitamente normal. Os frigoríficos grandes operam por um período maior de tempo.
- A temperatura ambiente pode estar muito elevada. Esta situação é perfeitamente normal.
- O frigorífico foi ligado à tomada há pouco tempo ou carregado com alimentos. O arrefecimento total do frigorífico pode demorar mais do que duas horas.
- Podem ter sido colocadas recentemente grandes quantidades de alimentos quentes no frigorífico. Os alimentos quentes obrigam a um funcionamento mais vigoroso do frigorífico até que alcance a temperatura segura de armazenamento.
- As portas podem estar a ser abertas frequentemente ou foram deixadas entreabertas por longo tempo. O ar quente que entrou no frigorífico faz com que o mesmo tenha que funcionar por períodos mais longos. Abra as portas com menos frequência.
- A porta do compartimento do frigorífico ou do congelador pode ter sido deixada entreaberta. Verifique se as portas estão completamente fechadas.
- O frigorífico está ajustado para uma temperatura muito baixa. Ajuste a temperatura do frigorífico para um grau mais quente e aguarde até que a temperatura seja atingida.
- O vedante da porta do frigorífico ou do congelador pode estar sujo, gasto, roto ou não ajustado correctamente. Limpe ou substitua o vedante. O vedante danificado/roto faz com que o frigorífico funcione por um período de tempo maior para que mantenha a temperatura actual.

A temperatura do congelador está muito baixa, enquanto que a temperatura do frigorífico é suficiente.

- A temperatura do congelador está ajustada para uma temperatura muito baixa. Ajuste a temperatura do congelador para um grau mais quente e verifique.

A temperatura do refrigerador está muito baixa, enquanto que a temperatura do congelador é suficiente.

- A temperatura do refrigerador pode ter sido ajustada para uma temperatura muito baixa. Ajuste a temperatura do refrigerador para um grau mais quente e verifique.

Os alimentos guardados nas gavetas do compartimento do refrigerador estão congelados.

- A temperatura do refrigerador pode ter sido ajustada para uma temperatura muito baixa. Ajuste a temperatura do refrigerador para um grau mais quente e verifique.

A temperatura no refrigerador ou no congelador é muito alta.

- A temperatura do refrigerador pode ter sido ajustada para um grau muito alto. O ajuste do refrigerador tem efeito na temperatura do congelador. Altere a temperatura do refrigerador ou do congelador até que a temperatura do refrigerador ou do congelador atinja um nível suficiente.
- As portas podem estar a ser abertas frequentemente ou foram deixadas entreabertas por longo tempo; abra-as menos frequentemente.
- A porta poderá ter sido deixada entreaberta; feche-a completamente.
- Podem ter sido colocadas recentemente grandes quantidades de alimentos quentes no frigorífico. Aguarde até que o refrigerador ou o congelador atinja a temperatura desejada.
- O frigorífico pode ter sido ligado à tomada há pouco tempo. O total arrefecimento do frigorífico leva tempo.

O ruído de funcionamento aumenta quando o frigorífico está a funcionar.
<ul style="list-style-type: none"> O desempenho de funcionamento do frigorífico pode variar devido às alterações na temperatura ambiente. Esta situação é normal e não é um problema.
Vibrações ou ruído.
<ul style="list-style-type: none"> O piso não está nivelado ou não é resistente. O frigorífico balança quando deslocado lentamente. Certifique-se de que o piso é suficientemente forte para suportar o frigorífico, e nivelado. O ruído pode ser causado pelos itens colocados sobre o frigorífico. Os itens sobre o topo do frigorífico devem ser removidos.
Há ruídos que surgem do frigorífico como líquidos a verter ou gotejar.
<ul style="list-style-type: none"> Os fluxos de gás e líquidos acontecem conforme os princípios de funcionamento do seu frigorífico. Esta situação é normal e não é um problema.
Há um ruído parecido com o vento a soprar.
<ul style="list-style-type: none"> As ventoinhas são utilizadas para arrefecer o frigorífico. Esta situação é normal e não é um problema.
Condensação nas paredes internas do frigorífico.
<ul style="list-style-type: none"> O tempo quente e húmido aumenta a formação de gelo e de condensação. Esta situação é normal e não é um problema. As portas poderão ter sido deixadas entreabertas; certifique-se que as mesmas estão completamente fechadas. As portas podem estar a ser abertas frequentemente ou foram deixadas entreabertas por longo tempo; abra-as menos frequentemente.
Há ocorrência de humidade no exterior do frigorífico ou entre as portas.
<ul style="list-style-type: none"> Poderá existir humidade no ar; isto é bastante normal no tempo húmido. Quando a humidade for menor, a condensação irá desaparecer.
Maus odores dentro do frigorífico.
<ul style="list-style-type: none"> O interior do frigorífico deve ser limpo. Limpe o interior do frigorífico com uma esponja, água morna ou água com gás. Alguns recipientes ou materiais de embalagem podem provocar cheiros. Utilize um recipiente diferente ou um material de embalagem de marca diferente.
A porta não está fechada.
<ul style="list-style-type: none"> Os pacotes de alimentos podem impedir o fecho da porta. Coloque de outra forma as embalagens que estão a obstruir a porta. O frigorífico não está completamente na vertical no pavimento e balanceia quando ligeiramente movido. Ajuste os parafusos de elevação. O piso não é sólido ou não está nivelado. Certifique-se de que o piso está nivelado e capaz de suportar o frigorífico.
As gavetas para frutos e legumes estão bloqueadas.
<ul style="list-style-type: none"> Os alimentos podem estar a tocar o tecto da gaveta. Arrume novamente os alimentos na gaveta.

COUNTRY	COMPANY	CC	TELEPHONE	E-MAIL / FAX
AUSTRIA	KÜPPERSBUSCH GesmbH	43	1 866 800	info@kueppersbusch.at
BELGIUM	B.V.B.A. KÜPPERSBUSCH S.P.R.L.	32	2 466 8740	info@kueppersbusch.be
BULGARIA	TEKA BULGARIA LTD.	359	2 9768 330	2 9768 332
CHILE	TEKA CHILE, S.A.	56	2 4386 000	info@teka.cl
P. R. CHINA	TEKA INTERNATIONAL TRADING (Shanghai)	86	2 1 511 688 41	info@teka.cn
CZECH REPUBLIC	TEKA CZ S.R.O.	420	2 84 691940	info@teka-cz.cz
ECUADOR	TEKA ECUADOR, S.A.	593	4 2100311	ventas@teka.ec
GERMANY	TEKA KÜCHENTECHNIK GmbH	49	2771 3950	info@teka-kuechentechnik.de
GREECE	TEKA HELLAS A.E.	30	210 9760283	info@tekahellas.gr
HUNGARY	TEKA HUNGARY KFT	36	1 3542110	teka@teka.hu
INDONESIA	PT TEKA BUANA	62	21 390 5274	teka@tekabuana.com
MALAYSIA	TEKA KÜCHENTECHNIK (MALAYSIA) SDN.	60	3 7620 1600	customer_svc@teka.com.my
MAROC	TEKA MAROC, SA	34	942 355 286	942 355 260
MIDDLE EAST	TEKA KÜCHENTECHNIK MIDDLE EAST FZE	971	4 887 2912	teka@emirates.net.ae
MEXICO	TEKA MEXICANA S.A. de C.V.	52	555 133 0493	ventas@tekamexicana.com.mx
POLAND	TEKA POLSKA SP. ZO.O.	48	22 7383270	teka@teka.com.pl
PORTUGAL	TEKA PORTUGAL, S.A.	351	234 329 500	sadiente@teka.pt
ROMANIA	SC TEKA KÜCHENTECHNIK ROMANIA SRL	40	21 233 44 50	21 233 44 51
RUSSIA	TEKA RUS LLC	7	495 101 31 08	info@tekarus.ru
SINGAPORE	TEKA SINGAPORE PTE. LTD.	65	67342415	tekasin@pacific.net.sg
SPAIN	TEKA INDUSTRIAL, S.A.	34	942355050	mail@teka.com
THAILAND	TEKA (THAILAND) CO. LTD.	66	2 652 2999	2 652 2740 1
TURKEY	TEKA TEKNIK MUTFAK	90	212 288 3134	teka@teka.com.tr
UKRAINE	TEKA UA	380	44 496 0680	info@teka.ua
UNITED ARAB EMIRATES	TEKA KÜCHENTECHNIK U.A.E. LLC	971	4 283 3047	uaeteka@emirates.net.ae
UNITED KINGDOM	TEKA PRODUCTS LTD.	44	1235 861916	info@teka.co.uk
USA	TEKA USA, INC.	1	813 2888820	info@tekausa.com
VENEZUELA	TEKA ANDINA, S.A.	58	2 1229 12821	teka@teka.com.ve
VIETNAM	TEKA VIETNAM CO LTD	848	38 258 746	38 258 747



TEKA INDUSTRIAL, S.A.
C/ Cajo, 17
39011 Santander (Spain)
Tel.: +34 942 355050
Fax: +34 942 347694
mail@teka.com

teka
www.teka.com

TEKA KÜCHENTECHNIK GmbH
Sechsheldener Str. 122
35708 Haiger (Germany)
Tel.: +49 2771 8141 0
Fax: +49 2771 8141 10
info@teka-kuechentechnik.de

48 8196 0100
en-de-fr-es-it-pt-el