

Brandt

INSTRUÇÕES DE USO

Máquina de lavar roupa
BWT6010E



Importante:

Com o objetivo de melhorar constantemente os nossos produtos, reservamo-nos ao direito de modificar as respectivas características técnicas, funcionais ou estéticas por motivos ligados à sua evolução.

Antes de colocar o aparelho a funcionar, leia este guia de instalação e de utilização com atenção para se familiarizar mais rapidamente com o seu funcionamento.

ÍNDICE

Conselhos de segurança, poupança de energia, proteção do ambiente	3
Apresentação do aparelho	4
Desmontagem das argolas de transporte	4
Deslocar o aparelho	5
Alimentação água fria	5
Evacuação águas usadas	5
Alimentação elétrica	6
Colocação no local	7
Código de manutenção dos têxteis	7
Carregamento da roupa e produtos de lavagem	8
Programação e funcionamento	9
Exemplos de programas	11
Detalhes de programas	12
Detalhes de opções	13
Modificação de um programa de lavagem	14
Sistemas de segurança automáticos	15
Manutenção e limpeza do seu aparelho	16
Incidentes que podem surgir	17
Mensagens indicadas pela intermitência dos indicadores	19
Serviço Após Venda	20

Estimado(a) Cliente

Acabou de adquirir uma máquina de lavar roupa BRANDT e gostaríamos de lhe agradecer desde já a sua preferência.

Toda a nossa paixão e o nosso saber-fazer foram dedicados a este aparelho, de maneira a que possa satisfazer o melhor possível as suas necessidades.

Inovador e eficiente, concebemo-lo a pensar na sua permanente facilidade de utilização.

Na gama de produtos BRANDT encontrará também uma vasta selecção de fornos, microondas, placas de cozinha, exaustores, fogões, máquinas de lavar louça, máquinas de secar roupa, frigoríficos e congeladores, que poderá combinar com sua nova máquina de lavar roupa BRANDT.

Para mais informações de carácter útil e complementar, bem como para encontrar todos os nossos produtos, consulte o nosso site www.ajpinto.pt.

A marca BRANDT

CONSELHOS DE SEGURANÇA

Importante:

Este aparelho, destinado a um uso exclusivamente doméstico, foi concebido para lavar, enxaguar e enxugar os têxteis laváveis à máquina.

Respeite obrigatoriamente as seguintes instruções. Não assumimos qualquer responsabilidade e garantia em caso de incumprimento destas recomendações podendo provocar danos materiais ou corporais.

— Este aparelho não está previsto para ser utilizado por pessoas (incluindo as crianças) com capacidades físicas, sensoriais ou mentais reduzidas, ou por pessoas sem experiência ou conhecimento, excepto se puderam beneficiar, por intermédio de uma pessoa responsável da sua segurança, de uma vigilância ou de instruções prévias sobre a utilização do aparelho.

— O aparelho apenas deve ser utilizado de acordo com o modo de utilização, para evitar danos à sua roupa e ao seu aparelho. Utilize apenas produtos de lavagem e de manutenção certificados para a utilização em máquina de lavar roupas de uso doméstico.

— Se, antes da lavagem, tratar a sua roupa com um removedor de nódoas, dissolventes e, regra geral, com quaisquer produtos inflamáveis ou com grande poder detonador, não a introduza imediatamente no aparelho.

Do mesmo modo, recomenda-se veemente de não utilizar solventes ou produtos em bomba aerossol em proximidade da sua máquina de lavar roupa e geralmente de aparelhos elétricos numa sala mal ventilada (risco de incêndio e de explosão).

— Se incidentes se produzirem e se não conseguir resolvê-los seguindo as soluções apresentadas (ver capítulo “INCIDENTES QUE PODEM SURGIR”), recorra a um profissional qualificado.

— Se tiver de abrir a sua máquina durante um ciclo (por exemplo: para pôr ou retirar roupas), consoante a fase na qual se encontra o programa (em lavagem essencialmente), tenha o cuidado de verificar a temperatura interior que pode estar muito elevada (risco de queimaduras graves).

— Durante uma nova instalação, o aparelho deve ser ligado à rede de distribuição de água com um tubo novo, o tubo usado não deve ser reutilizado.

— Não deixe as crianças brincar com o aparelho e afaste os animais domésticos.

— Os aparelhos usados devem ser postos imediatamente como inutilizáveis. Desligue e corte o cabo de alimentação rente ao aparelho. Feche a chegada de água e remova o tubo. Ponha o fecho da porta inutilizável.

— Em caso de risco de gelo, desligue o tubo de chegada de água e esvazie a água que pode subsistir no tubo de drenagem colocando-o o mais baixo possível numa cuba.

POUPANÇAS DE ENERGIA

— Apenas programe a pré-lavagem quando é absolutamente necessário: por ex. para roupas de desporto ou de trabalho muito sujas, etc.

— Para roupas pouco ou medianamente sujas, um programa de baixa temperatura é suficiente para obter um resultado de lavagem impecável.

— Para roupas pouco sujas, escolha um ciclo de lavagem curto.

— Doseie o produto de lavagem consoante a dureza da água, do grau de sujidade e da quantidade de roupas e respeite os conselhos que constam das embalagens dos detergentes.

PROTECÇÃO DO AMBIENTE

Os materiais de embalagem deste aparelho são recicláveis. Por isso, participe na reciclagem dos mesmos e contribua, assim, para a protecção do ambiente, depositando-os nos contentores municipais previstos para este efeito.



O seu aparelho contém também inúmeros materiais recicláveis.

Por esta razão, está marcado com este símbolo a fim de lhe indicar que, nos países da União Europeia, os aparelhos usados não devem ser misturados com os restantes resíduos. A reciclagem dos aparelhos organizada pelo fabricante será, pois, efectuada nas melhores condições, de acordo com a directiva europeia 2002/96/CE sobre os resíduos de equipamentos eléctricos e electrónicos. Dirija-se à câmara municipal da sua residência ou ao seu revendedor para conhecer os pontos de recolha de aparelhos usados, localizados mais perto da sua residência.

Agradecemos, desde já, a sua colaboração na protecção do ambiente.

1 / APRESENTAÇÃO DO SEU APARELHO

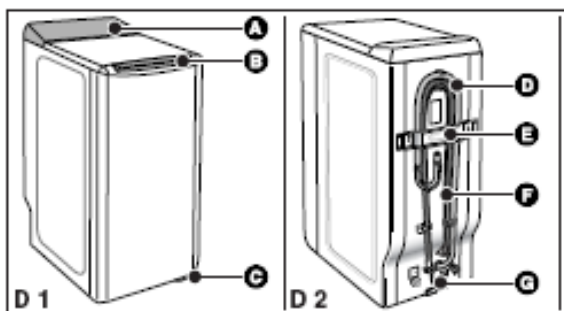

- A. Painel de comando
- B. Pega de abertura da tampa (fica bloqueada durante o ciclo)
- C. Alavanca para colocação em rodinhas (consoante o modelo)
- D. Tubo de drenagem
- E. Travessa de atamento
- F. Tubo de alimentação em água (não ligado)
- G. Cabo de alimentação elétrica

2 / INSTALAÇÃO DO SEU APARELHO

DESMONTAGEM DAS ARGOLAS DE TRANSPORTE

⚠ Importante:

Antes de proceder a qualquer utilização, é obrigatório efectuar as operações descritas a seguir.

Estas operações consistem em retirar todas as peças que servem para imobilizar a cuba do seu aparelho durante o transporte.

Estas operações ditas de retirada das fixações são necessárias para o bom funcionamento do seu aparelho e o respeito das normas em vigor em matéria de segurança.

Se estas operações não forem efectuadas na sua totalidade, isso poderá causar danos graves no seu aparelho durante o seu funcionamento.

— Retire a máquina de lavar roupa do seu suporte (verifique que o calço A que serve para o suporte do motor não ficou preso debaixo da máquina) (Desenho D3)

— Retire os 4 parafusos B com a ajuda de uma chave de fendas (Desenho D4)

— Desmontar a trave C retirando os dois parafusos D (Desenho D5) com a ajuda de uma chave de 10 ou de 13mm (conforme o modelo)

(assegure-se de que as duas braçadeiras de plástico fixadas na trave, foram bem retiradas ao mesmo tempo que esta última).

Monte os parafusos B no seu lugar inicial.

⚡ Aviso:

Obstruir imperativamente os dois orifícios E com a ajuda dos resguardos de orifícios previstos para esse efeito (fornecidos no saco dos acessórios) (Desenho D6)

— Retire o calço de imobilização do conjunto tambor/cuba (Desenho D7).

Para isso :

- levante a tampa da máquina
- retire o calço F
- retire o calço G rodando-o um quarto de volta
- simultaneamente nos dois batentes.

 **Aviso:**

Retire as braçadeiras suporte dos tubos H obstruir imperativamente os orifícios com a ajuda dos resguardos I fornecidos no saco de acessórios) (Desenho D8).

 **Conselho:**

Aconselhamos conservar todas as peças de fixação, porque deverá obrigatoriamente montá-las se tiver em seguida, de transportar a sua máquina.

 **Informação:**

Antes da sua saída da fábrica, o seu aparelho foi minuciosamente controlado; é possível por isso que constate a presença de um pouco de água na cuba ou ao nível da caixa de produtos.

DESLOCAR O SEU APARELHO

• **Colocação sobre as rodinhas:**

Se a sua máquina é equipada com rodinhas retrácteis, pode deslocá-la facilmente.

Para a colocação das rodinhas, faça rodar da direita até à extremidade esquerda a alavanca situada na parte de baixo do aparelho (Desenho D9).

 **Importante:**

Em funcionamento, a máquina não deve assentar sobre as rodinhas "dianteiras": não esqueça de levantar a alavanca na posição inicial.

ALIMENTAÇÃO EM ÁGUA FRIA

Ligar o tubo de alimentação (Desenho D10):

- por um lado, na ligação situada na parte traseira da máquina
- por outro, numa torneira munida de uma extremidade com rosca Ø 20x27 (3/4 BSP).

Se utilizar uma torneira auto-perfuradora, a abertura praticada deve ser de um diâmetro de 6 mm no mínimo.

Entrada de água:

- **Pressão de água mínima : 0,1 MPa ou 1 bar**
- Pressão de água máxima : 1 MPa ou 10 bar

• **Substituição do tubo de alimentação de água**

No momento da substituição, preste atenção ao bom aperto e à presença da junta nas duas extremidades.

EVACUAÇÃO DAS ÁGUAS USADAS

Ligar o tubo de esvaziamento, após ter montado na extremidade deste último a cruzeta fornecida com a máquina (Desenho D11):

- ou de maneira provisória, num lava-loiça ou numa banheira.
- ou de maneira permanente num sifão ventilado.

Se a sua instalação não for equipada de um sifão ventilado, preste atenção para que a ligação não seja estanque. Com efeito, para evitar qualquer refluxo de água usada na máquina, é vivamente recomendado deixar livre passagem de ar entre o tubo de esvaziamento da máquina e a conduta de evacuação.

Em todos os casos, a cruzeta de esvaziamento deverá ser colocada a uma altura compreendida entre 65 e 90 cm em relação à base da máquina.

⚠ Importante:

Ter atenção para manter o tubo de esvaziamento por meio de um suporte para evitar que a cruzeta se solte durante o esvaziamento e provoque uma inundação.

É possível evacuar a água usada para o solo, a condição que o tubo de esvaziamento passe por um ponto situado a uma altura compreendida entre 90 e 65 cm em relação à base da máquina (Desenho D12).

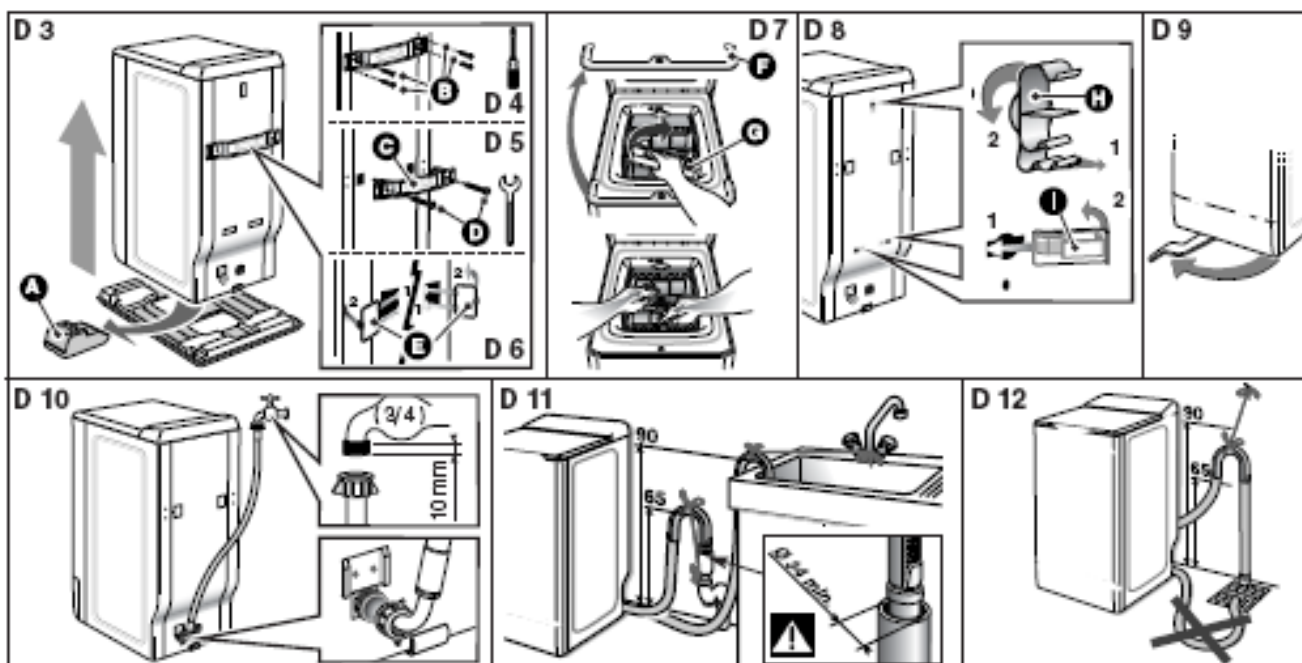

3 / PREPARAÇÃO DA SUA ROUPA E DO SEU APARELHO

ALIMENTAÇÃO ELÉTRICA

⚠ Importante:

Para a sua segurança, é imperativo conformar-se com as indicações dadas abaixo.

— Antes de ligar o aparelho, verificar imperativamente se as características elétricas são compatíveis com as da instalação (ver as indicações inscritas na placa de características fixada atrás do aparelho).

— A instalação elétrica deve obedecer às normas em vigor e às prescrições das Autoridades Elétricas do país em questão, em particular para a **ligação à terra** e para a localização numa sala húmida.

Não assumimos qualquer responsabilidade por qualquer incidente causado por uma instalação elétrica incorreta.

 Conselho:**Conselhos para a instalação elétrica do seu aparelho.**

- Não utilize fio de extensão, adaptador ou tomada múltipla.
- Não suprima **nunca** a ligação à terra.
- A tomada de corrente deve ser facilmente acessível mas fora do alcance das crianças.

Se tiver dúvidas, contacte o seu instalador.

 Importante:

O seu aparelho está conforme as diretivas europeias 2006/95/CE (diretiva baixa tensão) e 2004/108/CE (compatibilidade eletromagnética).

COLOCAÇÃO NO LOCAL** Importante:**

Se colocar a sua máquina ao lado de outro aparelho ou de um móvel, aconselhamos deixar sempre entre eles um espaço para facilitar a circulação do ar

 Conselho:**Por outro lado, fortemente desaconselhamos:**

- instalar o seu aparelho num local húmido e mal arejado
- instalar o seu aparelho num local onde ele poderia ser submetido a projecções de água
- instalar o seu aparelho sobre um solo de alcatifa.

Se não poder evitar isso, tome todas as disposições para não dificultar a circulação do ar na sua base, a fim de assegurar uma boa ventilação dos componentes internos.

• Colocação ao nível:

Verifique com a ajuda de um nível se o solo é horizontal: inclinação máxima 2°, ou seja uma diferença de aproximadamente 1 cm medido na largura e de 1,5 cm na profundidade da máquina.

• Pés ajustáveis

Certas máquinas estão equipadas de dois pés ajustáveis colocados na parte frontal permitindo compensar as desigualdades do chão. Para ajustar a horizontalidade e a estabilidade da máquina, proceda da seguinte forma:

- ponha a máquina nas rodinhas (ou incline-a ligeiramente para trás se esta não estiver equipada de rodinhas escamoteáveis)
- em função da configuração do chão, aperte ou desaperte o(s) pé(s) para o(s) ajustar em altura (Desenho D13)
- volte a colocar a máquina nos seus pés e verifique a sua estabilidade.

CÓDIGO DE MANUTENÇÃO DOS TÊXTEIS

— Lavagem : nunca ultrapassa as temperaturas indicadas

— Cloragem diluída a frio possível: 

— Engomar: suave  médio  forte 

— Limpeza a seco: essência mineral 

Percloroetileno  quaisquer solventes 

— Nota: um código de barras indica a sua proibição   

CARREGAMENTO DA ROUPA

Efectue as operações na seguinte ordem:

• **Abertura da máquina**

- Verifique se o selector de programas está bem posicionado em 0.
- Conforme o modelo, levantar a pega da abertura ou premir no botão de contacto situado na parte da frente da máquina. A tampa abre-se.
- Abra o tambor premindo no botão situado na porta dianteira.

• **Introdução da roupa**

Para performances de lavagem óptima, colocar a roupa, previamente separada e desdobrada no tambor, sem a amontoar e repartindo-a uniformemente. Misture as peças grandes com as pequenas para obter uma centrifugação óptima, sem formação de desequilíbrio.

• **Fecho do tambor**

Assegure-se do bom fecho do tambor.

Importante:

Verifique se os três ganchos e a borda do botão estão bem visíveis

CARREGAMENTO DOS PRODUTOS DE LAVAGEM

Importante:

(Desenho D14)

- O recipiente "LAVAGEM" pode conter detergente em pó ou líquido, no entanto, não utilizar detergente líquido para programas COM pré-lavagem e/ou COM "início diferido" (conforme o modelo).
- O amaciador concentrado deve ser diluído com água quente.
- A lixívia concentrada deve imperativamente ser diluída.
- Para um enchimento correcto dos recipientes de produtos, colocar a tampa na sua posição máxima de abertura
- Não ultrapassar o nível MÁX.

• **Dosagem do detergente**

A quantidade a utilizar depende da dureza da água, do grau de sujidade da sua roupa e da quantidade de roupa a lavar.

Consulte sempre as recomendações de dosagem que figuram na embalagem dos produtos de lavagem.

Atenção: as recomendações dos fabricantes de detergente correspondem, na maioria dos casos a um enchimento máximo do tambor. Adopte correctamente a sua dosagem ao peso da roupa introduzida na máquina.

Estas recomendações evitar-lhe-ão uma dosagem excessiva responsável da criação de espuma. Uma produção excessiva de espuma pode diminuir as performances da sua máquina e aumentar a duração de lavagem bem como o consumo de água.

• **Detergentes para lãs e têxteis delicados**

Para a lavagem destes têxteis, recomendamos utilizar um detergente apropriado (evite colocar este último directamente no tambor porque alguns produtos são agressivos para o metal).

• Antes da primeira lavagem

Antes de efectuar a sua primeira lavagem, recomendamos fazer um ciclo de lavagem "ALGODÃO 90°C sem pré-lavagem", sem roupa e utilizando meia dose do seu detergente habitual. Isto, para eliminar os resíduos de fabricação que podem eventualmente subsistir na máquina.



4 / PROGRAMAÇÃO DO SEU APARELHO

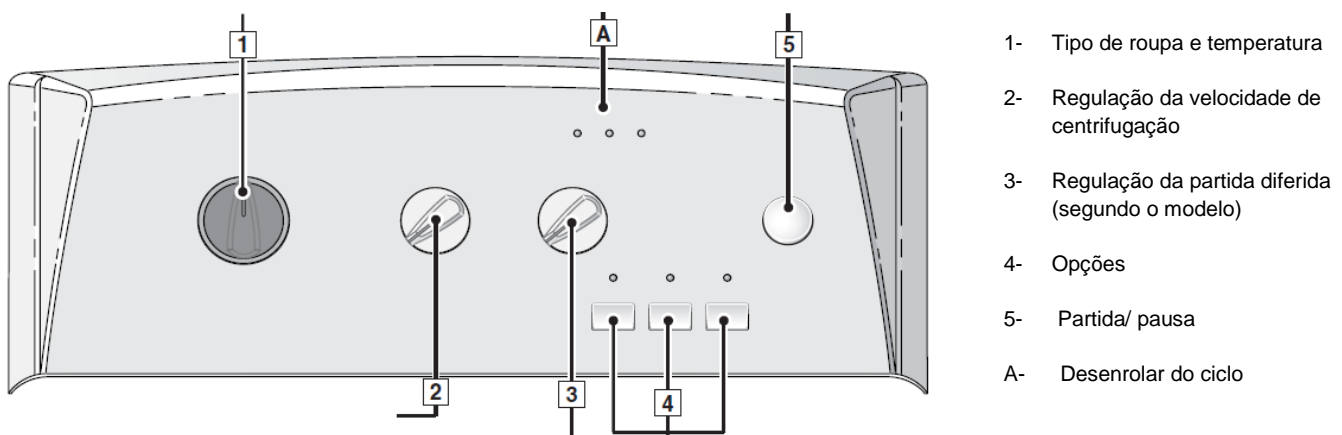

Informação:

Todas as teclas são micro-teclas e não permanecem premidas.

A tecla Départ/pause (partida/pausa) não pode em caso algum anular um programa.

Importante:

Antes de colocar a máquina em funcionamento, verifique se a ficha elétrica está ligada e a torneira de água aberta.

Verifique igualmente o bom fecho das tampas do cuba e da tampa da máquina.

Na fase "fim de ciclo", qualquer ação num dos elementos de comando (seletores ou teclas) permite voltar para o modo "programação".

Por medida de segurança, no fim de um ciclo, recomenda-se de desligar a ficha elétrica e de seguida fechar a torneira de chegada de água.

• Programação de um ciclo de lavagem

— Rode o seletor 1 para escolher o programa e a temperatura de lavagem mais adaptados à natureza da sua roupa.

Nota : O facto de rodar o seletor para outra posição do que "□" liga a máquina.

No visor "U" pisca (lavagem). Se escolheu só enxaguar ou centrifugar, é o visor "B/9" que pisca, respetivamente.

— Escolha, com o seletor 2 (consoante o modelo do aparelho)

- ou uma velocidade de enxugamento adaptada à natureza da sua roupa.

A velocidade de enxugamento é automaticamente limitada nos programas "Sintéticos" e "Lãs/Delicados.

- ou um escoamento.

O ciclo termina por um enxugamento suave a 100 rpm.

- ou uma paragem com a cuba cheia.

A máquina para com a cuba cheia de água antes do enxugamento final.

Para as 3 alternativas acima, o seletor 2 aparece em

- posição "800"

- posição "100"

- posição "U"

— Escolha ou não as opções com as teclas 4.

Aparece o indicador(es) luminoso(s) da ou das opções selecionadas.

— Escolha um início imediato premindo "Start/Pause" (5)...

Desconta o tempo restante antes do fim do ciclo em A (pisca 2 pontos durante a duração do ciclo).

O visor "U" (lavagem) acende fixo (os visores A acendem-se sucessivamente para indicar em que fase do ciclo se encontra).

— ... ou escolha um início diferido de 1 a 19 horas com o seletor 3 (consoante o modelo) e de seguida, prima "Start/Pause" 5 .

O visor A pisca sucessivamente até à partida efetiva do ciclo.

• **Colocar ou retirar uma peça durante o ciclo (impossível durante a centrifugação):**

— Premir a tecla "Start/Pause" 5 para interromper o ciclo.

O visor A pisca.

— Colocar ou retirar a ou as peças de roupa *.

— Premir na tecla "Start/Pause" 5 para relançar o ciclo.

O visor A permanece aceso.

(*) o tempo de desbloqueio da tampa depende da temperatura interior e pode demorar, por razões de segurança, alguns minutos em caso de interrupção de uma lavagem superior a 40°C.

Nota : Se escolheu um início diferido, pode aceder instantaneamente à cuba em qualquer altura durante a fase que antecede o ciclo de lavagem sem interromper e relançar o ciclo.

• **Anulação em curso de programação, lavagem ou numa pausa:**

— Coloque o seletor 1 na posição "0".

Esta operação pode fazer-se a qualquer momento, durante o ciclo ou durante a programação ou mesmo durante uma pausa.

Nota:

- Em todos os casos, uma anulação obriga-o, de seguida, a voltar a programar tudo desde o início.
- Se anulou durante a lavagem, pense em esvaziar a água se necessário.

O seletor 1 em "0"; todos os indicadores luminosos desligados.

• Fim do ciclo:

Nota: Após o enxugamento, alguns modelos posicionam automaticamente a sua cuba com a abertura virada para cima para facilitar o acesso à roupa. Esta operação dura no máximo 3 minutos. Coloque o seletor 1 na posição "0".

O visor STOP permanece aceso fixo.

Pode então abrir a tampa e remover a sua roupa.

Notas:

- mais informações em DETALHES DE PROGRAMAS e OPÇÕES
- após um corte de corrente, o ciclo de lavagem retomará onde foi interrompido.

• Manter as performances da máquina de lavar roupa (Manutenção do filtro de bomba):











Tem de limpar regularmente o filtro da bomba de esvaziamento (ver forma como proceder no capítulo "LIMPEZA DO FILTRO DA BOMBA").

Importante:

Se não limpar regularmente o filtro da bomba, as performances da máquina podem ficar afetadas.

• EXEMPLOS DE PROGRAMAS

Para escolher o programa mais adaptado à natureza da roupa, siga as indicações das etiquetas da maioria dos têxteis.

Quadro dos programas								100	D
Tipo de têxtil		Temperatura (°C)	Carga máxima de roupa seca (Kg)	Duração do ciclo ** h = heura min = minuto	Pré-lavagem	Engomar fácil *	Enxaguar mais	Escorrimento *	Paragem cuba cheia
	ALGODÃO	90°-20°	6,0	1 h 26 - 3 h 08	●	●	●	●	●
	SINTÉTICOS	60°- 	2,5	1 h 19 - 1 h 40	●	●	●	●	●
	LÃ-DELICADO	 - 30°	1,5	32 min - 41 min			●	●	●
Programas especiais									
	OptiA 45min *	40°	3,0	45 min			●	●	●
	Flash 30'	30°	2,5	30 min				●	●
Programas complementares									
	ENXAGUAMENTO		-	18 min				●	●
	CENTRIFUGAÇÃO		-	10 min				●	

As funções acima podem ser usadas sós ou juntas; as combinações ilógicas são impossíveis.

Os tempos de ciclo são calculados em média e sem opções, podendo variar em função da carga de roupa, temperatura, etc.

Se fizer um programa de pré-lavagem deve acrescentar uns 18 a 25 minutos.

Se fizer um enxaguamento extra deve acrescentar uns 17 minutos.

Programas segundo o regulamento EU N.º 1061/2010:

Algodão standard a 60°C – sem opção – centrifugação máxima.

Algodão standard a 40°C – sem opção – centrifugação máxima.

DETALHES DOS PROGRAMAS

Os principais programas são:

• Algodão

Para uma carga de roupa composta de ALGODÃO branco resistente ou de cor.

⚠ Importante:

Se lavar roupa de cor, não ultrapasse a temperatura de 60°C máximo.

Nota: Nos primeiros minutos deste programa, a sua máquina de lavar roupa avalia automaticamente a carga de roupa introduzida. Adapta em consequência o consumo de água e a duração do programa para uma lavagem perfeita.

• OptiA 45min *(consoante o modelo)*

Este programa a 40°C permite lavar em 45 minutos, uma carga habitual de algodão e de roupa mista de 3 kg, garantindo um resultado de lavagem perfeito e uma poupança de energia máxima.

• Sintéticos

Para uma carga de roupa composta de CORES DELICADAS, SINTÉTICOS RESISTENTES ou FIBRAS MISTURADAS.

• Delicados/ Lãs

Para uma carga de roupa composta de CORTINAS, TÊXTEIS DELICADOS ou ROUPA FRÁGIL E LÃS “LAVÁVEIS À MÁQUINA.

Nota: Programa com cadências de mistura e centrifugação adaptadas a este tipo de têxteis.

Este programa pode igualmente lavar têxteis assinalados como laváveis à mão. Para tal, seleccionar a posição 

• Flash 30'

Este programa permite-lhe refrescar uma carga de roupa pouco suja de 2,5Kg composta de ALGODÃO, BRANCO, CORES ou SINTÉTICOS RESISTENTES.

A sua duração é limitada a 30 minutos.

Neste programa a temperatura de lavagem é automaticamente programada a 30°C.

⚠ Importante:

Para este programa, as doses de detergente devem ser reduzidas de metade.

• Enxaguamento

Enxaguamento separado seguido do escolha de:
 — ou de uma centrifugação com esvaziamento
 — ou de um esvaziamento só (opção “escoamento”)
 — ou de uma paragem com a cuba cheia de água.

• Centrifugação só

Permite uma centrifugação separada com esvaziamento.

Importante:

No caso de um “enxaguamento só” acompanhado de uma centrifugação ou de uma “centrifugação só”, preste atenção ao escolher uma velocidade de centrifugação adaptada ao tipo de roupa introduzida na máquina.

• DETALHES DAS OPÇÕES

• Pré-lavagem

Especialmente concebida para a roupa suja (lama, sangue...).

Uma primeira mistura a frio específica precede uma fase de aquecimento a 30°C.

Esta mistura a frio permite retirar, antes do aquecimento, as partículas sujas da roupa.

Importante:

É necessário introduzir detergente no recipiente ” I ” da caixa de produtos.

• Enxaguamento extra

“Especial peles sensíveis e alérgicas”: acrescenta um enxaguamento suplementar ao ciclo de lavagem.

• Engomar fácil



Permite uma lavagem delicada da roupa com performances idênticas. A velocidade da centrifugação é menos elevada para evitar rugas, facilitando deste modo a passagem a ferro.

• Escoamento (centrifugação posição 100)

Esta função, para a roupa mais delicada, permite suprimir a centrifugação e passar diretamente ao escoamento da água.

• Paragem de cuba cheia

Esta função permite tirar a roupa da máquina antes da fase de enxugamento ou diferir esta fase de enxugamento, permitindo à roupa ficar na água de forma a evitar o enrugamento.

Nota: Quando a máquina está parada com a cuba cheia de água, o indicador luminoso de decorrer do ciclo (Enxaguar/Enxugar)  /  fica intermitente.

De seguida, consoante o tipo de aparelho, podem apresentar-se dois casos:

1- a seleção de “Paragem cuba cheia” faz-se por intermédio de um seletor rotativo:

- se desejar fazer um esvaziamento com enxugamento, escolha, com o seletor 2 , uma velocidade de enxugamento adaptada à natureza da roupa.

O programa termina automaticamente.

2- se desejar fazer apenas um esvaziamento, escolha, com o seletor 2 a função “escoamento” (posição “100”).

A seleção de paragem de cuba cheia faz-se por meio de uma tecla: neste caso, para terminar o programa, prima de novo a tecla .

• Partida diferida (segundo o modelo)

Pode retardar o início do programa de 1 a 19 horas de forma a beneficiar da tarifa mais barata ou para obter um fim de ciclo à hora desejada.

Para isso, com a ajuda do seletor 3, escolha o momento do início do ciclo e prima a tecla 5 “Start/Pause” 5.

Notas:

- Se, após ter selecionado esta opção, omitiu de premir a tecla “Start/Pause”, a seleção será na mesma validada passado alguns segundos.
- os 3 visores de desenrolar do ciclo (lavagem, enxaguamento/centrifugação e stop) piscam sucessivamente da esquerda para a direita e da direita para a esquerda durante o período de espera que precede o início do ciclo.

• MODIFICAÇÃO DE UM PROGRAMA DE LAVAGEM

• Durante a programação:

Antes de premir a tecla 5 “Start/Pause”, todas as modificações são possíveis.

• Após o início do ciclo:

Pode modificar o tipo de têxtil (por exemplo passar de “ALGODÃO” a “SINTÉTICO”, etc.). Neste caso, verifique se as opções anteriormente selecionadas continuam a sê-lo.

A nova escolha deve ser validada premindo a tecla 5 “Start/Pause”.

Então a máquina pode eventualmente esvaziar uma parte da sua água.

• Durante todo o ciclo:

Consoante o modelo, são possíveis as seguintes modificações sem premir a tecla 5 “Start/Pause”:

— para um mesmo tipo de têxtil, pode modificar a temperatura.

Nota: Se a temperatura atingida durante ciclo de lavagem for mais elevada de que a sua nova escolha, o aquecimento da água é imediatamente desligado e o ciclo continua.

— Pode modificar as velocidades de centrifugação  durante todo o ciclo.

— Pode selecionar um “escoamento” (100) e uma “paragem cuba cheia”  durante a duração da lavagem.

— Pode ativar a opção  (Enxaguar extra) até ao início do enxugamento (até o indicador luminoso de decorrer do ciclo “Enxaguar/Enxugar” acender).

— Pode desativar todas as opções durante toda a duração do ciclo na medida em que a sua ação ainda não está terminada.

• **Durante o início diferido (só para aparelhos com esta função):**

— Todas as modificações de programa são tidas em conta durante o período de espera de um início diferido.

— Pode modificar a duração do “início diferido” durante a duração de espera antecedendo o início efetivo do ciclo.

Nota:

- Durante este período, a escolha de um novo tempo anula a seleção anterior. A nova duração escolhida é tida em conta a partir da última seleção.

- Se, durante este período, quiser anular totalmente o “início diferido”, coloque o seletor 3 na posição “0” e, de seguida, prima rapidamente a tecla “Start/Pause” 5.

O ciclo arranca imediatamente.

• **No fim do ciclo:**

Quando o indicador Stop acender fixamente, pode programar um novo ciclo sem ter de colocar o seletor 1 na posição “0”.

Basta para isso rodar um dos seletores ou premir uma das teclas.

O visor lavagem  vai piscar.

A máquina está então pronta para uma nova programação.

• **SISTEMAS DE SEGURANÇA AUTOMÁTICOS**

• **Segurança da abertura da tampa:**

Logo que o ciclo de lavagem se iniciou, a tampa do seu aparelho bloqueia-se.

Logo que o ciclo de lavagem está terminado ou quando a máquina está parada com a cuba cheia de água, a tampa desbloqueia-se.

Se programou um “início diferido”, a tampa não fica bloqueada durante todo o período de espera que precede o início do ciclo.

Se desejar abrir a tampa durante o ciclo, premir brevemente na tecla 5 e esperar pelo menos 1 a 2 minutos para que a segurança da tampa se desbloqueie.

 **Importante:**

Conforme o momento do ciclo em que deseja abrir a tampa, esse período pode ser mais longo porque pode necessitar de um pouco de arrefecimento.

Com efeito, em curso de ciclo, para que a segurança da tampa se desbloqueie, a temperatura interior da máquina não deve ultrapassar um certo limite, isto para evitar queimaduras graves.

• **Segurança da água:**

No funcionamento, o controlo permanente do nível de água previne qualquer transbordo eventual.

• **Segurança de centrifugação:**

A sua máquina de lavar roupa é equipada com uma segurança que pode limitar a centrifugação quando é detetada uma má repartição da carga.

Nesse caso a sua roupa pode ser insuficientemente centrifugada.

Repartir, então uniformemente a sua roupa no tambor e programar uma nova centrifugação.

• **Segurança anti espuma:**

A sua máquina de lavar roupa consegue detetar uma forte produção de espuma na centrifugação.

Nesse momento, a centrifugação para e a máquina é esvaziada.

Em seguida o ciclo retoma o seu curso adaptando as cadências de centrifugação e acrescentando eventualmente um enxaguamento suplementar.

5 / MANUTENÇÃO DO SEU APARELHO

• LIMPEZA DO FILTRO DA BOMBA

Este filtro recupera os pequenos objetos que pode ter deixado por inadvertência nas peças de roupa e evita que perturbam o funcionamento da bomba.

Para a limpeza, proceda da seguinte forma:

- abra as tampas da cuba. No fundo desta, pode ver uma peça de plástico **A** (Desenho D15)
- desbloqueie esta peça (Desenho D16).

Para isso:

- introduza uma vara (um lápis ou uma chave de fendas, por ex.) no orifício situado na peça **A**
- ao premir verticalmente com esta vara, empurre a peça **A** para a direita até esta passar para o seu alojamento

— tire a peça **A**

— rode ligeiramente a cuba, tampas abertas, para a frente da máquina (Desenho D17)

Pelas aberturas deixadas livres pela retirada da peça **A**, tem acesso ao filtro da bomba **B**.

— remova-o do seu alojamento (Desenho D17)

— remova os diferentes objetos que se encontram no interior

— passe por água da torneira (Desenho D18)

— volte a instalá-lo empurrando-o a fundo no seu alojamento após ter verificado a limpeza deste

— volte a colocar a peça **A** no devido lugar tendo o cuidado de posicioná-la corretamente nas aberturas no fundo do cuba e empurrando-a para a esquerda até ficar perfeitamente encaixada (Desenho D19).

• LIMPEZA DO APARELHO



Importante:

Para a limpeza da carroçaria, do painel de comando, e, normalmente, todas as peças de plástico, utilize uma esponja ou um pano húmido com apenas água e sabão líquido.

Em todos os casos, não utilizar:

- os pós abrasivos
- as esponjas metálicas ou plásticas
- os produtos à base de álcool (álcool, diluente, etc...)

• MANUTENÇÃO DAS PEÇAS INTERNAS

Para garantir uma melhor higiene, recomendamos:

- deixar a tampa aberta algum tempo após a lavagem
- limpar, aproximadamente uma vez por mês, as partes de plástico e de borracha do acesso à cuba, com a ajuda de um produto ligeiramente clorado. Para eliminar todos os resíduos desse produto, efetue um enxaguamento
- fazer um ciclo de lavagem a 90°C ao menos uma vez por mês.

• LIMPEZA DA CAIXA DE DETERGENTES

Limpe regularmente a caixa de produtos. Para isso:

- carregar simultaneamente nas peças salientes **G** que se encontram de uma parte e de outra da caixa, esta extrai-se do seu compartimento (Desenho D24)
- retire os sifões **H** situados na parte detrás da caixa **I** e separe esta última da sua parte exterior dianteira **J** (Desenho D25)
- enxague tudo debaixo da torneira (preste atenção e esvazie o excedente de água que poderia subsistir no interior da caixa)
- montar todos os elementos da caixa prestando atenção para que a parte caixa propriamente dita fique bem fixada na parte exterior, em seguida colocar o conjunto no seu lugar debaixo da tampa da máquina.

• VERIFICAÇÕES PERIÓDICAS

Para evitar os estragos provocados pela água, recomenda-se de verificar regularmente o estado dos tubos da chegada de água e de esvaziamento.

Se constatar a menor falha, não hesite em substituí-los por tubos idênticos disponíveis no fabricante ou no seu Serviço Pós-venda. Para a substituição do tubo de alimentação em água, consulte o capítulo “ALIMENTAÇÃO EM ÁGUA FRIA”

• SUBSTITUIÇÃO DO CABO DE ALIMENTAÇÃO ELÉCTRICA



Aviso:

Para a sua segurança, a substituição do cabo elétrico ou, consoante o modelo, do conjunto da caixa elétrica e do seu cabo associado, deve obrigatoriamente ser efetuada pelo serviço após venda do fabricante ou por um profissional qualificado.

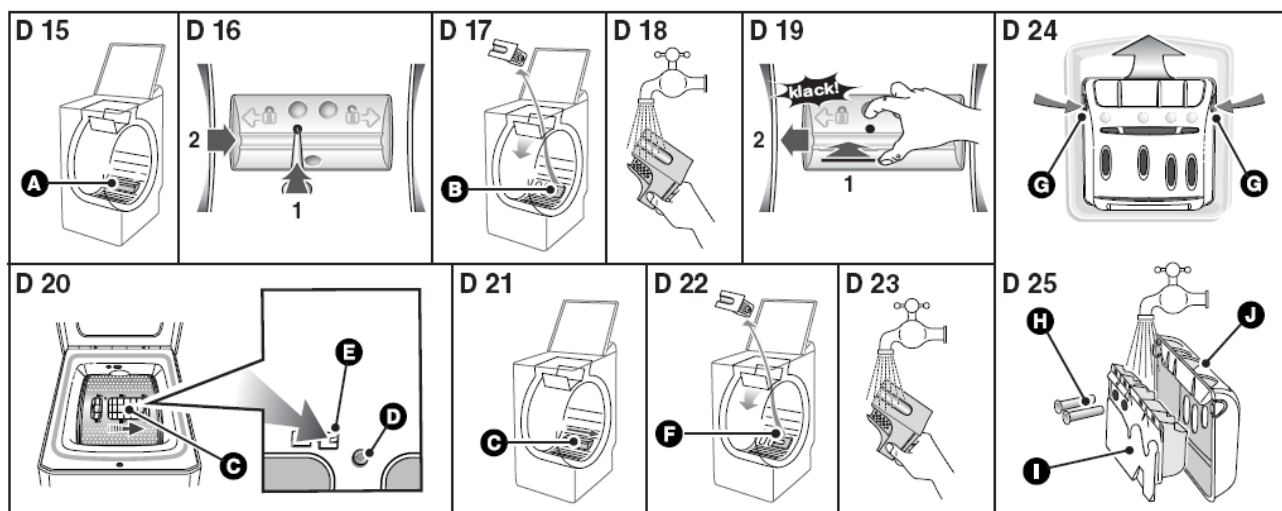

6 / INCIDENTES E INTERMITÊNCIAS ESPECIAIS DOS INDICADORES LUMINOSOS

• INCIDENTES QUE PODEM SURTIR

• O ciclo não arranca

- Esqueceu-se de premir a tecla “Start/Pause”.
- O aparelho não está ligado à eletricidade:
- verifique se a tomada de corrente está corretamente ligada

- verifique o disjuntor, os fusíveis.
- A torneira de entrada de água está fechada.
- A tampa do aparelho está mal fechada.

- **Uma poça de água forma-se à volta da máquina**



Aviso:

Retire primeiramente a tomada de corrente ou corte o fusível correspondente e feche a torneira de entrada de água.

Durante o funcionamento do aparelho, o controlo constante do nível impede a água de transbordar. Se apesar disso, sai água da máquina, pode ser que:

- o tubo de esvaziamento esteja mal posicionado na conduta de evacuação.
- as ligações do tubo de alimentação de água na máquina e na torneira não são estanques:
- verifique a presença das juntas bem como o aperto das uniões.

- **Fortes vibrações na centrifugação**

- Seu aparelho não está corretamente descalçado:
- verifique se todos os calços que servem para o transporte foram bem retirados (ver capítulo “DESMONTAGEM DAS ARGOLAS DE TRANSPORTE”).
- Solo não é horizontal.
- Seu aparelho repousa sobre duas rodinhas “dianteira” (conforme o modelo)
- repousar o aparelho sobre os seus pés puxando a alavanca de colocação sobre rodinhas para a direita.

- **A roupa não é centrifugada ou insuficientemente centrifugada**

- Selecionou um programa sem centrifugação, por exemplo “Escoamento”
- A segurança de centrifugação detetou uma má repartição da roupa no tambor:
- desamontoar a roupa e programar uma nova centrifugação.

- **A máquina não esvazia**

- Programou uma “Paragem cuba cheia”.
- O filtro da bomba de esvaziamento está obstruído:
- limpe-o (ver maneira de proceder no capítulo “LIMPEZA DO FILTRO DA BOMBA”).
- O tubo de evacuação está dobrado ou sujo.

- **A tampa não se abre**

- O programa não está ainda terminado.
- A tampa fica bloqueada durante toda a duração do programa.

- **As portas do tambor abrem-se demasiado lentamente (para as máquinas equipadas de portas com abertura suave)**

- a sua máquina não funcionou desde há muito tempo
- fica situada num local demasiado frio
- resíduos de detergente (pó) bloqueiam as charneiras
- em todos os casos, tudo entra em ordem após a primeira abertura.

Importante:

Geralmente e seja qual for a anomalia constatada, convém para a máquina, desligar o cordão de alimentação elétrica e fechar a torneira de entrada de água.

• MENSAGENS FORNECIDAS PELA INTERMITÊNCIA DOS INDICADORES LUMINOSOS

- Incidentes assinaladas reparáveis por si mesmo

Neste capítulo, explicamos-lhe como solucionar por si mesmo e com muita facilidade estes incidentes.

O seu aparelho deteta alguns incidentes de funcionamento e assinala-lhe por uma intermitência especial dos indicadores luminosos de opções.

Indicadores luminosos

Causas / Soluções

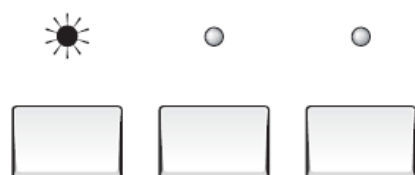

Torneira de chegada de água fechada. Verifique a abertura da torneira de chegada de água, e de seguida prima novamente a tecla “Start/Pause” para relançar o ciclo. Este incidente pode igualmente ser provocado por uma ligação incorreta do tubo de esvaziamento (ver capítulo “EVACUAÇÃO DAS ÁGUAS USADAS”).

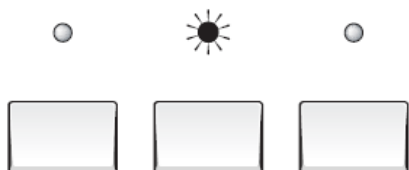

O filtro da bomba está tapado. Limpe o filtro da bomba (ver como proceder no capítulo “LIMPEZA DO FILTRO DA BOMBA”), de seguida prima novamente a tecla “Start/Pause” para relançar o ciclo. Verifique igualmente o posicionamento do tubo de esvaziamento na conduta de evacuação: a ligação não deve ser estanque (ver capítulo “EVACUAÇÃO DAS ÁGUAS USADAS”).



Tambor bloqueado. Verifique se uma pequena peça de roupa (ex. lenço, meia...) não passou entre a cuba e o tambor e não bloqueie a rotação do mesmo. Para ter acesso a fundo à cuba, consulte o capítulo “LIMPEZA DO FILTRO DA BOMBA”.

Tampa mal fechada. Verifique o fecho da tampa, e de seguida prima novamente a tecla “Start/Pause” para relançar o ciclo.

Nota:

Antes de contactar o técnico, recomenda-se de proceder da seguinte forma:

- coloque o seletor de programas na posição “0” e desligue a ficha de alimentação elétrica durante pelo menos 10 segundos
- volte a ligar a ficha e relance um ciclo de lavagem.

Se o defeito visualizado persistir, contacte o técnico de reparação sem se esquecer de lhe assinalar quais eram os indicadores luminosos acesos.

**Importante:**

Não relance nenhum ciclo de lavagem, se o tambor ficar bloqueado ou se detetar a presença de água à volta da máquina ou ainda se detetar um odor a queimado.

• SERVIÇO PÓS VENDA:

Qualquer intervenção na sua máquina de lavar deve ser realizada:

- quer pelo seu revendedor,
- quer por um outro profissional qualificado autorizado pela marca.





Ao chamá-los, indique a referência completa de sua máquina (o modelo, o tipo, o número da série). Estas informações figuram na placa de identificação fixada atrás da máquina.

7 / INFORMAÇÕES RELATIVAS AO REGULAMENTO EU 1015/2010

Conforme o regulamento EU 1015/2010, eis algumas informações complementares sobre o seu produto. O objetivo é a economia de energia e a uniformização de parâmetros.

• ESCOLHA DO TIPO DE DETERGENTE

Os símbolos de manutenção da roupa são determinantes para a escolha do detergente, temperatura e tratamento adequado da roupa.

Tipo têxtil	Programa	Detergente
Algodão branco 	20°C - 90°C max.	com branqueador
Roupa cor linho ou algodão 	20°C - 60°C max.	para cores sem branqueador
Sintéticos 	20°C - 60°C max.	para cores/ delicados
Delicados 	20°C - 40°C max.	para roupa delicada
Lãs 	20°C - 40°C max.	para lãs

• INFORMAÇÃO DO PRODUTO**Humidade residual da roupa**

Para conhecer a classe de eficácia de centrifugação do seu aparelho, consulte a etiqueta energética fornecida com o mesmo e reporte-se ao quadro abaixo:

Classe de eficiência de centrifugação	Humidade residual D em %
A (mais alta)	D < 45
B	45 ≤ D < 54
C	54 ≤ D < 63
D	63 ≤ D < 72
E	72 ≤ D < 81

Programas para os testes segundo o regulamento EU 1061/2010:

Estes programas são ideais para lavar algodão com sujidade normal e são mais eficazes em termos de consumos de energia e água.

Carga máxima de roupa seca (6 kg)		
Programa † (*)	Classe/kWh/l	min ⌚
Algodão 60°C carga total	A+++ /0.82/49	188
Algodão 60°C meia carga	A+++ /0.59/32	118
Algodão 40°C meia carga	A+++ /0.425/32	117

* Programa sem opções, centrifugação máxima.

Por motivos de economia de energia, a temperatura de lavagem pode diferir da indicada.

Consumo de eletricidade em modo paragem e colocação em funcionamento:

Modo paragem	< 0,50 W	Modo deixar em funcionamento	< 2,50 W
--------------	----------	------------------------------	----------