

**INSTRUCTIONS FOR INSTALLATION AND USE
MONTAGE- UND GEBRAUCHSANWEISUNG
INSTRUCTIONS POUR L'INSTALLATION ET L'UTILISATION
ISTRUZIONI PER L'INSTALLAZIONE E L'USO
INSTRUCCIONES PARA INSTALACIÓN Y USO
INSTRUÇÕES DE INSTALAÇÃO Y UTILIZAÇÃO
AANWIJZING VOOR GEBRUIK EN INSTALLATIE
ИНСТРУКЦИИ ПО ПОЛЬЗОВАНИЮ ВЫТЯЖКОЙ
NÁVOD K POUŽITÍ DIGESTOŘE**

ENGLISH

If the supply cord is damaged, it must be replaced by the manufacturer, its service agent or similarly qualified persons in order to avoid a hazard.

DESCRIPTION

The hood may be in the filtering or the ducting version.

Filtering version (Fig. 1): The hood aspirates the kitchen air saturated with fumes and odours, purifies it through the grease filters and charcoal filters and returns clean air into the room. For constant efficiency, the charcoal filters must be replaced periodically. The charcoal filters are not supplied.

Ducting version (Fig. 2): The hood aspirates the kitchen air saturated with fumes and odours, passes it through the grease filters and expels it to the outside through an outlet pipe. With this version the charcoal filters are not required.

Decide from the outset on the type of installation (filtering or ducting). For greater efficiency, we recommend you install the hood in the ducting version (if possible).

INSTALLATION

ATTENTION: Two persons are required for proper installation; the unit should be installed by a qualified operator.

Remove the grease filters before proceeding with the assembly instructions. This will make the appliance easier to handle.

1. Removal of grease filters (refer to Figure 3, 4 or 5 depending on model purchased):

Fig.3-4: press the lock towards the back part of the device and rotate the filter low.

Fig.5: press the 2 locks inside the device and remove the metallic shelf bending slightly.

INSTALLATION IN DUCTING VERSION: Before fixing, the outlet pipe for air evacuation to the outside must be installed. Use an outlet pipe with: – minimum indispensable length; – minimum possible bends (maximum angle of bend: 90°); – certified material (according to the State); – as smooth as possible inside. It is also advisable to avoid any drastic changes in pipe cross-section (we suggest a chimney with a 125 mm diameter for the Fig.8 models; instead for the Fig.9 models we suggest a chimney with a 150 mm diameter. For the model type, make reference to the technical plate inside the device). For air evacuation to the outside, follow all the other instructions given on the “Warnings” sheet. Prepare the power supply within the telescopic chimney (for the electrical connection, follow all the other instructions on the “Warnings” sheet).

2. Fixing to the wall: Draw a line on the wall in vertical line with your hob. Mark the first 4 holes (\varnothing 8 mm) to be drilled in the wall, respecting the distances indicated in Fig.6. Important: before to make holes, please ensure that the drilling is perfectly aligned horizontally and vertically by using a level. Drill the holes and fit the screw anchors provided. As already specified on the “Warnings” sheet, bear in mind that the distance between the lower edge of the hood and the hob must be min. 650 mm. Insert two of the supplied screws so that the apparatus can be hooked onto these ones by means of the holes provided on the appliance (Fig. 7A). Once the apparatus is hooked, fix it definitively to the wall using the two other screws and the holes made at its bottom (Fig. 7B).

3. Flange assembly: According to the model you purchased, proceed as follows:

- flange assembly \varnothing 125 mm (Fig.8): make the 3 locks coincide with the 3 buttonholes and rotate the flange.
- flange assembly \varnothing 150 mm (Fig.9): set the flange over the motor air grilles and press slightly.

4. Securing the telescopic flue: Place bracket (W) 50 mm from the ceiling and position this on the vertical of your hood, with the aid of the notches on the centre of the bracket (Fig.10); using a pen, mark the 2 holes on the wall and then make the holes and fit the screw anchors provided and proceed to secure the bracket using the 2 screws (provided).

Take 2 assembled flues and place these on the upper surface of the hood. Raise the upper flue as far as the ceiling and secure it to the bracket using the 2 screws (Fig.11).

INSTALLATION IN FILTERING VERSION: Prepare the power supply within the telescopic flues (for the electrical connection, follow all the other instructions on the “Warnings” sheet).

Fixing to the wall: for fixing to the wall refer to the instructions for the ducting version (see points 2, 3), then continue with the instructions below.

Securing the telescopic flue: Place bracket (W) 50 mm from the ceiling and position this on the vertical of your hood, with the aid of the notches on the centre of the bracket (Fig.10); using a pen, mark the 2 holes on the wall and then make the holes and fit the screw anchors provided and proceed to secure the bracket using the 2 screws (provided). Fasten the air baffle to the lower flue as shown in Figure 12, using the 2 screws. Take 2 assembled flues and place these on the upper surface of the hood. Raise the upper flue as far as the ceiling and secure it to the bracket using the 2 screws (Fig.11).

Charcoal filters assembly: In the filtering version it is necessary to use the charcoal filters, verify if they are already installed, otherwise proceed as follows according to the filter type:

- *round charcoal filters* (Fig.13): set the filter on the left side of the motor and peg the two pivots rotating in the anti-clockwise direction.
- *rectangular charcoal filters* (Fig.14): insert the 2 filters in the band and stop them assembling the other band (S) and the pivot (P).
- *panel type charcoal filter* (Fig.15A): take the metallic shelf (or metallic filters), remove the filters clamp “M” and insert

the panel charcoal filter. Reinsert the filters clamp to stop the filter.

OPERATION

Depending on the model, the unit is equipped with the following controls:

Controls shown in Fig.16: Button A = light switch. Button B = first speed motor ON/OFF switch. Button C = second speed switch. Button D = third speed switch. E = motor on light.

Controls shown in Fig.17: **A** = Light switch; position 0: light off; position 1: light on. **B** = Motor switch; position 0: motor off; position 1-2-3: motor on at speed I, II and III. **C** = Motor pilot lamp.

Grease filter/s: Depending on the version, the hood features different types of grease filters:

Modular metal filters (of the type shown in Fig.18 and 19): these are metal filters and must be periodically cleaned, depending on extent of operation (at least every two months). Wash the filters with neutral detergent. To remove the filters (Fig.3/4), adjust the retainer and push these towards the back of the unit, turning them downwards until they are disengaged from the supports.

Panel type metal filter (as shown in Fig.20N): this is a metal filter and is positioned inside the metal grid; the filter must be periodically cleaned, depending on extent of operation (at least every two months). Wash the filter with neutral detergent. To remove the filter, first of all remove the metal grid (Fig.5); subsequently remove the two filter retainers inside the metal grid and remove the panel type metal filter.

Panel type synthetic filter (as shown in Fig.21P): this filter is made of white synthetic fibres and is located inside the metal grid; it cannot be cleaned, but must be replaced from time to time according to use (at least every two months). To remove the filter, first of all remove the metal grill (Fig.5); next, remove the two filter retainers inside the metal grill and remove the panel type synthetic filter.

Charcoal filter/s: the charcoal filters must be periodically replaced depending on extent of operation - on average every 6 months. To remove the charcoal filters, proceed as follows, depending on the model purchased:

- if the hood features round charcoal filters (Fig.22R), remove the charcoal filter by turning clockwise.
- if the hood features a panel type charcoal filter (Fig.15A), remove the charcoal filter by first of all removing the filter retainers M.
- if the hood features the rectangular charcoal filters (Fig.23) remove the filters unscrewing the Knob (P) and removing the band (S). Thread the filters from their side.

Lighting :

- To replace the incandescent lamps, remove the ceiling light fixture unscrewing the lock screw (Fig.24). Replace with lamps of the same type.
- To replace the halogen bulbs open the cover levering from the proper slots (Fig. 25). Replace with bulbs of the same type.

DEUTSCH

Ist das Versorgungskabel beschädigt, ist es vom Hersteller oder dessen technischen Kundendienst oder von einer ähnlichen Fachkraft zu ersetzen, um jedem Risiko vorzubeugen.

BESCHREIBUNG

Die Haube steht in Umluftversion und in Abluftversion zur Verfügung.

Umluftversion (Abb.1): Die Haube saugt die mit Rauch und Gerüchen gesättigte Luft an und reinigt sie durch die Fett- und die Kohlefilter. Danach wird die saubere Luft wieder in den Raum geleitet. Um die gleichmäßige Wirksamkeit der Kohlefilter zu erhalten, müssen sie regelmäßig ausgetauscht werden. Die Kohlefilter werden nicht mitgeliefert.

Abluftversion (Abb.2): Die Haube saugt die mit Rauch und Gerüchen gesättigte Luft an, leitet sie durch die Fettfilter und gibt sie über ein Abführungsrohr nach außen ab. Diese Version benötigt keinen Kohlefilter.

Entscheiden Sie sich von Anfang an für einen Installationstyp (Umluft oder Abluft). Um eine größere Wirkung zu erzielen, empfehlen wir die Installation einer Haube in Abluftversion (falls möglich).

INSTALLATION

ACHTUNG: Für die Montage sind wenigstens 2 Personen erforderlich. Es wird empfohlen, die Montage von Fachkräften durchführen zu lassen.

Vor Installation sind zur leichteren Handhabung des Geräts die Fettfilter zu entfernen.

1. Entfernung der Fettfilter (Nehmen Sie je nach dem von Ihnen erworbenen Modell auf die Abbildung 3, 4 oder 5 Bezug):

Abb.3-4: Den Feststeller nach der Rückseite des Geräts drücken und den Filter nach unten drehen.

Abb.5: Die beiden Feststeller nach der Innenseite des Geräts drücken und das Metallgitter entfernen, indem man es leicht schräg stellt.

INSTALLATION DER ABLUFTVERSION: Vor der Befestigung muss das Rohr zur Abführung der Luft außen angebracht werden. Ein Abführungsrohr verwenden, das folgende Eigenschaften besitzt: - erforderliche Mindestlänge; - so wenig

Kurven wie möglich (maximale Kurvenkrümmung: 90°); - zulässiges Material (Landesnormen); - Innenseite so glatt wie möglich. Es wird außerdem empfohlen, starke Wechsel des Rohrdurchmessers zu vermeiden (wir empfehlen ein Rohr mit einem Durchmesser von 125 mm für die Modelle Abb.8; für die Modelle Abb.9 empfehlen wir dagegen ein Rohr mit einem Durchmesser von 150 mm. Für die Art des Modells beziehen Sie sich bitte auf das technische Schild im Innern des Apparats). Für die Luftabführung nach außen alle weiteren Angaben im Blatt "Hinweise" befolgen. Die Stromzufuhr innerhalb des vom dekorativen Rohr benötigten Raums vorbereiten (für den elektrischen Anschluss alle weiteren im Blatt "Hinweise" aufgeführten Angaben befolgen).

2. Befestigung an der Wand: Zeichnen Sie eine Linie auf die Wand, vertikal zu Ihrem Kochfeld. Markieren Sie die ersten 4 (Ø 8 mm) anzubringenden Löcher auf der Wand, dabei sind die in Abb.6 angegebenen Maße zu beachten. Wichtig: vor die Bohrungen anzubringen, prüfen Sie durch einer

Wasserwaage, dass diese horizontal und senkrecht perfekt ausgerichtet sind. Die Bohrungen ausführen und die (mitgelieferten) Dübel einstecken. Wie bereits im Blatt "Hinweise" beschrieben, ist darauf zu achten, dass der Abstand zwischen dem unteren Rand der Haube und der Kochfläche mindestens 650 mm betragen muss. Nun kann das Gerät mit den Schlüsselöffnungen in der Geräterückwand in die Schrauben eingehängt werden (Abb. 7A). Zusätzlich wird das Gerät durch die Sicherungslöcher fest mit der Wand verschraubt (Abb.7B).

3. Montage des Flanschs: Je nach dem von Ihnen erworbenen Modell wie folgt vorgehen:

- Montage Flansch Ø 125 mm (Abb.8): die 3 Feststeller mit den 3 Schlitzten zusammenstellen lassen und den Flansch drehen.
- Montage Flansch Ø 150 mm (Abb.9): den Flansch über dem Luftauslass des Motors positionieren und einen leichten Druck ausüben.

4. Befestigung der Teleskoprohre: Positionieren Sie die Halterung (W) 50 mm von der Decke entfernt, vertikal oberhalb der Haube unter Zuhilfenahme der Schlitzle in der Mitte der Halterung (Abb.10). Markieren Sie mit einem Filzstift die beiden Bohrlöcher an der Wand. Führen Sie die Bohrungen aus und stecken Sie die mitgelieferten Dübel in die Bohrlöcher. Befestigen Sie die Halterung mit den beiden mitgelieferten Schrauben. Legen Sie die beiden vormontierten Rohre auf den vorderen Teil der Haube. Heben Sie das obere Rohr bis zur Decke an und bestigen Sie es mittels 2 Schrauben an der Halterung (Abb.11).

INSTALLATION DER UMLUFTVERSION: Die Stromzufuhr innerhalb des vom dekorativen Rohr benötigten Raums vorbereiten (für den elektrischen Anschluss alle weiteren im Blatt "Hinweise" aufgeführten Angaben befolgen).

Wandbefestigung: für die Wandbefestigung die Anleitung für die Abluftversion hinzuziehen (siehe Punkt 2 und 3), dann gemäß der unten aufgeführten Anweisungen fortfahren.

Befestigung der Teleskoprohre: Positionieren Sie die Halterung (W) 50 mm von der Decke entfernt, vertikal oberhalb der Haube unter Zuhilfenahme der Schlitzle in der Mitte der Halterung (Abb.10). Markieren Sie mit einem Filzstift die beiden Bohrlöcher an der Wand. Führen Sie die Bohrungen aus und stecken Sie die mitgelieferten Dübel in die Bohrlöcher. Befestigen Sie die Halterung mit den beiden mitgelieferten Schrauben. Befestigen Sie das Ableitblech an dem unteren Rohr wie in Abbildung 12 gezeigt. Benutzen Sie hierzu 2 Schrauben. Legen Sie die beiden vormontierten Rohre auf den vorderen Teil der Haube. Heben Sie das obere Rohr bis zur Decke an und bestigen Sie es mittels 2 Schrauben an der Halterung (Abb.11).

Montage der Kohlefilter: In der filternden Ausführung ist die Verwendung von Kohlefiltern notwendig; überprüfen, ob sie bereits installiert sind, eventuell je nach Filtertyp wie folgt vorgehen:

- *runder Kohlefilter* (Abb. 13): den Filter an der linken Seite des Motors positionieren und die beiden Stifte einhaken, indem man ihn gegen den Uhrzeigersinn dreht.
- *rechteckige Kohlefilter* (Abb. 14): die beiden Filter in den Bügel stecken und durch Montieren des anderen Bügels (S) und des Stifts blockieren (P).
- *Kohlefilterpaneel* (Abb.15A): das Metallgitter (oder die Metallfilter) nehmen, die Filterhalter "M" entfernen und das Kohlefilterpaneel einsetzen. Die Filterhalter wieder einsetzen, um den Filter zu blockieren.

FUNKTIONSWEISE

Je nach Version ist das Gerät mit folgenden Bedienung ausgestattet:

Bedienung gemäß Abb.16: Taste A: Beleuchtung. Taste B: Ein- (erste Betriebsstufe), Aus- Schalter.

Taste C: zweite Betriebsstufe. Taste D: dritte Betriebsstufe. E: Motorkontrollleuchte.

Bedienung gemäß Abb.17: A = Schalter für die Beleuchtung; Stellung 0: Beleuchtung aus; Stellung 1: Beleuchtung ein. B = Motorschalter; Stellung 0: Motor aus; Stellung 1-2-3: erste, zweite und dritte Schaltstufe. C = Led Motorbetrieb.

Fettfilter: Je nach Version wird die Haube mit verschiedenen Fettfiltern geliefert:

Metallfiltermodule (wie in Abb. 18 und 19 gezeigt): diese Filter bestehen aus Metall und sind je nach Benutzung periodisch zu reinigen (wenigstens alle zwei Monate). Den Filter mit neutralem Reinigungsmittel abwaschen. Zum Entfernen der Filter (Abb.3/4), diese mit dem Anschlag zur Geräterückseite schieben und nach unten drehen, bis sie sich aus ihren Haltern lösen.

Metallfilterpaneele (wie in Abb.20N gezeigt): dieser aus Metall bestehende Filter befindet sich im Innern des Metallgitters und ist je nach Benutzung periodisch (wenigstens alle zwei Monate) zu reinigen. Den Filter mit neutralem Reinigungsmittel abwaschen. Zum Entfernen der Metallfilter, das Metallgitter abnehmen (Abb.5); anschließend die 2 im Innern des Metallgitters befindlichen Filterhalter entfernen und Metallfilterpaneel abnehmen.

Synthetikfilterpaneel (wie in Abb.21P gezeigt): dieser aus weißer Synthetikfaser bestehende Filter befindet sich im Innern des Metallgitters und ist je nach Benutzung periodisch (wenigstens alle zwei Monate) zu ersetzen. Zum Entfernen der

Filter, das Metallgitter abnehmen (Abb.5); anschließend die 2 im Innern des Metallgitters befindlichen Filterhalter entfernen und Synthetikfilterpaneel herausnehmen.

Kohlefilter: Die Kohlefilter je nach Benutzung ersetzen; in der Regel alle 6 Monate. Zum Entfernen der Kohlefilter, wie folgt vorgehen, je nach dem von Ihnen erworbenen Modell:

- wenn die Haube mit runden Kohlefiltern ausgestattet ist (Abb.22R), entfernen Sie den Kohlefilter durch Drehen derselben im Uhrzeigersinn.
- wenn die Haube mit einem Kohlefilterpaneel (Abb.15A) ausgestattet ist, ist der Kohlefilter durch vorheriges Entfernen der Filterhalter M herauszunehmen.
- wenn die Haube mit rechteckigen Kohlefiltern ausgestattet ist (Abb.23), entfernen Sie die Filter durch Herausdrehen des Knopfs (P) und Entfernen des Bügels (S). Die Filter aus ihrem Sitz herausziehen.

Beleuchtung:

- Zum Auswechseln der Glühlampen die Deckenleuchte durch Lösen der Feststellschrauben entfernen (Abb.24). Durch Lampen desselben Typs ersetzen.

- Um Halogenlampen zu ersetzen, den Deckel durch Einwirken auf die entsprechenden Schlitze öffnen (Abb. 25). Mit Lampen derselben Art ersetzen.

FRANCAIS

Si le câble d'alimentation est endommagé, il doit être remplacé par le constructeur ou son service d'assistance technique, ou toutefois par une personne adéquatement qualifiée, afin d'éviter tout danger.

DESCRIPTION

Cette hotte peut être en version recyclage ou en version évacuation.

Versión Recyclage (Fig.1): votre hotte aspire l'air de la cuisine imprégnée de fumée et d'odeurs, en l'épurant à travers les filtres à graisse ainsi qu'à travers le filtre à charbon pour le renvoyer dans la pièce, propre. Afin que votre hotte soit efficace d'une façon constante, il est nécessaire de remplacer le filtre à charbon périodiquement. Les filtres à charbon ne sont pas fournis.

Versión évacuation (Fig.2): votre hotte aspire l'air de la cuisine imprégnée de fumée et d'odeurs, en le faisant passer à travers les filtres à graisse, puis en l'éliminant à l'extérieur à travers un tuyau d'évacuation. Dans cette version l'emploi du filtre à charbon n'est pas nécessaire.

Vous devez décider dès le début quel type d'installation vous voulez (recyclage ou évacuation). Afin d'avoir une hotte au rendement optimal, nous vous conseillons d'installer une hotte version évacuation (si cela est possible).

INSTALLATION

ATTENTION: Il faut au moins deux personnes pour monter cet appareil; il est conseillé de confier les opérations d'installation à des spécialistes.

Avant de procéder aux opérations de montage, pour manoeuvrer plus aisément l'appareil, démontez les filtres à graisse.

1. Démontage des filtres à graisse (voir la figure 3, 4 ou 5 selon le modèle que vous avez acheté):

Fig.3-4: pousser le levier vers la partie postérieure de l'appareil et dévisser le filtre vers le bas.

Fig.5: pousser les 2 leviers vers l'intérieur de l'appareil et enlever la grille métallique en l'inclinant légèrement

INSTALLATION VERSION EVACUATION: Avant de commencer l'installation, il est nécessaire de prévoir le tuyau pour l'évacuation de l'air à l'extérieur. Employez un tuyau d'évacuation qui ait: - la longueur minimale indispensable; - le moins de coudes et raccords possibles (angle maximum des coudes: 90°); - qui soit fait d'une matière approuvée par les normes en vigueur (suivant le pays); - sa surface intérieure la plus lisse possible. Nous vous conseillons aussi d'éviter les changements brusques de section du tuyau (nous conseillons un tube de 125 mm de diamètre pour les modèles Fig.8; Pour les modèles Fig.9 nous conseillons un tube de 150 mm de diamètre. Pour le type de modale se référer à la claqué technique située à l'intérieur de l'appareil).

Pour l'évacuation de l'air à l'extérieur, suivez toutes les autres indications fournies par la feuille "Attention". Prévoir l'alimentation électrique dans l'encombrement de la cheminée télescopique (pour le branchement électrique, suivre toutes les autres indications se trouvant sur la feuille "Attention").

2. Fixation au mur: Tracez une ligne sur le mur, à la verticale de votre plan de cuisson. Tracez sur le mur les 4 premiers (ø 8 mm) trous que vous devrez percer, en respectant les mesures indiquées à la Fig.6. Important: avant de percer, assurez vous que les trous soient parfaitement alignés soit en vertical soit en horizontal par l'aide d'une nivelle. Percez trous et y placez les 4 chevilles (fournies en équipement). Comme indiqué sur la feuille "Attention", ne pas oublier que la distance entre le bord inférieur de la hotte et le plan de cuisson doit être au minimum de 650 mm. Y insérer deux des vis qui vous sont fournies de sorte que votre appareil puisse être accroché à celles-ci au moyen des trous qui sont prévus dans le fond (Fig. 7A). Après avoir accroché votre appareil, le fixer définitivement au mur en utilisant les deux autres vis et au moyen des trous prévus dans le fond (Fig. 7B).

3. Montage flange: Selon le modale acheté procéder ainsi:

- montage flange ø125 mm (Fig.8): faire coïncider les 3 leviers avec leurs 3 encastresments et faire pivoter la flange.
- montage flange ø 150 mm (Fig.9): positionner la flange au-dessus de la bouche de sortie d'air du moteur et exercer

une légère pression.

4. Fixation des tuyaux télescopiques: Posez le support (W) à 50 mm du plafond et placez-le à la verticale de votre hotte en vous aidant des encoches se trouvant au centre du support (Fig.10); à l'aide d'un crayon marquez les 2 trous sur la paroi, puis percez et introduisez les chevilles qui sont fournies en équipement et fixez le support en utilisant les 2 vis (fournies).

Prendre les 2 tuyaux ensemble et les poser sur la partie supérieure de la hotte. Soulevez le tuyau supérieur jusqu'au plafond et fixez-le au support à l'aide des 2 vis (Fig.11).

INSTALLATION VERSION RECYCLAGE: Prévoir l'alimentation électrique dans l'encombrement de la cheminée télescopique (pour le branchement électrique, suivre toutes les autres indications se trouvant sur la feuille "Attention").

Fixation au mur: pour la fixation au mur voir les instructions pour la version évacuation (voir point 2, 3), puis continuer avec les instructions indiquées ci-après.

Fixation des tuyaux télescopiques: Posez le support (W) à 50 mm du plafond et placez-le à la verticale de votre hotte en vous aidant des encoches se trouvant au centre du support (Fig.10); à l'aide d'un crayon marquez les 2 trous sur la paroi, puis percez et introduisez les chevilles qui sont fournies en équipement et fixez le support en utilisant les 2 vis (fournies). Fixez le déflecteur d'air au tuyau inférieur comme indiqué à la Figure 12, en utilisant 2 vis.

Prendre les 2 tuyaux ensemble et les poser sur la partie supérieure de la hotte. Soulevez le tuyau supérieur jusqu'au plafond et fixez-le au support à l'aide des 2 vis (Fig.11).

Montage des filtre à charbon: Dans la version filtrante l'utilisation des filtres à charbon est nécessaire, vérifier s'ils sont déjà installés, éventuellement selon le type de filtre procéder ainsi:

- *filtres à charbon rond* (Fig.13): positionner le filtre sur le côté gauche du moteur et accrocher les deux leviers en tournant dans le sens inverse des aiguilles d'une montre.
- *filtres à charbon rectangulaires* (Fig.14): enfiler les 2 filtres dans l'étrier et bloquer-les (S) en montant l'autre étrier et le levier (P).
- *filtres à charbon a pannelo* (Fig.15A): prendre la grille métallique (ou les filtres métalliques), enlever les arrête-filtres "M" et insérer le filtre à charbon à panneau. Réinsérer les arrête-filtres pour bloquer le filtre.

FONCTIONNEMENT

Selon les modèles, l'appareil est muni des types suivants de commandes:

Commandes de la Fig.16: **Touche A:** interrupteur d'éclairage. **Touche B:** interrupteur ON/OFF moteur 1e vitesse. **Touche C:** interrupteur 2e vitesse. **Touche D:** interrupteur 3e vitesse. **E:** voyant lumineux de fonctionnement du moteur.

Commandes de la Fig.17: **A** = Interrupteur allumage éclairage; position 0: éclairage en service; position 1: éclairage éteint. **B** = Interrupteur moteur; position 0: moteur à l'arrêt; position 1-2-3: moteur en service à la première, seconde et troisième vitesse. **C** = Voyant témoin de fonctionnement du moteur.

Filtre/s à graisse: En fonction des versions, la hotte est équipée de différents types de filtre à graisse: Filtres métalliques modulaires (du type indiqué en Fig.18-19): ces filtres sont métalliques et doivent être nettoyés périodiquement, en fonction de l'usage (au moins tous les deux mois). Lavez les filtres avec un détergent neutre. Pour enlever les filtres, il faut agir sur la fixation, en les poussant sur l'arrière de l'appareil et en les tournant vers le bas de manière à les sortir des supports (Fig.3/4).

Filtre métallique à panneau (du type indiqué en Fig.20N): ce filtre est métallique et est positionné à l'intérieur de la grille métallique; il doit être nettoyé périodiquement, en fonction de l'usage (au moins tous les deux mois). Lavez le filtre avec un détergent neutre. Pour enlever le filtre, ôtez tout d'abord la grille métallique (Fig.5); ensuite, enlevez les 2 fixations filtres positionnées à l'intérieur de la grille métallique puis ôtez le filtre métallique à panneau.

Filtre synthétique à panneau (du type indiqué en Fig.21P): ce filtre est en fibre synthétique et est positionné à l'intérieur de la grille métallique; il ne peut pas être nettoyé mais doit être remplacé périodiquement, en fonction de l'usage (au moins tous les deux mois).

Pour enlever le filtre, ôtez tout d'abord la grille métallique (Fig.5); ensuite, enlevez les 2 fixations filtres positionnées à l'intérieur de la grille métallique puis ôtez le filtre synthétique à panneau.

Filtre/s à charbon: les filtres à charbon doivent être remplacés périodiquement, en fonction de l'usage, tous les 6 mois en moyenne. Pour enlever les filtres à charbon, procédez comme suit, en fonction du modèle en votre possession:

- si la hotte est équipée de filtres à charbon ronds (Fig.22R), enlevez le filtre à charbon avec un mouvement rotatoire, dans le sens des aiguilles d'une montre.
- si la hotte est équipée d'un filtre à charbon à panneau (Fig.15A), enlevez le filtre après avoir ôté les fixations filtres métalliques M.
- si la hotte est équipée de filtres à charbon rectangulaires (Fig.23) enlever les filtres en dévissant le pomeau (P) et en enlevant l'étrier (S). Retirer les filtres de leur siège.

Illumination:

- Pour remplacer les ampoules à incandescence, enlever la plafonnière en dévissant la vis d'arrêt (Fig.24). Remplacer les avec des ampoules de même type.

- Pour remplacer les lampes halogènes, ouvrez le couvercle en faisant levier grâce aux fissures prévues à cet effet (Fig.25). Remplacer-les par des lampes de même type.

ITALIANO

Se il cavo di alimentazione è danneggiato, esso deve essere sostituito dal costruttore o dal suo servizio assistenza tecnica o comunque da una persona con qualifica similare, in modo da prevenire ogni rischio.

DESCRIZIONE

La cappa può essere in versione filtrante o in versione aspirante.

Versione filtrante (Fig. 1): la cappa aspira l'aria della cucina impregnata di fumi e di odori, depurandola attraverso i filtri anti-grasso ed i filtri carbone per poi re-immeterla pulita nella stanza. Per una costante efficienza, è necessario sostituire periodicamente i filtri al carbone. I filtri al carbone non sono in dotazione.

Versione aspirante (Fig. 2): la cappa aspira l'aria della cucina impregnata di fumi e di odori facendola passare attraverso i filtri anti-grasso, poi la espelle all'esterno attraverso un condotto di scarico. In questa versione non è necessario utilizzare il filtro al carbone.

Decidete sin dall'inizio il tipo di installazione (filtrante o aspirante). Per una maggiore efficienza, consigliamo di installare la cappa in versione aspirante (se possibile).

INSTALLAZIONE

ATTENZIONE: per montare questo apparecchio sono necessarie almeno due persone; si consiglia comunque di affidare le operazioni di installazione a personale specializzato.

Prima di procedere alle operazioni di montaggio, per una più facile manovrabilità dell'apparecchio disinserire i filtri antigrasso.

1. Rimozione dei filtri antigrasso (fate riferimento alla Figura 3, 4 o 5 secondo il modello da voi acquistato):

Fig. 3-4: spingere il fermo verso la parte posteriore dell'apparecchio e ruotare il filtro verso il basso.

Fig. 5: spingere i 2 fermi verso l'interno dell'apparecchio e rimuovere la griglia metallica inclinandola leggermente.

INSTALLAZIONE IN VERSIONE ASPIRANTE: prima del fissaggio è necessario predisporre il condotto per lo scarico dell'aria all'esterno. Utilizzare un condotto di scarico che abbia: – lunghezza minima indispensabile; – minor numero possibile di curve (angolo massimo della curva: 90°); – materiale approvato normativamente (a seconda dello Stato); – lato interno più liscio possibile. Si consiglia inoltre di evitare cambiamenti drastici di sezione del tubo (consigliamo un tubo di diametro 125 mm per i modelli Fig.8; invece per i modelli Fig.9 consigliamo un tubo di diametro 150 mm. Per il tipo di modello fare riferimento alla targa tecnica posta all'interno dell'apparecchio).

Per lo scarico dell'aria all'esterno, seguire tutte le altre indicazioni riportate nel foglio "Avvertenze". Predisporre l'alimentazione elettrica entro l'ingombro del tubo decorativo (per il collegamento elettrico, seguite tutte le altre indicazioni riportate nel foglio "Avvertenze").

2. Fissaggio a muro: Tracciate sulla parete una linea, sulla verticale del vostro piano di cottura. Segnate sulla parete i 4 fori (Ø 8 mm) che dovrete fare, rispettando le misure indicate in Fig. 6.

Attenzione: prima di effettuare le forature, verificate che i fori siano allineati in orizzontale ed in verticale mediante l'ausilio di una livella. Effettuate i fori ed inserite i tasselli (in dotazione). Come già specificato nel foglio "Avvertenze", tenere presente che la distanza tra il bordo inferiore della cappa ed il piano cottura deve essere min 650 mm.

Inserire due delle viti in dotazione in modo che a queste possa essere agganciato l'apparecchio tramite gli appositi fori previsti sul fondello (Fig. 7A). Una volta agganciato l'apparecchio procedere al fissaggio definitivo alla parete utilizzando le altre due viti tramite i fori previsti appositamente sul fondello (Fig. 7B).

3. Montaggio flangia: Secondo il modello da voi acquistato procedere come segue:

- montaggio flangia Ø125 mm (Fig.8): far coincidere i 3 fermi con le 3 asole e ruotare la flangia.

- montaggio flangia Ø 150 mm (Fig.9): posizionare la flangia sopra la bocca uscita aria del motore ed esercitare una leggera pressione.

4. Fissaggio dei tubi telescopici: Appoggiare la staffa (W) a 50 mm dal soffitto e posizionatela sulla verticale della vostra cappa aiutandovi con gli intagli presenti al centro della staffa (Fig.10); con un pennarello segnate i 2 fori sulla parete, poi effettuate i fori inserendovi i tasselli in dotazione e procedere al fissaggio della staffa utilizzando 2 viti (in dotazione).

Prendere i 2 tubi assiemati ed appoggiarli sulla parte superiore della cappa. Sollevare il tubo superiore fino al soffitto e fissarlo alla staffa mediante 2 viti (Fig.11).

INSTALLAZIONE IN VERSIONE FILTRANTE: predisporre l'alimentazione elettrica entro l'ingombro del tubo decorativo (per il collegamento elettrico, seguite tutte le altre indicazioni riportate nel foglio "Avvertenze").

Fissaggio a muro: per il fissaggio a muro fare riferimento alle istruzioni per la versione aspirante (vedi punti 2 e 3), poi proseguire con le istruzioni qui sotto riportate.

Fissaggio dei tubi telescopici: appoggiare la staffa (W) a 50 mm dal soffitto e posizionatela sulla verticale della vostra cappa aiutandovi con gli intagli presenti al centro della staffa (Fig.10); con un pennarello segnate i 2 fori sulla parete, poi effettuate i fori inserendovi i tasselli in dotazione e procedere al fissaggio della staffa utilizzando 2 viti (in dotazione). Fissare il deflettore aria al tubo inferiore come illustrato nella figura 12, utilizzando 2 viti.

Prendere i 2 tubi assiemati ed appoggiarli sulla parte superiore della cappa. Sollevare il tubo superiore fino al soffitto e fissarlo alla staffa mediante 2 viti (Fig.11).

Montaggio filtri al carbone: Nella versione filtrante è necessario l'uso dei filtri al carbone, verificare se sono già installati, eventualmente procedere come segue a seconda del tipo del filtro:

- **filtro al carbone rotondo** (Fig.13): posizionare il filtro sul lato sinistro del motore ed agganciare i due perni ruotandolo in senso antiorario.
- **filtri al carbone rettangolari** (Fig.14): infilare i 2 filtri nella staffa e bloccarli montando l'altra staffa (S) ed il perno (P).
- **filtro carbone a pannello** (Fig.15A): prendere la griglia metallica (o i filtri metallici), rimuovere i fermafiltri "M" ed inserire il filtro carbone a pannello. Reinserire i fermafiltri per bloccare il filtro.

FUNZIONAMENTO

A seconda delle versioni l'apparecchio è dotato dei seguenti tipi di comandi:

Comandi di Fig. 16: **Tasto A:** interruttore accensione luce. **Tasto B:** Interruttore accensione ON/OFF motore alla I velocità. **Tasto C:** interruttore II velocità. **Tasto D:** interruttore III velocità. **E:** spia di funzionamento del motore.

Comandi di Fig. 17: **A** = Interruttore accensione luce; posizione 0: luce spenta; posizione 1: luce accesa. **B** = Interruttore motore; posizione 0: motore spento; posizione 1-2-3: motore acceso alla prima, seconda e terza velocità. **C** = Gemma spia di funzionamento del motore.

Filtro/i anti-grasso: a seconda delle versioni, la cappa è fornita con diversi tipi di filtro anti-grasso:

Filtri metallici modulari (del tipo indicato in Fig.18 e 19): questi filtri sono metallici e devono essere puliti periodicamente, in rapporto all'uso (almeno ogni due mesi). Lavate i filtri con detersivo neutro. Per togliere i filtri, operare sull'apposito fermo, spingendoli verso il retro dell'apparecchio e ruotandoli verso il basso fino a disinserrarli dai supporti (Fig.3/4).

Filtro metallico a pannello (del tipo indicato in Fig.20N): questo filtro è metallico ed è posizionato all'interno della griglia metallica; il filtro deve essere pulito periodicamente, in rapporto all'uso (almeno ogni due mesi). Lavate il filtro con detersivo neutro. Per togliere il filtro, rimuovere prima la griglia metallica (Fig.5); poi togliere i 2 fermafiltri posizionati all'interno della griglia metallica e rimuovere il filtro metallico a pannello.

Filtro sintetico a pannello (del tipo indicato in Fig.21P): questo filtro è in fibra sintetica di colore bianco ed è posizionato all'interno della griglia metallica; non può essere lavato, ma va sostituito periodicamente in rapporto all'uso (almeno ogni due mesi). Per togliere il filtro, rimuovere prima la griglia metallica (Fig.5); poi togliere i 2 fermafiltri posizionati all'interno della griglia metallica e rimuovere il filtro sintetico a pannello.

Filtro/i al carbone: i filtri al carbone vanno sostituiti periodicamente in rapporto all'uso, mediamente ogni 6 mesi. Per rimuovere i filtri al carbone, procedere come segue, a seconda del modello da voi acquistato:

- se la cappa è dotata di filtri al carbone rotondo (Fig.22R), rimuovere il filtro carbone con movimento rotatorio, in senso orario.
- se la cappa è dotata di filtro carbone a pannello (Fig.15A), rimuovere il filtro carbone togliendo prima i fermafiltri "M".
- se la cappa è dotata di filtri carbone rettangolari (Fig.23) rimuovere i filtri svitando il pomello (P) e togliendo la staffa (S). Sfilare i filtri dalla loro sede.

Illuminazione:

- Per sostituire le lampade ad incandescenza, rimuovere la plafoniera svitando la vite di fermo (Fig.24). Sostituire con lampade dello stesso tipo.
- Per sostituire le lampade alogene aprire il coperchio facendo leva sulle apposite fessure (Fig.25). Sostituire con lampade dello stesso tipo.

ESPAÑOL

Si el cable de alimentación está dañado, debe ser sustituido por el mismo fabricante o por el servicio de asistencia técnica, o de todos modos por una persona que posea una cualificación similar, de modo de prevenir cualquier tipo de riesgo.

DESCRIPCIÓN

La campana puede ser en versión filtrante o en versión aspirante.

Versión filtrante (Fig.1): La campana aspira el aire de la cocina impregnado de humos y de olores depurándolo a través de filtros antigrasa y filtro al carbón para luego introducirlo de nuevo limpio en la habitación. Para mayor eficacia, es necesario sustituir periódicamente los filtros al carbón. Los filtros al carbón no vienen adjuntos.

Versión aspirante (Fig.2): La campana aspira el aire de la cocina impregnado de humos y de olores haciéndolo pasar a través de los filtros antigrasa, después lo expulsa hacia el exterior a través del conducto de descarga. En esta versión no es necesario utilizar los filtros al carbón.

Decida desde el principio el tipo de instalación (filtrante o aspirante). Para una mayor eficacia, aconsejamos que se instale la campana en versión aspirante (si es posible).

INSTALACIÓN

CUIDADO: Para montar este aparato se necesitan al menos dos personas; le aconsejamos que lo haga instalar a personal especializado.

Antes de proceder a las operaciones de montaje, para que se pueda maniobrar el aparato con mayor facilidad es necesario desconectar los filtros antigrasa.

1. Remoción de los filtros antigrasa (véase la Figura 3,4 ó 5 en base al modelo adquirido):

Fig.3-4: empujar el retén hacia la parte de atrás del aparato y girar el filtro hacia abajo.

Fig.5: apretar los 2 retenes hacia el interior del aparato y quitar la rejilla metálica inclinandola ligeramente.

INSTALACION EN VERSION ASPIRANTE: Antes de sujetar la campana es necesario colocar el conducto para la descarga de aire al exterior. Utilice un conducto de descarga que tenga la longitud mínima indispensable, el menor número posible de curvas (ángulo máximo de la curva = 90°), material de acuerdo con la normativa vigente (de cada país), parte interna lo más lisa posible. Se aconseja además evitar cambios drásticos de sección del tubo (se aconseja un tubo de 125 mm de diámetro para los modelos Fig.8; en cambio, para los modelos Fig.9 se aconseja un tubo de 150 mm. de diámetro. Para reconocer el modelo, controlar la matrícula situada en el interior del aparato).

Para la descarga del aire hacia el exterior, siga todas las demás indicaciones que aparecen en la página "Advertencias". Preparar los cables de alimentación eléctrica dentro de las dimensiones del tubo decorativo (para la conexión eléctrica, seguir las restantes indicaciones de la página "Advertencias").

2. Fijación a la pared:

Trazar sobre la pared una línea vertical respecto del plano de cocción. Marcar sobre la pared los primeros 4 (Ø 8 mm) orificios necesarios, respetando las medidas indicadas en la Fig.6.

Quidado: antes de hacer los orificios, verificar que estos sean alineados horizontal y vertical con un nivel. Realizar los orificios e introducir las espigas incluidas en el equipamiento. Como ya especificado en la página "Advertencias", tener en cuenta que la distancia entre el borde inferior de la campana y el plano de cocción debe ser de al menos 650 mm. Inserir dos de los tornillos provistos de manera que se puede enganchar el aparato por medio de los orificios previstos en el fondo (Fig. 7A). Una vez enganchado el aparato proceder a fijarlo definitivamente a los paredes usando los otros dos tornillos a través de los orificios previstos en el fondo (Fig. 7B).

3. Colocación de la brida:

Según el modelo comprado proceder de la siguiente manera:

- colocación brida Ø125 mm (Fig.8): hacer coincidir los 3 retenes con los 3 ojales y girar la brida.
- colocación brida Ø 150 mm (Fig.9): colocar la brida sobre la boca de la salida del aire del motor y realizar una ligera presión.

4. Sujeción de los tubos telescópicos:

Colocar el soporte (W) a 50 mm del techo y posicionarlo en la vertical de la campana ayudándose con las hendiduras presentes en el centro del soporte (Fig.10); con un rotulador marcar los puntos para los dos agujeros a practicar en la pared; a continuación practicar los agujeros, insertar los tacos adjuntos y proceder a fijar el soporte utilizando dos tornillos (adjuntos).

Tomar los dos tubos unidos y apoyarlos en la parte superior de la campana. Elevar el tubo superior hasta el techo y fijarlo al soporte mediante dos tornillos (Fig.11).

INSTALACION DE LA VERSION FILTRANTE: Preparar los cables de alimentación eléctrica dentro de las dimensiones del tubo decorativo (para la conexión eléctrica, seguir las restantes indicaciones de la página "Advertencias").

Fijación a la pared: Para la fijación a la pared tomar como referencia las instrucciones para la versión aspirante (véase punto 2, 3), luego proseguir con las siguientes instrucciones.

Sujeción de los tubos telescópicos: Colocar el soporte (W) a 50 mm del techo y posicionarlo en la vertical de la campana ayudándose con las hendiduras presentes en el centro del soporte (Fig.10); con un rotulador marcar los puntos para los dos agujeros a practicar en la pared; a continuación practicar los agujeros, insertar los tacos adjuntos y proceder a fijar el soporte utilizando dos tornillos (adjuntos). Fijar el deflector aire al tubo inferior de la manera ilustrada en la Figura 12 utilizando dos tornillos.

Tomar los dos tubos unidos y apoyarlos en la parte superior de la campana. Elevar el tubo superior hasta el techo y fijarlo al soporte mediante dos tornillos (Fig.11).

Colocación de los filtros al carbón: en la versión filtrante es necesario usar los filtros al carbón, verificar si se encuentran ya instalados, eventualmente, proceder de la siguiente forma:

- *filtro al carbón redondo* (Fig.13): colocar el filtro al lado izquierdo del motor y enganchar los dos pernos girándolo en sentido contrario a las agujas del reloj.
- *filtro al carbón rectangular* (Fig.14): ajustar los 2 filtros en la brida y bloquearlos colocando la otra brida (S) y el perno (P).
- *filtro al carbone en panel* (Fig.15A): coger la rejilla metálica (o los filtros metálicos); quitar las varillas metálicas "M" que sujetan los filtros y colocar el filtro al carbón en panel. Volver a colocar las varillas que sujetan el filtro para bloquearlo.

FUNCIONAMIENTO

En base a la versión de la que se trate, el aparato dispone de tres tipos de mandos:

Mandos de la Fig.16: **Botón A:** interruptor encendido luz. **Botón B:** interruptor encendido ON/OFF motor en la velocidad. **Botón C:** interruptor II velocidad. **Botón D:** interruptor III velocidad. **E:** piloto luminoso de funcionamiento del motor.

Mandos de la Fig.17: **A** = Interruptor encendido luz; posición 0: luz apagada; posición 1: luz encendida. **B** = Interruptor motor; posición 0: motor apagado; posición 1-2-3: motor encendido con la primera, segunda o tercera velocidad.

C = Luz piloto de funcionamento del motor.

Filtro/os antigraza: Según las versiones, la campana se suministra con diferentes tipos de filtro antigraza: Filtros metálicos modulares (del tipo indicado en la Fig.18 y 19): estos filtros son metálicos y deben ser lavados periódicamente en base al uso (al menos cada 2 meses). Lavar los filtros con detergente neutro. Para quitar los filtros (Fig.3/4), servirse del retén correspondiente, empujándolos hacia la parte trasera del aparato y girándolos hacia abajo hasta lograr sacarlos de sus soportes.

Filtro metálico de panel (del tipo indicado en la Fig.20N): este filtro es metálico y se encuentra en el interior de la rejilla metálica; el filtro debe ser lavado periódicamente en relación al uso (al menos cada dos meses). Lavar el filtro con detergente neutro. Para remover el filtro, extraer antes la rejilla metálica (Fig.5); luego remover los 2 retenes ubicados en el interior de la rejilla metálica y extraer el filtro metálico de panel.

Filtro sintético de panel (del tipo indicado en la Fig.21P): este filtro es de fibra sintética de color blanco y se encuentra en el interior de la rejilla metálica; este filtro no puede ser lavado, sino que debe ser cambiado periódicamente en relación al uso (al menos cada dos meses). Para remover el filtro, extraer antes la rejilla metálica (Fig.5); luego remover los 2 retenes ubicados en el interior de la rejilla metálica y extraer el filtro sintético de panel.

Filtros de carbón: Substituir los filtros de carbón periódicamente en base al uso, aproximadamente cada 6 meses. Para remover los filtros de carbón proceder de la siguiente manera, en base al modelo adquirido:

- si la campana está dotada de filtros de carbón redondos (Fig.22R), removerlos con un movimiento giratorio en el sentido de las agujas del reloj.
- si la campana está dotada de filtro de carbón en panel (Fig.15A), extraerlo removiendo antes los retenes M.
- si la campana está dotada de filtros de carbón rectangulares (Fig.23) quitar los filtros desenroscando el pomo (P) y la brida (S). Sacar los filtros de su sede.

Iluminación:

- Para substituir las bombillas, quitar el plafón desenroscando el tornillo (Fig.24). Substituir con bombillas del mismo tipo.
- Para substituir las lámparas halógenas, abrir la tapa haciendo palanca sobre las hendiduras apropiadas (Fig. 25). Substituir las por lámparas del mismo tipo.

PORTUGUÊS

Se o cabo de alimentação estiver danificado, deverá ser substituído pelo fabricante ou pelo seu serviço de assistência técnica ou, pelo menos, por uma pessoa com uma qualificação semelhante, de forma a prevenir quaisquer riscos.

DESCRIÇÃO

O aparelho pode ser instalado na versão filtrante ou na versão aspirante.

Versão filtrante (Fig.1): o exaustor aspira o ar impregnado de fumos e cheiros da cozinha, depurando-o através dos filtros anti-gordura e dos filtros de carvão, e depois reintroduz o ar purificado no ambiente. Para que a sua eficiência seja constante, é necessário substituir os filtros de carvão periodicamente. Os filtros de carvão não são fornecidos com o equipamento.

Versão aspirante (Fig.2): o exaustor aspira o ar impregnado de fumos e cheiros da cozinha, fazendo-o passar através dos filtros anti-gordura, e depois expõe-o para o exterior através de uma conduta de descarga. Nesta versão não é necessário utilizar o filtro de carvão.

Decidir, inicialmente, o tipo de instalação desejada (filtrante ou aspirante). Para maior eficiência, aconselhamos que o exaustor seja instalado na versão aspirante (se possível).

INSTALAÇÃO

ATENÇÃO: para montar este aparelho são necessárias pelo menos duas pessoas; sugerimos a utilização de pessoal especializado para realizar as operações de instalação.

Antes de proceder às operações de montagem, é conveniente desmontar os filtros anti-gordura para poder manipular mais facilmente o aparelho.

1. Remoção dos filtros anti-gordura (ver a Figura 3, 4 ou 5 consoante o modelo que tiver adquirido):

Fig.3-4 empurrar o fecho para a parte posterior do aparelho e rodar o filtro para baixo.

Fig.5: spingere i 2 fermi verso l'interno dell'apparecchio e rimuovere la griglia metallica inclinando-a leggermente.

INSTALAÇÃO NA VERSÃO ASPIRANTE: Antes da fixação é necessário preparar a conduta para evacuação de ar, no exterior. Utilizar uma conduta de descarga que tenha: - o comprimento mínimo indispensável; - o menor número de curvas possível (ângulo máximo da curva:90°); - material aprovado pelos regulamentos de lei existentes (de acordo com o Estado); - o lado de dentro o mais liso possível. Aconselha-se ainda evitar mudanças drásticas de secção de tubo (de acordo com o Estado); - o lado de dentro o mais liso possível. Aconselha-se ainda evitar mudanças drásticas de secção de tubo (aconselhamos um tubo de 125 mm de diâmetro para os modelos Fig.8; pelo contrário, para os modelos Fig.9, aconselhamos um tubo de 150 mm de diâmetro. Para o tipo de modelo fazer referência à placa técnica colocada no interior do aparelho). Para a evacuação de ar para o exterior, seguir todas as indicações dadas na folha "Advertências". Preparar a alimentação

eléctrica dentro dos limites do espaço ocupado pelo tubo decorativo (para a ligação eléctrica, seguir as indicações dadas na folha "Advertências").

2. Fixação na parede: Traçar uma linha na parede, sobre a vertical da placa do seu fogão. Marcar na parede os 4 primeiros ($\varnothing 8$ mm) furos a fazer, respeitando as medidas indicadas na Fig.6. Atenção: antes de realizar os furos, verificar se os eles estão alinhados horizontal e verticalmente com o auxílio de um nível de bolha.

Fazer os furos e introduzir as buchas (fornecidas com o aparelho). Conforme já referimos na folha das "Advertências", é necessário ter presente que a distância entre a borda inferior do exaustor e a placa do fogão deve ser igual ou superior a 650 mm. Introduza dois dos parafusos fornecidos, de modo a permitir que o aparelho seja fixado a estes parafusos através dos orifícios previstos nele para esse efeito (Fig. 7A). Depois de o aparelho estar fixado aos referidos parafusos, proceda à fixação definitiva do aparelho à parede, utilizando os dois outros parafusos e inserindo-os nos orifícios de que o aparelho dispõe para esse efeito (Fig. 7B).

3. Montagem flange: Segundo o modelo que tiver comprado proceda no seguinte modo:

-montagem flange de 125mm (Fig.8): faça coincidir os 3 fechos com as três aberturas e rode a flange.

-montagem flange de 150mm (Fig.9): coloque a flange por cima da boca da saída do ar do motor e exerça uma ligeira pressão.

4. Fixação dos tubos telescópicos: Apoie o grampo (W) a 50mm do tecto e coloque-o na vertical do exaustor ajudando-se com os entalhes presentes no centro do grampo (Fig.10); com uma caneta de filtro marque os dois furos na parede, depois efectue os furos e introduza as buchas fornecidas com o aparelho e fixe o grampo utilizando os dois parafusos (fornecidos com o exaustor).

Pegue nos dois tubos unidos e apoie-os na parte superior do exaustor. Levante o tubo superior até ao tecto e fixe-o ao grampo mediante 2 parafusos (Fig. 11).

INSTALAÇÃO NA VERSÃO FILTRANTE: Preparar a alimentação eléctrica dentro dos limites do espaço ocupado pelo tubo decorativo (para a ligação eléctrica, seguir as indicações dadas na folha "Advertências").

Fixação à parede: para a fixação à parede, começar por seguir as instruções dadas para a versão aspirante (ver pontos 2 e 3) e depois prosseguir de acordo com as instruções que damos abaixo.

Fixação dos tubos telescópicos: Apoie o grampo (W) a 50mm do tecto e coloque-o na vertical do vosso exaustor ajudando-se com os entalhes presentes no centro do grampo (Fig.10); com uma caneta de filtro marque os dois furos na parede, depois efectue os furos e introduza as buchas fornecidas com o aparelho e fixe o grampo utilizando os dois parafusos (fornecidos com o exaustor). Fixe o deflector do ar ao tubo inferior como ilustrado na figura 12, utilizando 2 parafusos.

Pegue nos dois tubos unidos e apoie-os na parte superior do exaustor. Levante o tubo superior até ao tecto e fixe-o ao grampo mediante 2 parafusos (Fig.11).

Montagem dos filtros de carvão: Na versão filtrante é necessário usar filtros de carvão, verifique se já estão instalados, eventualmente proceda como segue segundo o tipo de filtro:

- *filtro de carvão redondo* (Fig.13): coloque o filtro no lado esquerdo do motor e engate os dois eixos, rodando-os nos sentidos contrário ao dos ponteiros do relógio.

- *filtros de carvão rectangulares* (Fig.14): introduza os 2 filtros no grampo e bloque-os montando o outro grampo (S) e o eixo (P).

- *filtro de carvão em forma de painel* (Fig.15A): pegue na grelha metálica (ou nos filtros metálicos), retire os respectivos elementos de fixação "M" e introduza o filtro de carvão em forma de painel. Coloque de novo os elementos de fixação para fixar o filtro.

FUNCIONAMENTO

De acordo com as versões, o aparelho é dotado dos seguintes tipos de comandos:

Comandos de Fig.16:

A = interruptor da luz.

B = interruptor ON/OFF motor primeira velocidade.

C = interruptor segunda velocidade.

D = interruptor terceira velocidade.

E = sinal luminoso de funcionamento do motor.

Comandos de Fig.17:

A = interruptor para acender a luz; posição 0: luz desligada; posição 1: luz acesa.

B = interruptor motor; posição 0: motor desligado; posição 1-2-3: motor aceso - velocidade I, II, III.

C = sinal luminoso do funcionamento do motor.

Filtro/s anti-gordura: O exaustor pode ser dotado com vários tipos de filtro anti-gordura, de acordo com a versão de exaustor de que se dispõe:

Filtros metálicos modulares (do tipo indicado na Fig.18-19): estes filtros são de metal e devem ser limpos periodicamente, de acordo com o uso que têm (pelo menos de dois em dois meses). Lavar os filtros com detergente neutro. Para desmontar os filtros metálicos (Fig.3/4), mexer na respectiva trava de fixação e, empurrando-os em direcção à traseira do aparelho, rodá-los para baixo até os extrair dos respectivos suportes.

Filtro metálico em forma de painel (do tipo indicado na Fig.20N): este filtro é de metal e está posicionado na parte de dentro da grelha metálica; o filtro deve ser limpo periodicamente, de acordo com o uso que tem (pelo menos de dois em dois meses). Lavar o filtro com detergente neutro. Para desmontar o filtro, retirar primeiro a grelha

metálica (Fig.5); retirar depois os 2 elementos de fixação do filtro que se encontram na parte de dentro da grelha metálica e desmontar o filtro metálico em forma de painel.

Filtro sintético em forma de painel (do tipo indicado na Fig.21P): trata-se de um filtro branco de fibra sintética que se encontra colocado na parte de dentro de grelha metálica; não pode ser lavado e deve substituído periodicamente de acordo com o uso que tem (pelo menos de dois em dois meses). Para desmontar o filtro, retirar primeiro a grelha metálica (Fig.5); retirar a seguir os 2 elementos de fixação do filtro que se encontram na parte de dentro da grelha metálica e desmontar o filtro sintético em forma de painel.

Filtro/s de carvão: os filtros de carvão devem ser substituídos periodicamente de acordo com o uso que têm, em média, de seis em seis meses. Para desmontar os filtro de carvão proceder de acordo com as instruções relativas ao modelo adquirido, que damos abaixo:

- se o exaustor estiver equipado com filtros de carvão redondos (Fig.22R), retirar o filtro de carvão rodando-o no sentido dos ponteiros do relógio.
- se o exaustor estiver equipado com um filtro de carvão em forma de painel (Fig.15A), desmontar o filtro de carvão começando por tirar os elementos de fixação respectivos, M.
- se o exaustor estiver equipado com filtros de carvão rectangulares (Fig.23), desmonte o filtro desaparafusando o puxador (P) e tire o grampo (S). Retire os filtros.

Iluminação:

- Para substituir as lâmpadas de incandescência, retire o "plafonnier" desaparafusando o parafuso de fixação (Fig.24). Substitua com lâmpadas do mesmo tipo.

- Para substituir as lâmpadas de halogénio abrir a tampa, exercendo uma acção de alavanca nas fendas apropriadas (Fig.25). Substituir com lâmpadas do mesmo tipo.

NEDERLANDS

Als de voedingskabel beschadigd is, moet deze door de fabrikant of de technische assistentie of door een persoon met soortgelijke kwalificatie worden vervangen om elk risico te vermijden.

BESCHRIJVING

De wasemkap kan worden gebruikt in de filter- of afzuigversie.

Filterversie (afb. 1): de afzuigkap zuigt de met verbrandingsgassen en onaangename luchtjes doordrongen kooklucht af en zuivert de lucht via de vetfilters en het koolstoffilter waarna de schone lucht weer in de ruimte geblazen wordt. Om ervoor te zorgen dat de werking voortdurend doeltreffend is moeten het koolstoffilters regelmatig vervangen worden. De koolstoffilters zijn niet bijgeleverd.

Afzuigversie (afb.2): de afzuigkap zuigt de met verbrandingsgassen en onaangename luchtjes doordrongen kooklucht af en zorgt ervoor dat de lucht door de vetfilters gaat en vervolgens via een afvoerpijp rechtstreeks naar buiten geleid wordt. Bij deze versie is de toepassing van koolstoffilters niet nodig.

Bepaal vanaf het begin het type installatie (filter- of afzuigversie). Voor een grotere doeltreffendheid adviseren wij u om (indien mogelijk) de afzuigkap in de afzuigversie te installeren.

INSTALLATIE

LET OP: Dit apparaat moet door minstens twee personen gemonteerd worden. De installatie kan het beste overgelaten worden aan vakmensen.

Voor de montage de vetfilters verwijderen. Zo wordt het werk vergemakkelijkt.

1. Verwijdering van de vetfilters (zie afb. 3, 4 of 5, afhankelijk van het model dat u heeft aangeschaft):

Afb. 3-4: duw de vergrendeling in de richting van de achterkant van het apparaat en draai het filter omlaag.

Afb.5: duw de 2 vergrendelingen naar binnen, ten opzichte van het apparaat zelf en verwijder het metalen rooster door het enigszins te buigen.

INSTALLATIE IN DE AFZUIGVERSIE: alvorens de afzuigkap te bevestigen moet u eerst de pijp voor de luchtafvoer naar buiten in orde maken. Gebruik een afvoerpijp die de volgende eigenschappen heeft: - minimum benodigde lengte; - zo min mogelijk bochten (maximaal toegestane hoek van de bochten: 90°); - materiaal dat goedgekeurd is volgens de voorschriften (afhankelijk van het land); - binnenkant zo glad mogelijk. Er wordt bovendien geadviseerd om drastische veranderingen van de doorsnede van de pijp te vermijden (wij adviseren het gebruik van een pijp met een diameter van 125 mm voor de modellen Fig.8; voor de modellen Fig.9 adviseren wij het gebruik van een pijp met een diameter van 150 mm. Raadpleeg voor het type model het plaatje met technische gegevens op de binnenkant van het apparaat). Om de lucht naar buiten af te voeren moet u alle andere aanwijzingen die op het blad "Opgelet" staan opvolgen. Bereid de elektrische voeding voor binnen het ruimtebeslag van de sierpijp (volg voor de elektrische aansluiting alle andere aanwijzingen op die vermeld worden in het hoofdstuk "Opgelet").

2. Bevestiging aan de muur: teken op de verticale aslijn van uw kookplaat een lijn op de muur af. Tekenen de 4 gaten (Ø 8 mm) die geboord moeten worden op de muur af en houd daarbij de maten aan die op afb.6 staan.

Opgelet: vooraleer de gaten te boren, controleer met een waterpas dat ze zowel horizontaal als verticaal in lijn zijn. Boor de gaten en steek er de (meegeleverde) pluggen in. Zoals reeds vermeld in het hoofdstuk "Waarschuwingen" moet

u er rekening mee houden dat de afstand tussen de onderste rand van de afzuigkap en de kookplaat minimaal 650 mm moet bedragen. Haak het toestel aan de schroeven via de bajonetgaten (Afb. 7A). Om het toestel zo stevig en veilig mogelijk tegen de muur te bevestigen, steekt u de twee extra schroeven in de speciaal hiertoe voorziene gaten (Fig. 7B).

3. Montage kraag: op grond van het door u aangeschafte model gaat u als volgt te werk:

- montage kraag Ø 125 mm (Afb. 8): laat de 3 vergrendelingen samenvallen met de 3 sleuven en draai de kraag;
- montage kraag Ø 150 mm (Afb. 9): plaats de kraag boven de luchtuitlaatopening van de motor en oefen een lichte druk uit.

4. Bevestiging van de telescopische pijpen: Zet de beugel (W) op 50 mm van het plafond en zet hem op de verticale lijn van uw wasemkap, gebruik makend van de inkepingen in het midden van de beugel (Afb.10); teken met een stift de 2 gaten op de wand, en boor vervolgens de gaten en steek er de bijgeleverde pluggen in, Zet daarna de beugel vast door middel van de 2 schroeven (bijgeleverd).

Neem de 2 slangen samen en leg hen op de bovenkant van de wasemkap. Til de bovenste slang op tot aan het plafond en zet hem vast aan de beugel met de 2 schroeven (Afb.11).

INSTALLATIE IN DE FILTERVERSIE: Bereid de elektrische voeding voor binnen het ruimtebeslag van de sierpijp (volg voor de elektrische aansluiting alle andere aanwijzingen op die vermeld worden in het hoofdstuk "Waarschuwingen").

Bevestiging aan de muur: zie de aanwijzingen voor de afzuigversie om de kap aan de muur te bevestigen (zie punt 2, 3, 4), en ga vervolgens verder met onderstaande aanwijzingen.

Bevestiging van de telescopische pijpen: Zet de beugel (W) op 50 mm van het plafond en zet hem op de verticale lijn van uw wasemkap, gebruik makend van de inkepingen in het midden van de beugel (Afb.10); teken met een stift de 2 gaten op de wand, en boor vervolgens de gaten en steek er de bijgeleverde pluggen in, Zet daarna de beugel vast door middel van de 2 schroeven (bijgeleverd). Zet de luchtafbuigplaat aan de onderste slang vast zoals geïllustreerd op afbeelding 12, met behulp van 2 schroeven.

Neem de 2 slangen samen en leg hen op de bovenkant van de wasemkap. Til de bovenste slang op tot aan het plafond en zet hem vast aan de beugel met de 2 schroeven (Afb.11).

Montage koolstoffilters: Bij de filterversie is het noodzakelijk om gebruik te maken van koolstoffilters. Controleer of deze reeds geïnstalleerd zijn en ga zondig te werk op grond van het type filter:

- *rond koolstofilter* (Afb.13): plaats het filter op de linkerkant van de motor en haak de twee pennen vast door het filter tegen de wijzers van de klok in te draaien
- *rechthoekige koolstoffilters* (Afb.14): steek de 2 filters in de beugel en zet ze vast door de andere beugel (S) en de pen te monteren (P).
- *paneel-koolstofilter* (Afb.15A): neem het metalen rooster (of de metalen filters), verwijder de filtervergrendelingen "M" en plaats het paneel-koolstofilter. Plaats de vergrendelingen weer terug om het filter vast te zetten.

WERKING

Afhankelijk van de versies is het apparaat uitgerust met de volgende bedieningselementen:

Bedieningselementen van Afb.16: **Toets A:** verlichtingsschakelaar. **Toets B:** aan/uitschakelaar van de motor: eerste snelheid. **Toets C:** 2de snelheidsschakelaar. **Toets D:** 3de snelheidsschakelaar. **E:** controlelampje dat aangeeft dat de motor in werking is.

Bedieningselementen van Afb.17: **A =** Lichtschakelaar; stand 0: licht uit.; stand 1: licht aan. **B =** Motorschakelaar; stand 0: motor uit; stand 1-2-3: motor aan op de eerste, tweede en derde snelheid. **C =** Kapje controlelampje werking motor.

Vetfilter(s): Afhankelijk van het model wordt de wasemkap met verschillende vetfilters geleverd:

Modulaire metalen filters (van het type dat aangegeven wordt op Afb.18 en 19): deze filters zijn van metaal en moeten geregeld worden schoongemaakt, (de frequentie hangt af van de intensiteit waarmee u de kap gebruikt), minstens eenmaal per twee maanden. Was de filters met een neutraal reinigingsmiddel af. Om de filters (Afb.3/4) te verwijderen moet de vergrendeling worden losgemaakt, moeten de filters naar de achterkant van het apparaat worden geduwd en naar beneden worden gedraaid totdat ze uit de steunen komen.

Metalen paneelfilter (van het type dat aangegeven wordt op Afb.20N): dit filter is van metaal en zit al in het metalen rooster; het filter moet regelmatig schoongemaakt worden (de frequentie hangt af van de intensiteit waarmee de kap wordt gebruikt), minstens één keer in de twee maanden. Was het filter met een neutraal reinigingsmiddel af. Om het filter te verwijderen, moet u eerst het metalen rooster (Afb.5); verwijder vervolgens de 2 filtervergrendelingen die in het metalen rooster zitten, en haal het metalen paneelfilter weg.

Synthetisch paneelfilter (van het type aangegeven op Afb.21P): dit filter is van witte synthetische vezel en zit in het metalen rooster; het filter mag niet afgewassen worden maar moet regelmatig vervangen worden, (de frequentie hangt af van de intensiteit waarmee de kap wordt gebruikt), minstens één keer in de twee maanden. Om het filter te verwijderen, moet u eerst het metalen rooster (Afb.5); verwijder vervolgens de 2 filtervergrendelingen die in het metalen rooster zitten, en haal het synthetische paneelfilter weg.

Koolstofilter(s): de koolstoffilters moeten regelmatig vervangen worden, (de frequentie hangt af van de intensiteit waarmee de kap wordt gebruikt), gemiddeld één keer in de 6 maanden. Haal de koolstoffilters als volgt weg, afhankelijk van het model dat u heeft aangeschaft:

- als de wasemkap is voorzien van ronde koolstoffilters (Afb.22R), haal het koolstofilter dan met een draaiende beweging (met de klok mee) weg.

- als de wasemkap is voorzien van een paneel-koolstoffilter (Afb.15A), verwijder het koolstoffilter dan door eerst de filtervergrendelingen M weg te halen.
- indien de wasemkap uitgerust is met rechthoekige koolstoffilters (Afb.23) dan verwijdert u de filters door knop (P) los te schroeven en beugel (S) te verwijderen. Trek de filters uit de zitting.

Verlichting:

- Voor de vervanging van de gloeilampen verwijdert u de plafonnière door de vergrendelschroef (Afb.24) los te draaien. Vervang het lampje met één van hetzelfde type.
- Voor vervanging van de halogeen lampen de deksel openen door het op te lichten in de daarvoor bestemde opening (Afb.25). Vervangen met lampen van hetzelfde type.

РУССКИЙ

Если кабель питания поврежден, в целях предупреждения опасности, он должен быть заменен изготовителем или его службой технической поддержки, или лицом с аналогичной квалификацией.

ОПИСАНИЕ

Прибор может быть установлен для работы в режиме рециркуляции или наружной вытяжки воздуха.

Исполнение с рециркуляцией воздуха (Рис. 1): воздухоочиститель вытягивает воздух с дымовыми парами и запахами кухни, зачищает его через фильтр задержки жира и угольный фильтр, возвращая отфильтрованный воздух в помещение. Чтобы обеспечить постоянную эффективность работы угольного фильтра необходимо заменять его периодически.

Исполнение с наружной вытяжкой (Рис.2): воздухоочиститель вытягивает воздух с дымовыми парами и запахами кухни, пропускает его через фильтр для задержки жира, затем выбрасывает воздух наружу через выводную трубу. В данном исполнении нет необходимости в применении угольного фильтра.

Выберите сначала тип установки (с рециркуляцией или наружной вытяжкой). Наиболее эффективным является режим работы с наружной вытяжкой (по возможности).

УСТАНОВКА

ВНИМАНИЕ! Устанавливайте прибор **двоем с напарником; однако, мы рекомендуем поручить операции по установке квалифицированному персоналу.**

Для удобства монтажа, прежде чем приступить к операциям по установке снимите фильтры задержки жира.

1. Снятие фильтров задержки жира (см. Рис. 3, 4 или 5, в соответствии с закупленной вами моделью).

Рис. 3-4: прижмите фиксатор к задней стенке прибора и поверните фильтр книзу.

Рис. 5: нажмите 2 фиксатора внутрь и снимите металлическую решетку, слегка наклонив ее.

УСТАНОВКА В ИСПОЛНЕНИИ С НАРУЖНОЙ ВЫТЯЖКОЙ: прежде чем закрепить прибор подготовьте трубу для отвода воздуха наружу. Для этого, используйте выводную трубу: - минимально необходимой длины; - с наименьшим числом изгибов (наиб угол изгиба 90°); - изготовленную из материала, отвечающего требованиям вашей страны; - с внутренней поверхностью по возможности гладкой. Мы рекомендуем избежать резких изменений сечения трубы (рекомендуемый диаметр трубы: 125 мм для моделей K18E1 и K19E1; 150 мм для моделей K18S1 и K19S1. Обозначение модели нанесено на табличку, размещенную внутри прибора.

Для отвода воздуха наружу следуйте всем указаниям, которые приведены в главе по Технике Безопасности. **Подготовьте систему электрического питания** внутри декоративной трубы (для подсоединения к сети следуйте остальным указаниям, приведенным в Главе по ТехникБ Безопасности.

2. Крепление к стене: начертите на стене линию по вертикальной оси кухонной плиты. Отметьте на стене положение 4-х отверстий (Ж 8 мм) в соответствии с размерами, указанными на Рис. 6. Прodelайте отверстия и вставьте в них дюбеля (имеются в комплекте). Как оговорено в главе по Технике Безопасности, учтите, что расстояние нижнего края вытяжки над плитой должно быть не менее 650 мм.

Вставьте два поставляемых винтов, так что они могут быть подключены на устройстве с отверстия на дне (рис. 7А). После того как вы заблокирует устройство, исправить его окончательно к стене с помощью двух винтов и другие отверстия, сделанные на его дне (рис. 7Б).

3. Установка вытяжного фланца: в соответствии с вашей моделью, смонтируйте его следующим образом:

- установка фланца диам. 125 мм (Рис. 8): поставьте 3 фиксатора в соответствие с 3-мя проушинами и поверните фланец,

- установка фланца диам. 150 мм (Рис. 9): позиционируйте фланец над выводным отверстием мотора и приложите легкое усилие на него.

4. Установка телескопических труб: прислоните к стене кронштейн (W) на расстоянии 50 мм от потолка и позиционируйте его по вертикальной оси вытяжки с помощью вырезов, имеющихя в середине кронштейна (Рис.10). Флоумастером, отметьте на стене 2 отверстия, прodelайте отверстия и вставьте в них дюбеля; закрепите кронштейн 2-мя шурупами (включены в комплект).

Возьмите 2 подобранные трубы и поставьте их на верхнюю часть вытяжки. Приподнимите верхнюю трубу к потолку и закрепите ее к кронштейну 2-мя шурупами (Рис. 11).

УСТАНОВКА В ИСПОЛНЕНИИ С РЕЦИРКУЛЯЦИЕЙ

Подготовьте систему электропитания во внутреннем пространстве декоративной трубы (для подсоединения к сети, следуйте всем остальным указаниям Злавы “Техника безопасности”).

Крепление к стене: для крепления вытяжки к стене следуйте тем же указаниям, что и по исполнению с отводом воздуха наружу (по пункту 2, 3), затем Аледуйте инструкциям.

Установка телескопических труб: прислоните к стене кронштейн (W) на расстоянии 50 мм от потолка и позиционируйте его по вертикальной оси вытяжки с помощью вырезов, имеющихся в середине кронштейна (Рис.10). Флоумастером, отметьте на стене 2 отверстия, проделайте отверстия и вставьте в них дюбеля; закрепите кронштейн 2-мя шурупами (включены в комплект).

Закрепите дефлектор воздуха к нижней трубе 2-мя шурупами, как показано на Рис. 12.

Возьмите 2 подобранные трубы и поставьте их на верхнюю часть вытяжки. Приподнимите верхнюю трубу к потолку и закрепите ее к кронштейну 2-мя шурупами (Рис. 11).

Установка угольных фильтров: в исполнении с рециркуляцией воздуха необходимо использовать угольные фильтры. Если вытяжка не была снабжена ими, смонтируйте угольные фильтры следующим образом, в соответствии с их конфигурацией:

Угольный фильтр круглый (Рис. 13): смонтируйте фильтр с левой стороны мотора и прицепите его двумя фиксаторами, повернув фильтр в направлении против часовой стрелки.

Угольный фильтр прямоугольный (Рис. 14): вставьте 2 фильтра в держатель и заблокируйте их другим держателем (S) и фиксатором (P).

Угольный фильтр панельный (Рис. 15А): возьмите металлическую решетку (или металлические фильтры), снимите фиксаторы (M) и вставьте панельный угольный фильтр. Установите вновь фиксаторы для крепления фильтра.

ФУНКЦИОНИРОВАНИЕ

В соответствии с его исполнением, прибор снабжен следующими командами:

Клавиши управления по Рис. 16:

- A = выключатель подсветки
- B = выключатель ВКЛ/ВЫКЛ мотора 1-ой скорости
- C = Переключатель 2-ой скорости
- D = Переключатель 3-5й скорост8
- E = Индикатор работы мотора

Клавиши управления по Рис. 17:

- A = Выключатель подсветки; положение 0: подсветка 2выключена; положение 1: подсветка включена.
- B = Выключатель <отора: положение 0: <отор выключен; положение 1-2-3: <отор включен на 1-ой, 2-ой и 3-ей скорости
- C = Индикатор работы <отора

Фильтры задержки жира: в соответствии с ее исполнениями, вытяжка снабжена фильтрами различных типов:

Металлические фильтры модульные (типа, показанного на Рис. 18 и 19). Это металлические фильтры, которые подлежат периодической **очистке** в соответствии с режимом эксплуатации (по крайней мере, каждые два месяца).

Мойте фильтры нейтральным моющим средством. Для снятия фильтров, действуйте на соответствующий фиксатор, прижмите фильтры к задней стороне прибора, поверните их книзу, пока они не отсоединятся от опор (Рис. 3/4).

Металлический фильтр панельный (типа, показанного на Рис. 20N). Это металлический фильтр, размещенный внутри металлической решетки. **Зачищайте** его периодически в соответствии с режимом эксплуатации (по крайней мере, каждые два месяца). Мойте фильтр нейтральным моющим средством. Для снятия фильтра, снимите сначала металлическую решетку (Рис. 5), 2 фиксатора, размещенных внутри металлической решетки, затем панельный металлический фильтр.

Синтетический фильтр панельный (типа, показанного на Рис. 21P): это фильтр из синтетических волокон белого цвета, размещенный внутри металлической решетки. Фильтр не подлежит мойке, а должен периодически **заменяться** в соответствии с режимом эксплуатации (по крайней мере, каждые два месяца). Для снятия фильтра, снимите сначала металлическую решетку (Рис. 5) и 2 фиксатора, размещенных внутри металлической решетки, затем панельный синтетический фильтр.

Угольный/ые фильтры: заменяйте угольные фильтры периодически в соответствии с режимом эксплуатации, в среднем, через каждые 6 месяцев. В соответствии с закупленной вами моделью, заменяйте угольные фильтры следующим образом:

- если вытяжка снабжена угольными фильтрами круглой формы (Рис. 22R), снимите угольный фильтр, повернув его в направление по часовой стрелке;
- если вытяжка снабжена угольным фильтром панельного типа (Рис. 15А), снимите угольный фильтр, убрав сначала фиксаторы (M);
- если вытяжка снабжена фильтрами прямоугольного типа (Рис. 23), снимите угольные фильтры, отвернув рукоятку (P) и сняв кронштейн (S), затем выньте фильтры из гнезда.

Подсветка: для замены лампы накаливания, снимите кожух, отвернув стопорный винт (Рис. 24). Заменяйте перегоревшие лампы лампами того же типа.

Для замены галогенных ламп, отверните кольца в направлении против часовой стрелки и снимите лампу. Заменяйте перегоревшие лампы лампами того же типа (Рис. 25).

ČEŠTINA

Pokud je napájecí kabel poškozený, je třeba ho nechat vyměnit ze strany výrobce nebo střediska technické podpory, výměnu v každém případě musí provést osoba s podobou kvalifikací tak, aby nedošlo k jakémukoli riziku.

POPIS

Digestoř může být buď ve filtrační nebo odsávací verzi.

Filtrační verze (Fig. 1): Digestoř odsává z kuchyně vzduch nasáknutý kouřem a pachy, ten je pak čistěn pomocí filtrů proti tukům a uhlíkovými filtry a čistý vzduch se pak vrací do místnosti. Pro trvalou účinnost je třeba pravidelně měnit uhlíkové filtry. Uhlíkové filtry nejsou součástí dodávky.

Odsávací verze (Obr. 2): Digestoř odsává z kuchyně vzduch nasáknutý kouřem a pachy, který prochází filtry chráničemi proti tukům a poté je vzduch odváděn ven pomocí vypouštěcího vedení. V této verzi není třeba používat uhlíkový filtr.

Rozhodněte se již na začátku pro typ instalace (filtrační nebo odsávací). Pro vyšší účinnost doporučujeme instalovat digestoř v odsávací verzi, (pokud je to možné).

INSTALACE

POZOR: Pro montáž tohoto zařízení jsou třeba alespoň dvě osoby; V každém případě doporučujeme svěřit montáž specializovaným pracovníkům.

Dříve než zahájíte operace montáže, pro snadnější manipulaci se zařízením, vyjměte filtry proti tuku.

1. **Vyjmutí filtrů proti tukům** (postupujte podle obrázku 3, 4 nebo 5, podle typu modelu, který jste zakoupili): Obr. 3-4: Zatlačte záračku směrem k zadní části zařízení a otočte filtr směrem dolů.

Obr. 5: Zatlačte 2 záračky směrem dovnitř zařízení a vyjměte kovovou mřížku, kterou lehce nakloníte.

INSTALACE V ODSÁVACÍ VERZI: před upevněním je třeba připravit vedení pro odtah vzduchu ven. Použijte vypouštěcí

obvod, který má: – minimální nezbytnou délku; – co nejméně ohybů (maximální úhel ohybu: 90°); – materiál odpovídající normám (dle jednotlivé země); – vnitřní stranu co nejhladší. Doporučujeme vyhnout se násilným změnám průřezu trubky (doporučujeme trubku o průměru 125 mm pro modely Fig.8; Pro modely Fig.9 však doporučujeme trubku o průměru 150 mm. Pokud jde o typ modelu, ten je uveden na technickém štítku, který je umístěn uvnitř zařízení). Pro vypouštění vzduchu ven dodržte všechny další údaje, uvedené na listu „Upozornění“. Připravte elektrické napájení do obrysu dekorační trubky (pro elektrické zapojení dodržte všechny další pokyny, uvedené na listu „Upozornění“).

2. **Upevnění na stěnu:** Vyznačte na stěně čáru, svislou na vaši varnou plochu. Vyznačte na stěně 4 otvory (o 8 mm), které musíte připravit při dodržení rozměrů uvedených na Obr. 6.

Pozor: Dříve než vyvrtáte otvory, zkontrolujte pomocí vodováhy, zda jsou otvory umístěny rovně ve vodorovném a svislém směru. Vyvrtajte otvory a vložte hmoždinky (součást dodávky). Jak bylo již specifikováno na listu „Upozornění“, je třeba vzít v úvahu, že vzdálenost mezi spodním okrajem digestoře a varnou plochou musí být min. 650 mm.

Vložte dva šrouby, které jsou součástí dodávky tak, aby na ně mohlo být zaháknuto zařízení, pomocí příslušných otvorů na zadní stěně (Obr. 7A). Po zavěšení zařízení pokračujte v definitivním upevnění na stěnu za pomoci připravených otvorů na zadní stěně, použijte další dva šrouby (Obr. 7B).

3. **Montáž příruby:** Podle modelu, který jste zakoupili, postupujte následovně:

- montáž příruby o125 mm (Obr.8): Spojit 3 záračky se 3 oky a otočit přírubu.

- montáž příruby o150 mm (Obr.9): Umístěte přírubu na vyústění vzduchu motoru a lehce zatlačte.

4. **Upevnění teleskopických trubic:** Umístěte konzolu (W) do 50 mm od stropu a umístěte ji na vertikálu vaší digestoře, za pomoci zářezů, které jsou v středu konzole (Obr.10); pomocí popisovače vyznačte 2 otvory na stěnu, poté otvory vyvrtajte, vložte hmoždinky, které jsou součástí dodávky a pokračujte v upevnění konzole za použití 2 šroubů (součást dodávky).

Uchopte 2 smontované trubice a položte je na vrchní část digestoře. Zvedněte vrchní trubku až ke stropu a upevněte ke konzole pomocí 2 šroubů (Obr.11).

INSTALACE VE FILTRAČNÍ VERZI : Připravte elektrické napájení do rozměru dekorační trubky (pro elektrické zapojení postupujte podle pokynů uvedených na listu „Upozornění“).

Upevnění na stěnu: pro upevnění na stěnu postupujte podle návodu pro odsávací verzi (viz body 2 a 3), poté pokračujte dle dále uvedených instrukcí.

Upevnění teleskopických trubíc: umístěte konzolu (W) do 50 mm od stropu a umístěte ji na kolmici vaší digestoře za pomoci zářezů, které jsou přítomny na středu konzole (Fig.10); pomoci popisovače vyznačte 2 otvory na stěnu, poté otvory vyvrtajte, vložte hmoždinky, které jsou součástí dodávky a pokračujte v upevnění konzole za použití 2 šroubů (součást dodávky). Upevněte vzduchovou clonu na spodní trubici, jak je uvedeno na obrázku 12, použijte 2 šrouby.

Uchopte 2 smontované trubice a položte je na vrchní část digestoře. Zvedněte vrchní trubku až ke stropu a upevněte ke konzole pomocí 2 šroubů (Obr.11).

Montáž uheľných filtrů: U filtrační verze je třeba použít uheľné filtry, zkontrolujte, zda jsou již instalovány, případně postupujte následujícím způsobem podle typu filtru:

- **kulatý uheľný filtr** (Obr.13): Umístěte filtr na levou stranu motoru a zahákněte dva čepy, otočte proti směru hodinových ručiček.
- **obdélíkové uheľné filtry** (Obr.14): Nasadte 2 filtry do konzole a zablokujte je namontováním druhé konzol (S) a čepu (P).
- **deskový uheľný filtr** (Fig.15A): Uchopte kovovou mřížku (nebo kovové filtry), vyjměte zářezky filtrů "M" a vložte deskový uheľný filtr. Znovu nasadte zářezky pro upevnění filtru.

FUNKCE

Podle verze je zařízení vybaveno následujícími typy ovládání:

Ovládání n Obr. 16: **Tlačítko A:** Vypínač na rozsvícení světla. **Tlačítko B:** Vypínač zapnutí ON/OFF motoru na rychlost I. **Tlačítko C:** Vypínač rychlosti II. **Tlačítko D:** Vypínač rychlosti III. **E:** Kontrolka funkce motoru.

Ovládání n Obr. 17: **A** = Vypínač rozsvícení světla; **Pozice 0:** Světlo zhasnuté; **pozice 1:** Světlo rozsvícené.

B = Vypínač motoru; **Pozice 0:** Motor vypnutý; **Pozice 1-2-3:** Motor je zapnutý na první, druhou a třetí rychlost. **C** = Očko kontrolky funkce motoru .

Filtr/-y proti tukům: Podle verze je digestoř vybavena různými druhy filtrů proti tukům: :

Modulační kovové filtry (typ je uveden na Obr.18 a 19): Tyto filtry jsou kovové a musí být čištěny pravidelně, podle používání (alespoň každé dva měsíce). Umyjte filtr neutrálním čistícím přípravkem. Pro vyjmutí filtrů, pomocí příslušné zářezky, zatlačte filtry k zadní straně zařízení a otočte směrem dolů, až je bude možno vyjmout z držáků (Obr.3/4).

deskový kovový filtr (typ je uveden na Obr.20N): Tento filtr je kovový a je umístěn uvnitř kovové mřížky; Filtr musí být čištěn pravidelně, dle používání (alespoň každé dva měsíce). Umyjte filtr neutrálním čistícím přípravkem. Pro vyjmutí filtru odstraňte nejprve kovovou mřížku (Obr.5); Poté vyjměte 2 zářezky filtru, které jsou umístěny uvnitř kovové mřížky a vyjměte kovový deskový filtr.

Syntetický deskový filtr (typ je uveden na Obr.21P): Tento filtr je ze syntetických vláken v bílé barvě a je umístěn uvnitř kovové mřížky; Nemůže se prát ale lze ho vyměnit periodicky podle používání (alespoň každé dva měsíce). Pro vyjmutí filtru odstraňte nejprve kovovou mřížku (Obr.5); Poté vyjměte 2 zářezky filtru, které jsou umístěny uvnitř kovové mřížky a vyjměte syntetický deskový filtr.

Uhlíkový filtr/-y: Uhlíkové filtry lze vyměnit periodicky podle používání, průměrně každých 6 měsíců. Pro vyjmutí uheľných filtrů postupujte následovně dle modelu, který jste zakoupili:

- pokud je digestoř vybavena kulatými uheľnými filtry (Fig.22R), rotačním pohybem ve směru hodinových ručiček filtr vyjměte.
- pokud je digestoř vybavena uheľným deskovým filtrem (Fig.15A), filtr vyjmete tak, že nejprve vyjmete zářezky filtru "M".
- pokud je digestoř vybavena uheľnými obdélíkovými filtry (Obr.23), filtry vyjmete odšroubováním knoflíku (P) a vyjmutím konzole (S). Vytáhnout filtry z jejich umístění.

Osvětlení:

- Pro výměnu inkandescenčních žárovek, sejměte stropní světlo odšroubováním upevňovacího šroubu (Obr.24). Vyměňte za žárovky stejného typu.

Při výměně halogenových žárovek otevřete víko, zatlačením na příslušné otvory (Obr.25). Vyměňte za žárovky stejného typu.

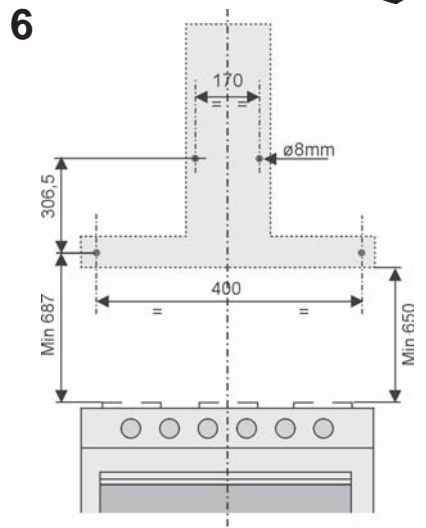
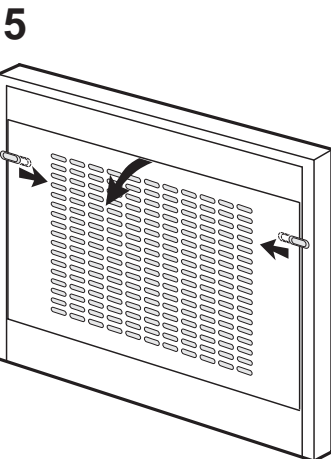
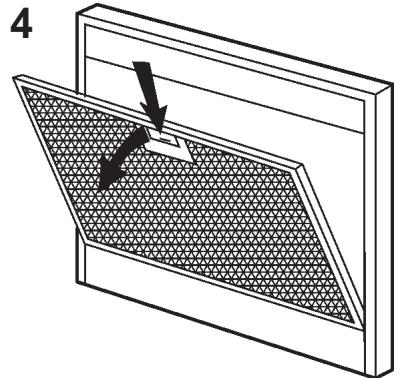
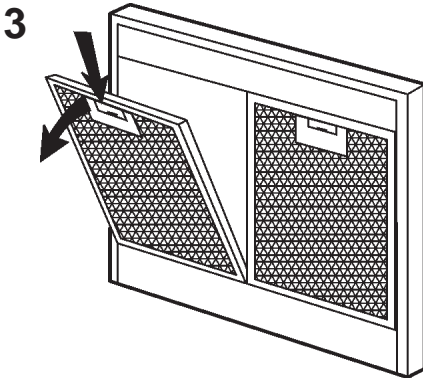
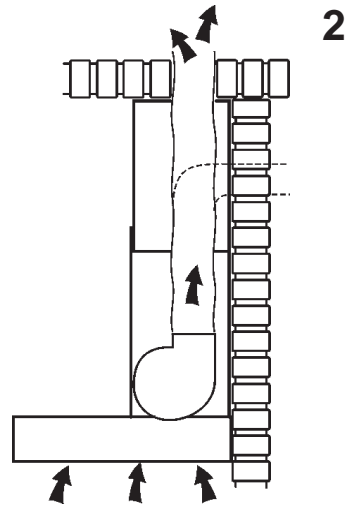
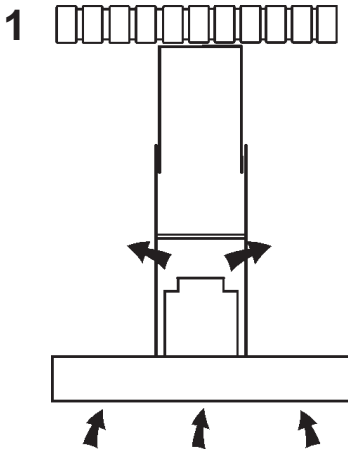

7

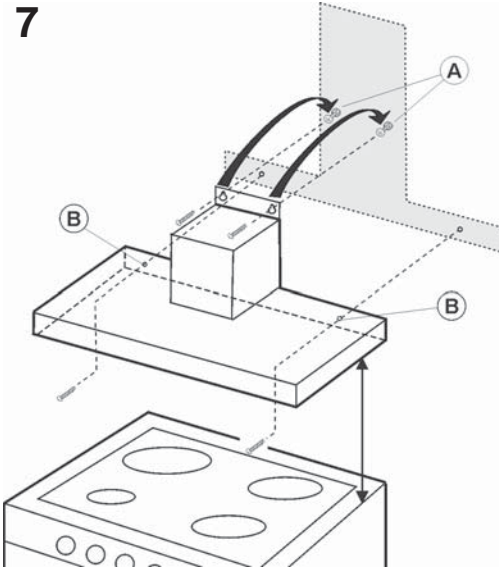

8

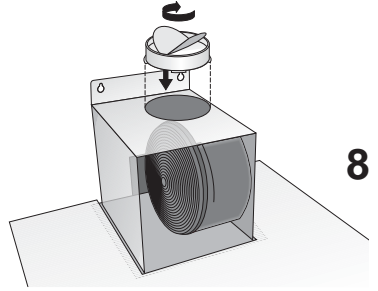

9

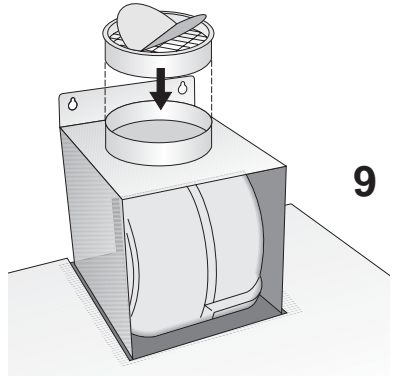

10

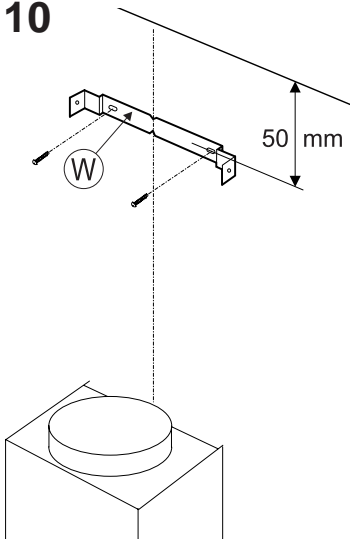

11

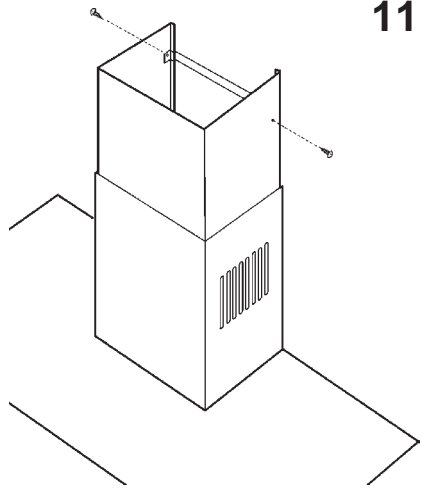

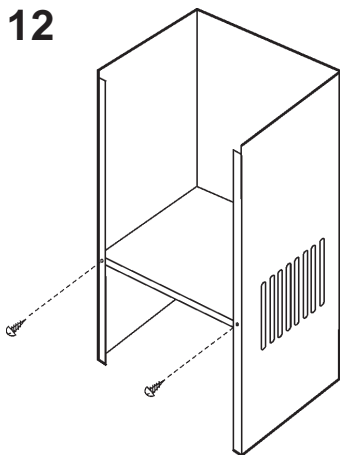
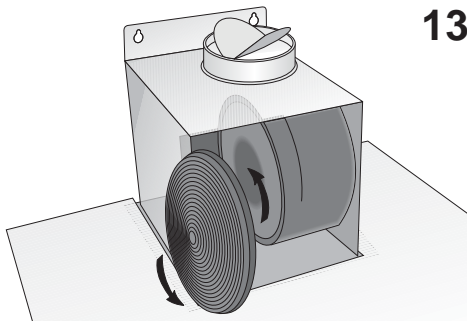
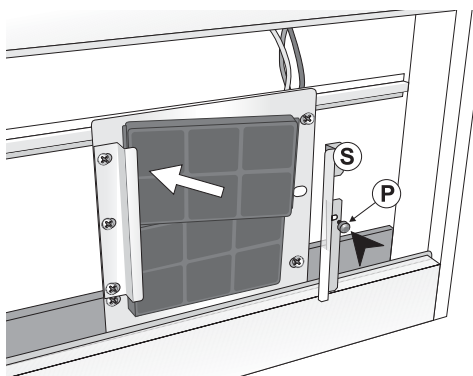
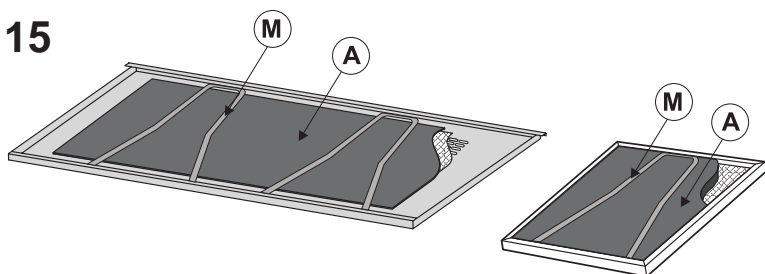
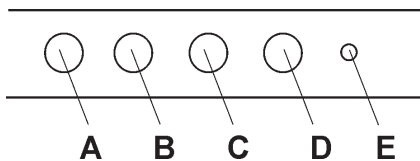
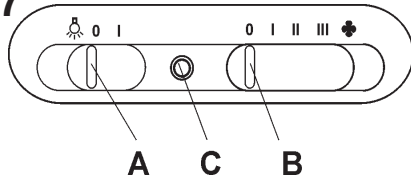
12**13****14****15****16****17**

18

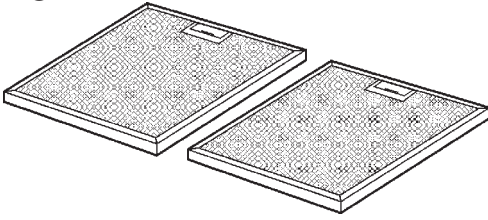

19

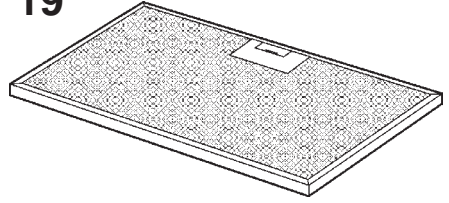

20

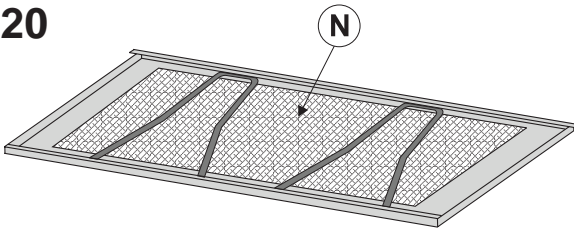

21

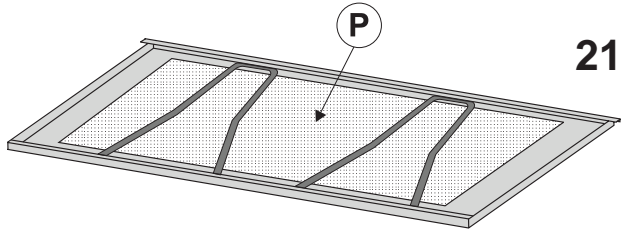

22

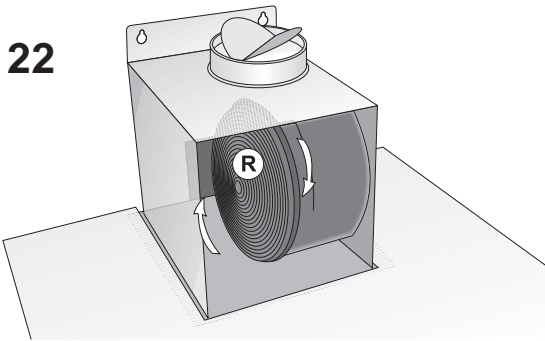

23

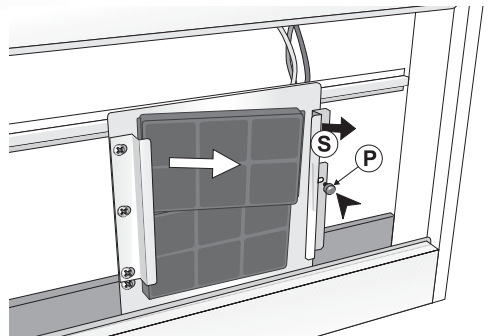

24

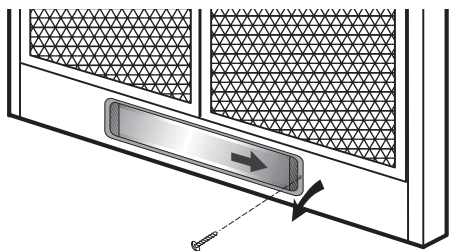

25

