



SECADORA

INSTRUCTION MANUAL

EN

MANUAL DE INSTRUCCIONES

ES

MANUAL DE INSTRUÇÕES

PT

TKS 850 C















Contents

| | |
|---|----|
| Safety information..... | 1 |
| Installation..... | 5 |
| Part description..... | 6 |
| Attention and advice..... | 8 |
| Description of controls..... | 9 |
| Operation instruction..... | 10 |
| Programme table..... | 11 |
| Specialty drying function..... | 12 |
| Cleaning and routine maintenance..... | 14 |
| Alarm function..... | 15 |
| Precautions..... | 16 |
| Technical specifications & Product fiche..... | 17 |

Safety information

Dry care symbols

Please pay attention to use the drying machine if the materials of your clothes can not be dried by it or contain the symbols as follows:

| | | | |
|---|---|---|---|
|  Dry |  Normal |  Not tumble dry normal |  Do not dry |
|  Line dry / hang to dry |  Drip dry |  Dry flat |  In the shade |
|  Dry clean |  Do not dry clean |  Dry clean normal cycle with any solvent |  Dry clean normal cycle petroleum solvent only |

Safety notes

 To prevent any damages to your and others' life or property, you have to follow the safety notes.

1. This product belongs to Category I electrical appliances, and only for drying textiles which have been washed with water in the household. Please pay attention to the safety of power use during the operation!
2. The power source with reliable earthing must be used. Its earth wire must be buried under the ground and shall not be connected with the public utilities such as city water pipe or gas pipe etc. The earth wire and null wire shall be distinguished and shall not be connected together.
3. The power wire shall be met national standard and must be able to withstand the current above 16A. To ensure your and your family's safety, please make improvement immediately if any power use at your home does not comply with the above-mentioned requirements.
4. The maximum mass of dry textile material is 8 kilograms to be used in the appliance.

Safety information

5. The tumble dryer is not to be used if industrial chemicals have been used for cleaning.
6. The lint trap has to be cleaned frequently.
7. Lint must not be allowed to accumulate around the tumble dryer.
8. Adequate ventilation has to be provided to avoid the back flow of gases into the room from appliance burning other fuels, including open fires.
9. Do not dry unwashed items in the tumble dryer.
10. Items that have been soiled with substance such as cooking oil, acetone, alcohol, petrol, kerosene, spot removers, turpentine, waxes and wax removers should be washed in hot water with an extra amount of detergent before being dried in the tumble dryer.
11. Items such as foam rubber (latex form), shower caps, waterproof textiles, rubber backed articles and clothes or pillows fitted with foam rubber pads should not be dried in the tumble dryer.
12. Fabric softeners, or similar products, should be used as specified by the fabric softener instructions.
13. The final part of a tumble dryer cycle occurs without heat (cool down cycle) to ensure that the items are left at a temperature that ensures that the items will not be damaged.
14. **WARNING:** never stop a tumble dryer before the end of the drying cycle unless all items are quickly removed and spread out so that the heat is dissipated.
15. The exhaust air must not be discharged into a flue which is used for exhausting fumes from appliance burning gas or other fuels.

Safety information

16. The appliance must not be installed behind a lockable door, a sliding door or a door with a hinge on the opposite side to that of the tumble dryer. In such a way that a full opening of the tumble dryer door is restricted.
17. Oil-affected items can ignite spontaneously, especially when exposed to heat sources such as in a tumble dryer. The items become warm, causing an oxidation reaction in the oil. Oxidation creates heat. If the heat cannot escape, the items can become hot enough to catch fire. Piling, stacking or storing oil-affected items can prevent heat from escaping and so create a fire hazard.
18. If it is unavoidable that fabrics that contain vegetable or cooking oil or have been contaminated by hair care products be placed in a tumble dryer they should first be washed in hot water with extra detergent-this will reduce, but not eliminate, the hazard.
19. The appliance should not be overturned during normal use or maintenance.
20. Remove all objects from pockets such as lighters and matches.
21. This appliance can be used by children aged from 8 years and above and persons with reduced physical, sensory or mental capabilities or lack of experience and knowledge if they have been given supervision or instruction concerning use of the appliance in a safe way and understand the hazards involved. Children shall not play with the appliance. Cleaning and user maintenance shall not be made by children without supervision.

Safety information

22. If the power cable is damaged, it must be replaced by the manufacturer, its service agent or similarly qualified persons in order to avoid a hazard.
23. This appliance is for indoor use only.
24. The openings must not be obstructed by a carpet.
25. Children of less than 3 years should be kept away unless continuously supervised.
26. Keep pets away from this appliance.
27. If the appliance appear high temperature abnormally , please draw the mail plug immediately.

Correct Disposal of this product:



This marking indicates that this product should not be disposed with other household wastes throughout the EU. To prevent possible harm to the environment or human health from uncontrolled waste disposal, recycle it responsibly to promote the sustainable reuse of material resources. To return your used device, please use the return and collection systems or contact the retailer where the product was purchased. They can take this product for environmental safe recycling.

Safety information

Electric shock hazard

1. Do not draw the power cord forcefully to pull out the mains plug.
2. Please do not plug/draw the mains plug with wet hands.
3. Do not damage the power cord and the power plug.

Injury danger

1. Do not disassemble and install the dryer under no instruction or supervision.
2. Do not stack this dryer on washing machine without stacking kits. (if want stacking on washing machine, please purchase the Independent parts and it must be installed by the manufacturer, its service agent or similarly qualified persons in order to avoid a hazard.)
3. Do not lean on the opened door of the dryer.
4. Do not put any pyrotoxin on the dryer, such as the candle, electric cooker.

Damage danger

1. Do not dry over the rated capacity.
2. Do not operate the dryer without the lint filter.
3. Do not dry the clothes before being spun.
4. Do not expose the dryer directly under the sun, and indoor use only.
5. Do not install the dryer in the humid and drenching environment.
6. At the cleaning and maintenance, please do remember to pull out the power plug and do not directly wash the dryer with water.

Explosion danger

Please do not dry the clothes with some flammable substances such as the coal oil, alcohol or there will be the explosion.

Installation

Transport

Move cautiously. Do not grasp any salient parts of machine. The machine door can not be used as the handle for delivery.

Installation position

1. Please install the dryer on solid and flat ground.
2. Please do not place the dryer on the slope, soft carpet or wooden floor.
3. Please do not install the dryer outdoors, to prevent the dryer from being frozen to damage of machine parts.

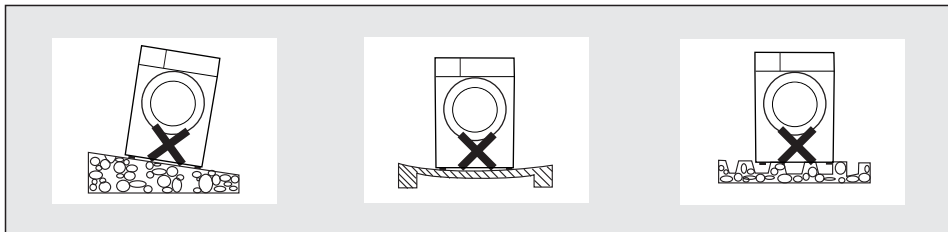

Level adjusting

If the floor is obviously uneven, it needs to be adjusted. It vibrates the machine, causing machine to move from its position. Using tools to adjust the height of four machine legs to adjust the levelness of this dryer.

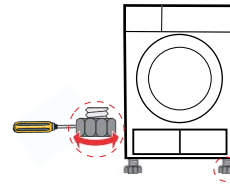

Power supply connection

1. Make sure that the voltage of the power supply is the same as the electric specification of the dryer.
2. Please do not connect it with the power connection board, the universal plug or socket.

Part description

Part description

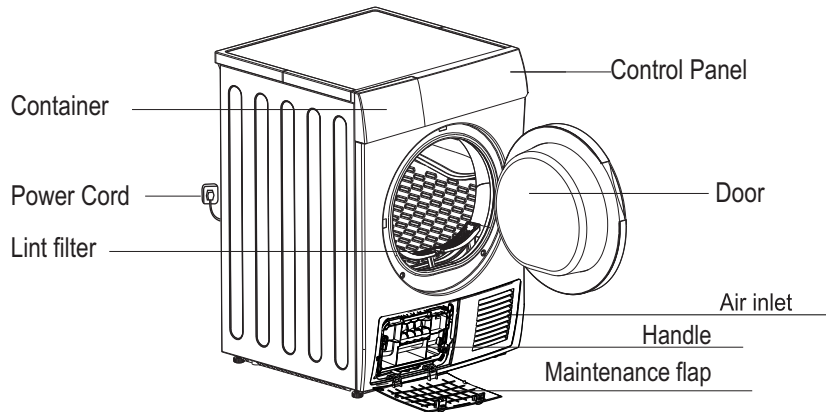

Accessories

The following parts are optional for specific models.
If your dryer has following parts, please wear gloves and install them following the instruction below .

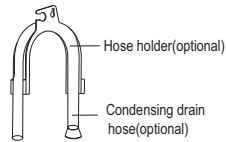

Installation step:

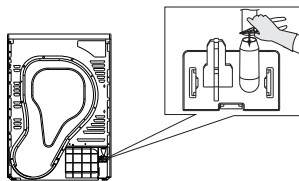

Step 1: removing the drain hose from the hose connector using plier.

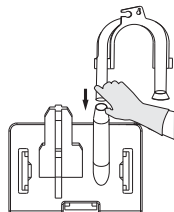

Step 2: insert the external drainage hose.

Part description

Step 3: put the hose holder on the washing basin or any other sink.

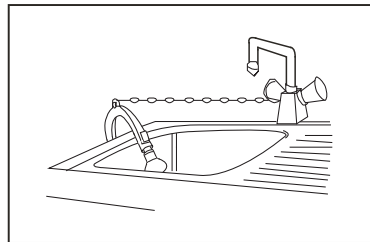
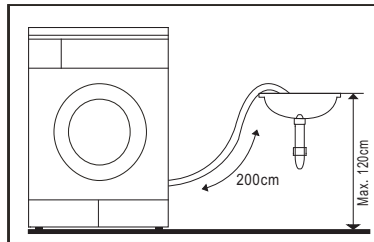

Quick start

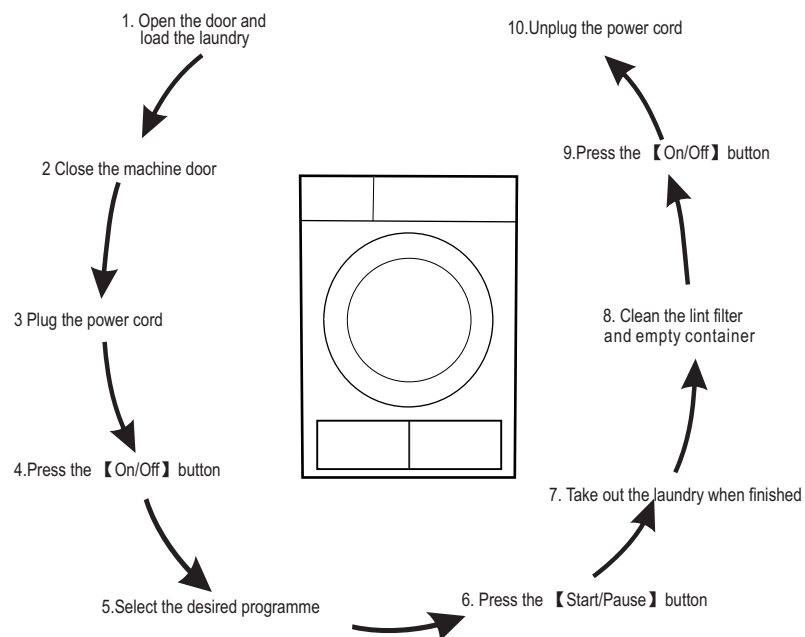











Attention & Advice

Attention

-  Before the first cycle, the dust and grease may remain in this dryer during the period of manufacture and transportation, to avoid contaminating your clothes, please follow these steps:
- Put some clean rags into the drum.
 - Plug the power.
 - Press “On/Off” button, select the “Quick” programme, and press “Start/Pause” button.
 - After finishing this programme, please follow the “cleaning and routine maintenance” to clean the lint filter and air condenser on page 15.

Advice

- Before drying, thoroughly spin the laundry in washing machine. High spin speed can reduce the drying time and save energy consumption.
- For uniform drying result, sort the laundry according to fabric type and drying programme.
- Before drying, please close zips, hooks and eyelets, button up, tie fabric belts, etc.
- Do not over dry the clothes, because over dried clothes can easily get creases or shrinkage.
- Do not dry the articles containing rubber or similar elastic materials such as raincoats, bicycle covers and feather products.
- The door can be opened only after the programme of the drying machine is completed. Do not open the door before the programme finished, as the skin may be scalded by steam or hot surface.
- Clean the lint filter and empty container after each use to avoid extension of drying time and energy consumption.
- Do not dry these clothes after dry-clean process.
- The weight references as follows:

| | | | |
|--|---|--|---|
|  Blended Coats (about 800g) |  Jackets (about 800g in cotton) |  Jeans Trousers (about 800g) |  Towel Quilts (about 900g in cotton) |
|  Single Sheets (about 600g in cotton) |  Work Clothes (upper and lower) (about 1120g in cotton) |  Pajamas (about 200g) |  Shirts (about 300g in cotton) |
|  Undershirts (about 180g in cotton) |  Underpants (about 70g in cotton) |  Socks (about 30g in blended material) | |

Description of controls

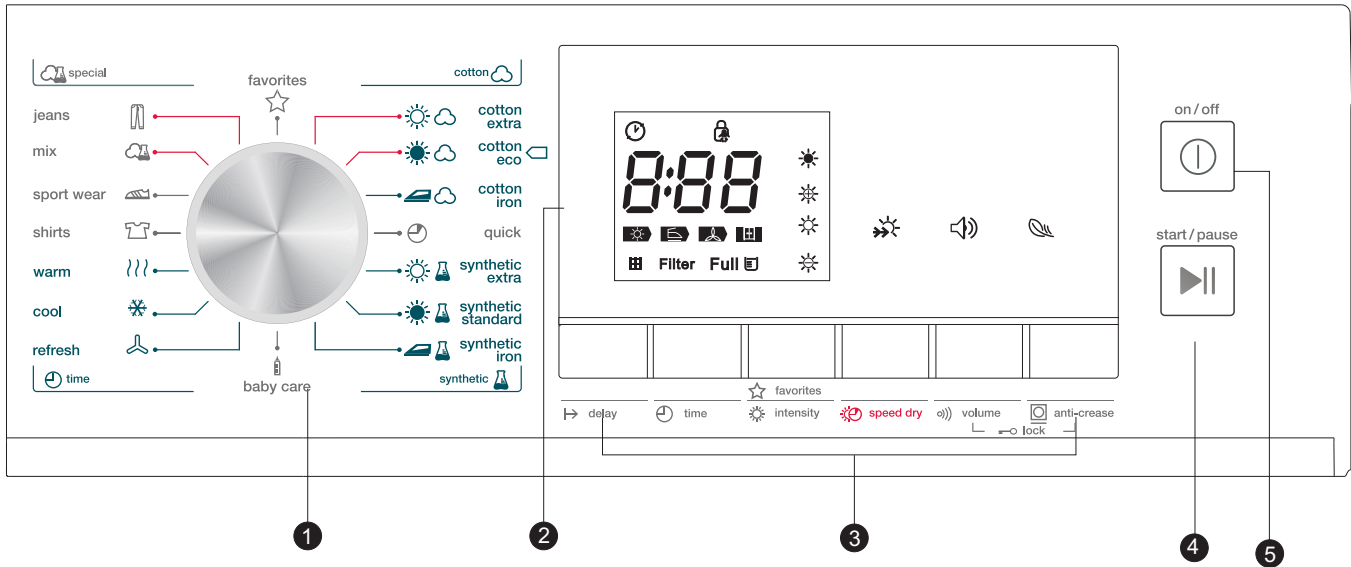

1. Programme Selection knob
2. Display
3. Specialty function buttons
4. Start/Pause button
5. On/Off button

Display

| | |
|---------------|--|
| | Delay start |
| | Child lock |
| | Remaining Time indicator/Error message |
| | Cycle phase status |
| Filter | Clean filter (warning) |
| Full | Empty water container (warning) |
| | Dryness level (four grades) |
| | Speed dry indicator |
| | Signal indicator |
| | Anti-crease mode |

Operation instruction

Select the programme

1. Press the **【On/Off】** button, when the LED display screen brightens up, rotate the programme knob to select the desired programme.
2. Select the **【Delay】**, **【Time】**, **【Intensity】**, **【Speed Dry】**, **【Signal】** or **【Anti-Crease】** functions for additional option.
3. Press the **【Start/Pause】** button.

Programme start

The drum will keep rotating after the programme starts, the state light in the display area will flash in sequence, the remaining time displayed will change automatically.

Programme end

1. The drum will stop running after the programme ends, the display will show "000", the last cycle phase status light will flash. The dryer will start **【Anti-crease】** function if user doesn't remove the load in 1 minute (refer to page 14). Please press **【On/Off】** key to cut off power and pull the plug out.
2. Deal with the problem according to "Malfunction display and solutions", if there is an unexpected stop during the drying procedure and the dryer shows information (refer to page 16).

Programme table

| Programme | Weight (max) | Application/Properties | Delay | Time |
|-------------------|---|---|-------|------|
| | For cottons and coloureds made of cotton or linen. | | | |
| Cotton | Extra | To dry cotton pieces of clothing. Drying level: extra dry. | Y | N |
| | Standard | To dry cotton pieces of clothing. Drying level: cupboard dry. | | |
| | Iron | To dry cotton pieces of clothing. Drying level: applicable to iron. | Y | N |
| Quick | 3.0kg | For washing which is to be dried quickly, eg. made of acrylic fibres or for individual small items. Also for subsequent drying. | Y | N |
| | For non-iron washing made of synthetic and blended fabrics, cotton. | | | |
| Synthetics | Extra | To dry thick or multi-layered synthetic fabrics. Drying level: extra dry. | | |
| | Standard | To dry thin synthetic fabrics which are not ironed, such as easy care shirts, table linen, baby clothes, socks. | Y | N |
| | Iron | To dry thin synthetic fabrics which are also to be ironed, such as knitwear, shirts. | | |
| Baby Care | 1.0kg | To dry the clothes of the baby. | Y | N |
| | Jean | To dry jeans or leisure clothes that are spun at high speeds in the washing machine. | | |
| | Mix | If you can not determine what the clothing's material is, please choose Mix. | | |
| | Sports | To dry sportswear, thin fabrics, polyester, which are not ironed. | Y | N |
| Special | Shirts | For easy care clothes such shirts and blouses with anti-crease mechanism for minimum ironing effort. Place clothes loosely in the dryer. Once dried, hang it on a clothes hange | | |
| | My Cycle | Define and save your favorite programme. | Y | — |
| Time | Warm | To warm clothes from minimum 10 min. to maximum 120 min. (in 10 min. steps). | | |
| | Cool | To air clothes without blowing hot air from minimum 10 min. to maximum 30 min. (in 10 min. steps). | | |
| | Refresh | To refresh the clothes that have been kept at closed environments for a long time from minimum 20 min. to maximum 150 min. (in 10 min. steps). | Y | Y |

Note: 1.  This symbol means the energy efficiency test programme "standard cotton programme", which is most suitable to dry normal cotton load at rated load capacity
2. The programmes above are only recommended for using, users can choose the appropriate programme according to the personal habits. Thick and multi-layered fabrics, e.g. bedlinen, jeans, jackets etc., are not easy to dry, you'd better choose Jeans programme and maximum drying intensity level.

Specialty drying function

Specialty drying function

1. Instruction to the **【Delay】** drying procedure

To delay the drying programme from 0 hour to 24 hours. The delay time means the programme will start after x hours. When the delay programme starts, the time starts to decrease on the display and the  icon blinks.

Steps in details

- (1). Load your laundry and make sure the machine door is closed.
- (2). Press the **【On/Off】** button, then to turn the programme selector knob and select a desired programme.
- (3). You can select the **【Anti-Crease】** or **【Signal】** functions according to your need.
- (4). To press the **【Delay】** key.
- (5). Continue to press the **【Delay】** to select the delay time.
- (6). After the **【Start/Pause】** button is pushed, the dryer is at the run condition. The drying procedure will be automatically performed when the delay time is over.
- (7). If you push the **【Start/Pause】** button again, the delay function will be paused.
- (8). If you want to cancel the "Delay" function, please press the **【On/Off】** button.

2. Instruction of the **【Time】** function

When the warm or cool or refresh programme is selected, the **【Time】** button can be used to adjust the drying time in 10 min. steps.

3. Instruction of the **【Intensity】** function

Used to adjust the dryness level of the laundry. The level has four grades * * * * .

The drying time increases 3 minutes in every grade.

- (1). The intensity function can be activated only before the programme start.
- (2). Press the **【Intensity】** button repeatedly to select the drying time.
- (3). Except the **【Cotton Iron】** **【Quick】** **【Synthetic Iron】** **【Baby Care】** **【Warm】** **【Cool】** **【Refresh】** , all the other programmes can be set the **【Intensity】** function.

4. Instruction of the **【My Cycle】** function

Used to define and save your favorite programmes that are used frequently.

- (1). Use the programme selector to select the required programme and other drying functions.
- (2). Press and hold the **【Intensity】** button for 3 seconds until the display flashing and the required programme has been saved.
- (3). Turn the programme selector to the **【My Cycle】** position, you can start your favorite programmes. If you want to change the **【My Cycle】** settings, repeat the steps (1) and (2).

Special drying function

5. Instruction of the **【Speed dry】**
Used to curtail the time of drying.
6. **【Signal】**
Set up the buzzer on or off. In the general condition, the buzzer is on. Please press it if needed.
When the buzzer on:
 - (1) The dryer will give the leading sound if press the extra function buttons.
 - (2) If the dryer is running, rotate the function choosing knob, the dryer will remind the operator it is an invalid choose.
 - (3) When the drying programme is end, the buzzer will also remind the user.
7. Instruction of the **【Anti-Crease】** function
At the end of the drying cycle, the anti-crease operation time is 30 minutes (default) or 120 minutes (selected).
The **【Anti-Crease】** light shall illuminate when the anti-crease function is selected. This function prevents the laundry from creases. The laundry can be removed during the anti-crease phase. Except **【Cool】** , **【Refresh】** and **【Baby Care】** , all the other programmes have this function.
8. Instruction of the **【Child Lock】** feature
 - (1). This machine incorporates a special child safety lock, which can prevent children from carelessly pressing keys or making the faulty operation.
 - (2). When the dryer is at the operation state, press the **【Anti-Crease】** and **【Signal】** buttons at the same time for over 3 seconds to start child lock function. When child lock function is set, the display will show “” icon and no key can effect to the dryer except **【On/Off】** button. Under the start state of the child lock, the **【Anti-Crease】** and **【Signal】** buttons shall be pressed at the same time for over 3 seconds to release the child lock function.

Cleaning and routine maintenance

Clean the lint filter

Leave the dryer to cool down

1. Open the machine door.
2. Take out the lint filter, pull upward to take it out.
3. Clean the lint filter; wipe off the scrap threads accumulated on the lint filter, with your hand or rinse with water and dry thoroughly.
4. Reinstall the lint filter.

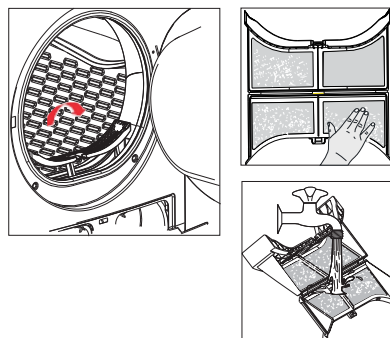

NOTE!

1. The lint filter accumulated on the filter will block the air circulation, which will cause the extension of drying time and consumption; therefore, the scrap thread filter shall be cleaned after each use.
2. Do not disconnect the power cord before cleaning!
3. Do not operate the dryer without the lint filter !
4. Clean the lint filter after each use to prevent lint accumulation inside the dryer.

Wash air condenser

- Leave the dryer to cool down.
 - Residual water may escape, place an absorbent cloth under the maintenance flap.
1. Unlock the maintenance flap.
 2. Completely open maintenance flap.
 3. Screw both locking levers towards each other.
 4. Pull out the air condenser.
 5. Clean the air condenser completely, drain thoroughly.
 6. Clean the seals.
 7. Re-insert the air condenser, handle at the button!
 8. Unscrew both locking levers.
 9. Close the maintenance flap until it locks into position.
Please clean the air condenser approx. once every 3 months if frequently used.
Do not damage the air condenser!

- ⚠ 1. Clean with water only; do not use hard/sharp-edged objects!
Do not operate the dryer without the air condenser!
2. During drying, water may collect between the window and the seal, but this does not affect the function of your dryer!

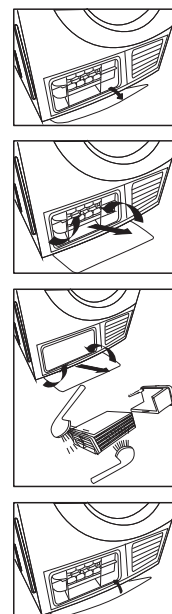

Cleaning and routine maintenance & Alarm function

Empty the water container

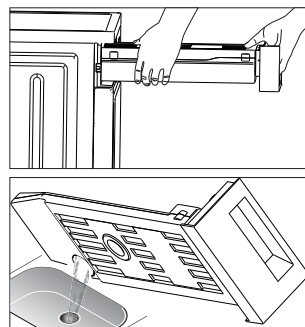

1. Hold and pull out the water container with two hands.
2. Tilt the water container, pour out the condensed water.
3. Insert the water container.



⚠ WARNING:

1. Empty the water container after each use, the programme will be paused and the “” icon will flash if the water container is full during the drying process. After the container emptied, the dryer can be restarted by pressing **【Start/Pause】** button.
2. Do not drink the condensed water.
3. Do not use the dryer without the water container.

Alarm function

| Display | Reason | Solutions |
|---|--|--|
| “  ” is flashing | Container is full | Empty container |
| | Water pump failure or water level sensor failure | Please contact your local service center if the problem persists |
| “E30” | Heater failure | |
| “E32” | Humidity sensor failure | |
| “E33” | Temperature sensor failure | |
| “  ” is flashing | Filter is plug up or environment temperature is too high | Clean filter and confirm the ambient temperature |
| | | Please contact your local service center if the problem persists |



Precautions

Precautions

 Only authorised technicians can carry out repairs.

Before you call customer service, please check if you have deal with the faulty by yourself or if you have follow the user instructions.

A technician will charge you for advice, even during the warranty period.

| Problem | Solution |
|---|---|
| • Display does not come on | <ul style="list-style-type: none"> • The mains plug is inserted. • Check the programme selected. • Check fuse in the house. |
| • “  ” is flashing | <ul style="list-style-type: none"> • Empty condensation container. • If failure, check hose for condensation outlet. |
| • “  ” is flashing | <ul style="list-style-type: none"> • Clean air cooler. • Clear lint filter. |
| • Dryer does not start | <ul style="list-style-type: none"> • Check the start button has selected . • Check the the door has closed. • Check the programme has set. |
| • Water is running out | <ul style="list-style-type: none"> • Align dryer horizontally. • Clear air condenser and door seals. |
| • Door is open by itself | <ul style="list-style-type: none"> • Press door until it “clicks” into position. • Check the clothes is over load . |
| • Humidity in the room is increase significantly | <ul style="list-style-type: none"> • Ventilate room adequately. • Clean the cool grille. • Ensure that the air condenser has been inserted. |
| • Degree of dryness was not reached or drying time too long | <ul style="list-style-type: none"> • Clean lint filter and wash condenser. • Empty container. • Check water outlet. • Dryer installation too restricted. • Clean the moisture sensors. • Use next higher drying programme or using Timer programme. |

 If you cannot deal with the fault by yourself and need help:

1. Press the **【On/Off】** button.
2. Pull out the mains plug and call the service.

Technical specification & Product fiche

Specification

| | |
|-----------------------|-----------------|
| Power supply | 220-240V~ 50Hz |
| Rated input Power | 2700W |
| Ambient temperature | +5c ~+35c |
| Overall Size | 595×615×845(mm) |
| Rated Drying Capacity | 8.0kg |
| Net Weight | 42kg |

Note:

- 1.The rated capacity is the maximum capacity, make sure that the dry clothes which are loaded to the appliance do not exceed the rated capacity each time.
- 2.Do not install the tumble dryer in a room when there is a risk of frost occurring. At temperatures around freezing point the tumble dryer may not be able to operate properly.
- 3.There is a risk of damage if the condensed water is allowed to freeze in the pump, hoses and / or condensed water container.

Product fiche

Brand: Teka

Model: TKS 850 C

Rated capacity: 8kg

Dryer Type: Condenser

Energy efficiency class: B

Energy consumption 561.0kWh per year, based on 160 drying cycles of the standard cotton programme at full and partial load, and the consumption of the low-power modes. Actual energy consumption per cycle will depend on how the appliance is used.

Automatic or non-automatic:Automatic

EU Ecolabel: N/A

Energy consumption of the standard cotton programme at full load: 4.74 kWh

Energy consumption of the standard cotton programme at partial load: 2.56 kWh

Power consumption of the off-mode (Po): 0.28 W

Power consumption of the left-on mode (Pl): 0.8 W

Duration of the left-on mode: 10 min

The 'standard cotton programme' used at full and partial load is the standard drying programme to which the information in the label and the fiche relates, that this programme is suitable for drying normal wet cotton laundry and that it is the most efficient programme in terms of energy consumption for cotton.

Weighted programme time of the standard cotton programme at full and partial load: 112 min

Programme time of the standard cotton programme at full load: 140 min

Programme time of the standard cotton programme at partial load: 90 min

Condensation efficiency class B on a scale from G (least efficient) to A (most efficient).

Average condensation efficiency of the standard cotton programme at full load: 80.1%

Average condensation efficiency of the standard cotton programme at partial load: 80.1%

Weighted condensation efficiency for the standard cotton programme at full and partial load: 80.1%

Sound power level for the standard cotton programme at full load: 69dB













ÍNDICE:

| | |
|---|-----------|
| Información sobre seguridad..... | 3 |
| Instalación..... | 7 |
| Atención y asesoramiento..... | 10 |
| Descripción del panel de control..... | 11 |
| Instrucciones de funcionamiento..... | 12 |
| Tabla de programas..... | 13 |
| Funciones especiales de secado..... | 14 |
| Limpieza y mantenimiento rutinario..... | 16 |
| Función Alarma..... | 18 |
| Precauciones..... | 19 |
| Especificaciones técnicas y Ficha de producto..... | 20 |

Información sobre seguridad

Símbolos para el cuidado del secado

Preste atención al utilizar la secadora si los materiales de la ropa no pueden ser secados por ella o contienen los siguientes símbolos:

| | | | |
|---|---|---|---|
|  Dry |  Normal |  Not tumble dry normal |  Do not dry |
|  Line dry / hang to dry |  Drip dry |  Dry flat |  In the shade |
|  Dry clean |  Do not dry clean |  Dry clean normal cycle with any solvent |  Dry clean normal cycle petroleum solvent only |

Notas de seguridad

Para evitar daños en usted, otras personas o cualquier propiedad deben seguir las siguientes normas de seguridad

1. Este producto pertenece a la categoría I de electrodomésticos eléctricos, solo para el sacado de textiles que hayan sido lavados con agua en el hogar. Por favor preste atención a la potencia de seguridad usada durante el proceso
2. Debe usarse una fuente de alimentación con toma de tierra fiable. El cable debe ser enterrado bajo tierra y no debe estar en contacto con servicios públicos como tuberías de agua o gas. El cable de tierra y el cable nulo deben distinguirse y no deberán conectarse juntamente.
3. El cable de alimentación debe estar de acuerdo con el estándar nacional y debe ser capaz de soportar la corriente por encima de 16A. Para garantizar la seguridad de usted y su familia, por favor adapte inmediatamente si casa si cualquier especificación de la energía no cumple con los requisitos mencionados con anterioridad.
4. La cantidad máxima de textiles en seco que se puede utilizar en esta máquina es de 8 Kg.
5. La secadora no podrá ser usada si ha sido limpiada con productos químicos industriales.
6. El quita pelusas debe ser limpiado con frecuencia.
7. No permita que la pelusa se acumule alrededor de la secadora.
8. Es necesaria una ventilación adecuada de la habitación para evitar, a través del reflujo de gases, la quema de otros combustibles, incluidos fuegos abiertos.

9. No seque prendas sucias en la secadora.
10. Debe lavar con agua caliente y con una cantidad extra de detergente prendas que se hayan manchado con aceite, acetona, alcohol, gasolina, keroseno, removedores, removedores de aguarrás, cera, etc.
11. No debe utilizar la secadora para productos tales como espuma de goma (látex forma), gorros de ducha, textiles impermeables, goma respaldados por artículos y ropa o almohadas equipadas con almohadillas de espuma de goma, etc.
12. El suavizante o productos similares, deben ser utilizados según lo especificado en las instrucciones.
13. La última parte de un ciclo de secado en secadora ocurre sin calor (ciclo de enfriamiento) para asegurarse de que los artículos queden a una temperatura y evitar que estos se estropeen.
14. **ATENCIÓN:** No parar la secadora nunca antes de que finalice el programa a menos que todas las prendas se saquen rápidamente y se extiendan para disipar el calor.
15. El aire de escape no debe salir por el mismo conducto utilizado para expulsar vapores de gas u otros combustibles.
16. Este electrodoméstico no debe instalarse detrás de una puerta con cierre, una puerta corredera o una puerta con una bisagra en el lado contrario a la apertura de la secadora. De esta manera se logra una apertura total de la puerta.
17. Prendas contaminadas con petróleo pueden inflamarse, especialmente cuando son expuestas a fuentes de calor tales como una secadora. Los artículos se calientan oxidando el aceite. La oxidación genera calor. Si el calor no puede escapar, los artículos pueden calentarse demasiado como para prenderse fuego. Amontonar, apilar o guardar artículos con aceite evita que el calor escape y así crear riesgo de incendio.
18. Para poder utilizar prendas que han sido inevitablemente contaminadas por aceite vegetal o de cocinar o por productos de cuidado del cabello, debe lavarlas con agua caliente previamente y utilizar una cantidad extra de detergente. Esto reduce el riego pero, no lo elimina.
19. El aparato no debe ser volcado durante el uso normal o el mantenimiento.
20. Retire todos los objetos de los bolsillos de las prendas como mecheros o fósforos.
21. Este aparato puede ser utilizado por niños mayores de 8 años y personas con reducción capacidades físicas, sensoriales o mentales o falta de experiencia y conocimiento si han tenido instrucciones relativas al uso del aparato de forma segura, en tendiendo los riesgos que conllevan o bien, bajo supervisión. Los niños no deben jugar con este aparato. La limpieza y mantenimiento del mismo no puede ser realizada por niños sin la supervisión de un adulto.
22. Si el cable de alimentación está dañado, debe ser remplazado por el fabricante, el agente de servicios o personas especializadas para evitar riegos.
23. La secadora está fabricada para un uso únicamente en interiores.
24. La apertura de la puerta del aparato no debe obstaculizarse con una alfombra o similares.

25. Los niños menores de 3 años deben ser alejados, a no ser que haya una supervisión continua.
26. Mantener a las mascotas alejadas del aparato.
27. Si encuentra que la secadora tiene una temperatura anormalmente alta, por favor desconéctelo de la corriente inmediatamente

Desechar correctamente este producto



Este símbolo indica que este producto no debe desecharse como el resto de residuos domésticos en toda la UE. Para evitar posibles daños en medio ambiente o en salud humana y evitar la eliminación incontrolada de residuos. Recíclelo correctamente para promover la reutilización sostenible de recursos materiales. Para devolver el dispositivo usado, por favor utilice los sistemas de recogida y devolución o póngase en contacto con el distribuidor donde compró el producto. Ellos pueden llevarse este producto para reciclaje seguro ambiental.

Información sobre seguridad

Riesgo de descarga eléctrica

1. No tirar del cable para desenchufar el aparato.
2. No enchufar o desenchufar el aparato con las manos mojadas.
3. No dañe el cable de alimentación o el enchufe

Riesgo de lesión

1. No desmontar o instalar la secadora sin no es bajo supervisión o con instrucciones.
2. No poner esta secadora encima de una lavadora sin un Kit de apilamiento específico para ello (Si quiere colocar su secadora sobre la lavadora, debe comprar las partes independientes e instalarse por el fabricante, su servicio técnico o personas similarmente calificadas para evitar riesgos).
3. No se apoye sobre la puerta abierta de la secadora.

Daños peligrosos

1. No seque por encima de la capacidad nominal.
2. No utilice la secadora si el filtro anti pelusa.
3. No seque la ropa sin haber sido centrifugada anterior.
4. No exponga la secadora directamente al sol, eso solo para uso en interiores.
5. No instale la secadora en espacios mojados o húmedos.
6. Para la limpieza o mantenimiento de la secadora recuerdo desenchufarla y no utilizar agua para su limpieza.

Peligro de explosión

Por favor no seque ropa impregnada de sustancias inflamables como alcohol, aceite de carbón o se producirá una explosión.

Instalación

Transporte

Transportar con precaución. No sujete la maquina por las partes más salientes de la misma. No utilice la puerta de la secadora como asa de transporte.

Posición de instalación

1. Por favor coloque la secadora en una superficie solida y plana.
2. No coloque el aparato en una pendiente, sobre una alfombra o en parqué.
3. No coloque la secadora en lugares exteriores para prevenir que sus piezas se congele y la maquina deje de funcionar.

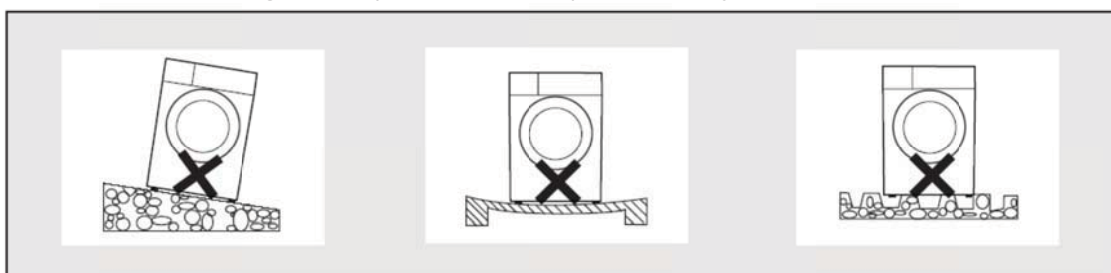

Nivel de ajuste

Si el suelo esta desnivelado, necesita ser ajustado

La vibración de la maquina hará que esta se mueva de posición

Utilizar las herramientas para ajustar la altura de las cuatro patas y nivelar la secadora

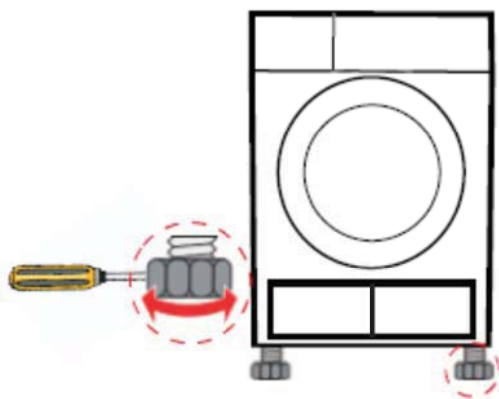

Conexión a la fuente de alimentación

1. Asegúrese de que la tensión de la fuente de alimentación es la misma que en las especificaciones eléctricas de la secadora.
2. Por favor, no lo conecte con la placa de conexión de alimentación, el enchufe universal o zócalo.

Instalación

Descripción de los componentes

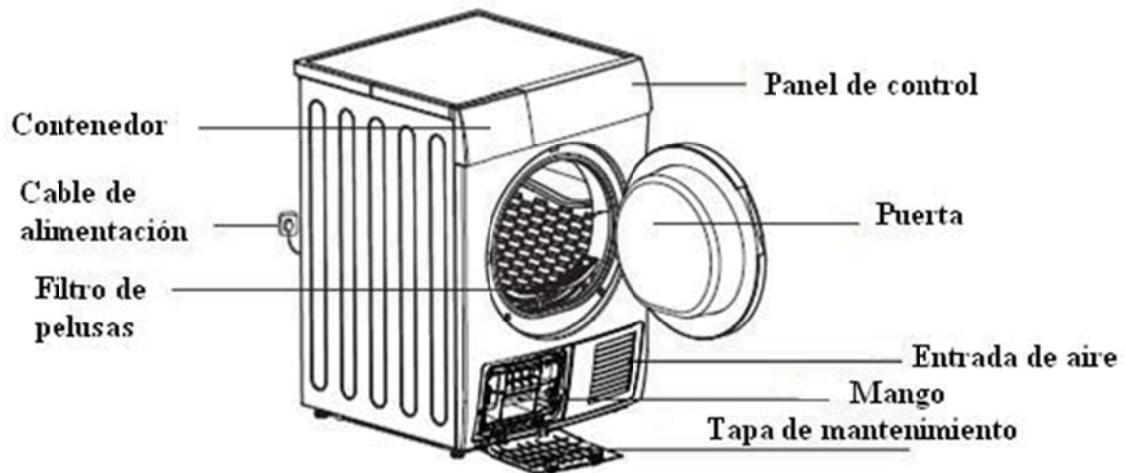

Accesorios

Las siguientes partes son opcionales para modelos específicos. Si su secadora se compone de alguna de ellas, por favor use unos guantes para su colocación siguiendo las siguientes instrucciones.

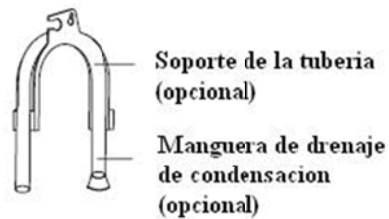

PASOS DE INSTALACIÓN:

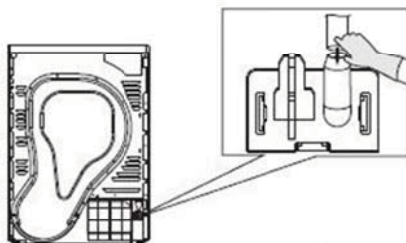

PRIMER PASO: Quitar la manguera de drenaje del conector de la tubería usando unos alicates

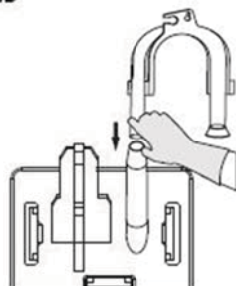

SEGUNDO PASO: Insertar la manguera de drenaje externa

TERCER PASO: Poner el soporte de la tubería en un lavabo o fregadero

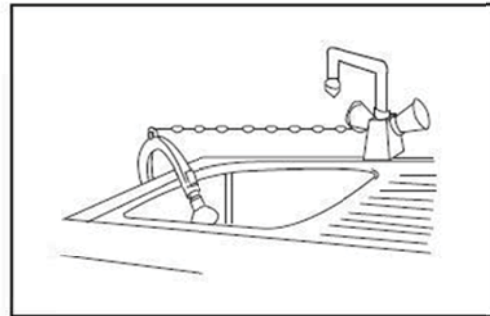
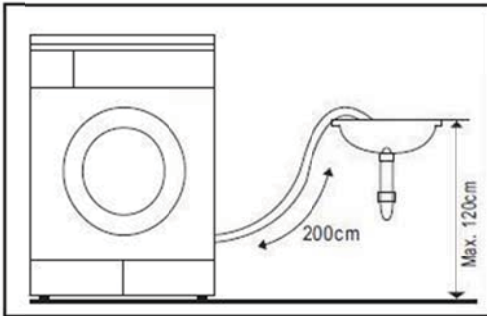

Inicio rápido

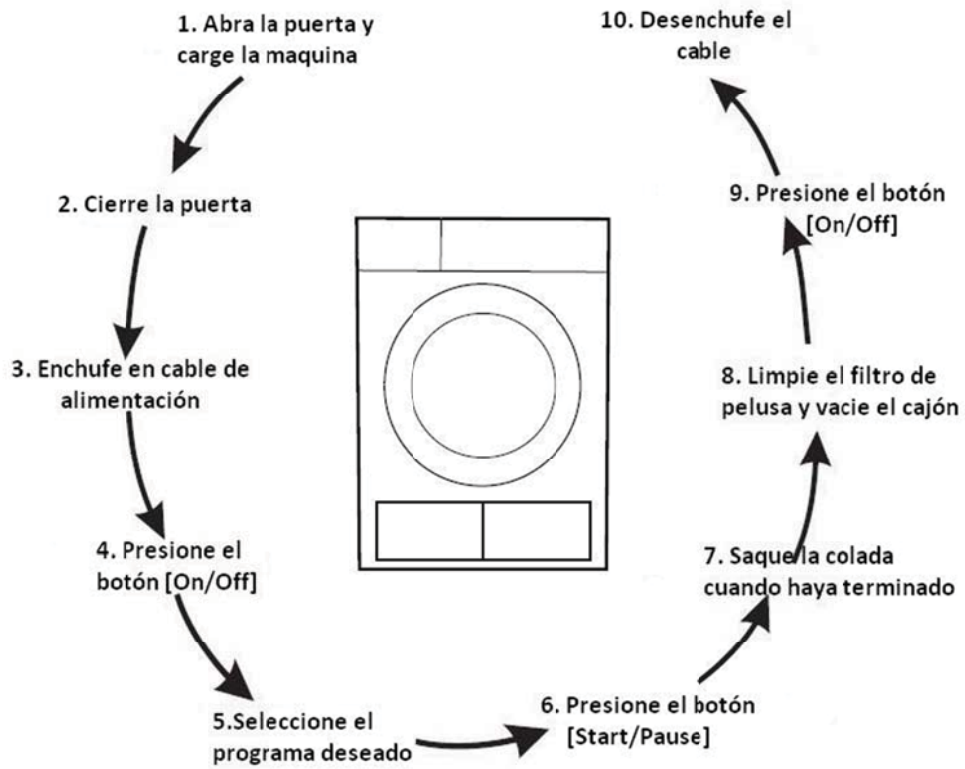

Atención y Asesoramiento

Atención:

 Antes del primer ciclo, el polvo y la grasa acumulada en el periodo de fabricación y transporte pueden permanecer en la secadora. Para evitar manchar la ropa:

- a) poner algunos trapos limpios en el tambor.
- b) Enchufe a la corriente
- c) Presione "Botón de On/Off", seleccione el programa "Rápido" y pulsa el botón "Start/Pause".
- d) después de terminar este programa, por favor siga el "mantenimiento limpieza y rutinario", limpiar el condensador de aire y el filtro de pelusa.

Consejos:

1. Antes del secado, centrifugue la ropa en la lavadora. Una velocidad de centrifugado alta puede reducir el tiempo de secado y permite el ahorro de energía.
2. Para un secado uniforme, ordene la ropa según el tipo de material y el programa de secado correspondiente.
3. Antes de su secado, cerrar cremalleras, ganchos y anillos para ojeteros, botones, atar las correas de tela, etc.
4. No seque excesivamente la ropa porque la ropa puede arrugarse
5. No seque los artículos que contengan caucho o materiales elásticos similares como impermeables, cubiertas de bicicletas y productos de pluma.
6. La puerta puede abrirse sólo después de finalizar el programa de la secadora. No abra la puerta antes de terminar el programa, ya que puede sufrir quemaduras por el vapor o superficie caliente.
7. Limpie el filtro de pelusa y vacíe el cajón después de cada uso para evitar alargar el proceso de secado y consumir más energía.
8. No seque estas prendas después de un lavado en seco.
9. Seguir las siguientes referencias de peso

| | | | |
|---|---|--|---|
|  Abrigos (800gr aprox.) |  Chaquetas (800gr en algodón aprox.) |  Vaqueros (800gr aprox.) |  Toallas, Edredones (900gr en algodón aprox) |
|  Sábanas (600gr en algodón aprox) |  Ropa de trabajo (parte de arriba y abajo) (1200gr en algodón aprox) |  Pijamas (200gr aprox) |  Camisas (300gr en algodón aprox) |
|  Camisetas (180gr en algodón aprox) |  Ropa interior (70gr en algodón aprox) |  Calcetines (30gr en materiales mezclados) | |

Descripción del panel de control

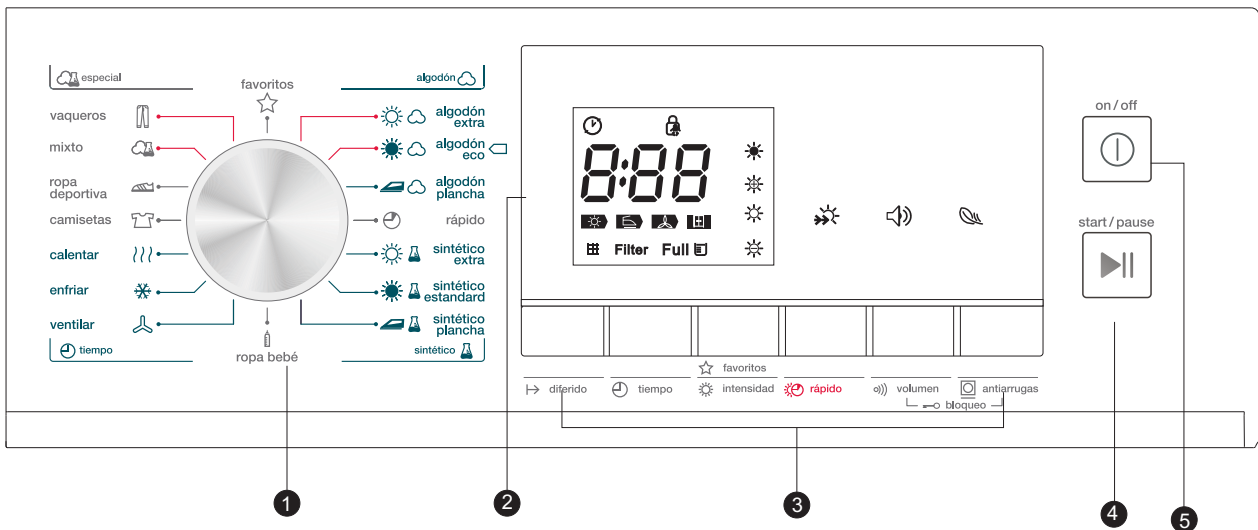

1. Perilla de selección de programa
2. Display
3. Botones de funciones especiales
4. Botón [Start/Pause]
5. Botón [On/Off]

Display

| | |
|--|--------------------------------------|
| | Comienzo en diferido |
| | Bloqueo infantil |
| | Indicador de tiempo/mensaje de error |
| | Estado de las fases del ciclo |
| | Limpiar filtro (Alarma) |
| | Vaciar depósito de agua (Alarma) |
| | Nivel de secado (cuatro niveles) |
| | Indicador secado rápido |
| | Señal de indicador |
| | Modo anti-arruga |

Instrucciones de funcionamiento

Selección de programa

1. Presione el botón **【On/Off】** , cuando la pantalla LED se encienda, gire la perilla para seleccionar el programa deseado
2. Seleccionar alguna de las siguientes funciones adicionales si lo desea, **Delay】** , **【 Time】** , **【 Intensity】** , **【 Speed Dry】** , **【 Signal】** or **【Anti-Crease】**
3. Presione el botón **【Start/Pause】**

Inicio del programa

El tambor seguirá girando después del inicio del programa, la luz de la pantalla parpadeará en secuencia y el tiempo restante en pantalla cambiará automáticamente.

Fin del programa

1. El tambor dejará de funcionar cuando termine el programa, la pantalla mostrará "0.00", en la última fase la luz parpadeará. La secadora comenzará el programa anti arrugas si el usuario no quitar la carga en 1 minuto (ver página 14). Por favor, apague el aparato y desconecte el enchufe el enchufe.
2. Resolver un problema de acuerdo con "Indicación de fallo y soluciones, si hay una parada inesperada durante el proceso de secado y se mostrará en la información de la secadora (página 16).



Tabla de programas

| Programa | Peso (máx.) | Aplicación/Propiedades | Diferido | Tiempo |
|---------------------|--|--|----------|--------|
| Algodón | Para prendas de algodón y prendas de color hechas de algodón y lino. | | | |
| | Extra | Para secar prendas de algodón. Nivel de secado: Extra seco. | Y | N |
| | Estándar | Para secar prendas de algodón. Nivel de secado: Seco para armario. | | |
| Rápido | Planchado | Para secar prendas de algodón. Nivel de secado: para plancha. | Y | N |
| | Rápido | Para lavados que necesitan un secado rápido, como fibras acrílicas o pequeños objetos individuales. También para sucesivos lavados. | Y | N |
| | Para prendas que no requieren planchado | hechas de materiales sintéticos o mezclas fabricadas de algodón. | | |
| Sintéticos | Extra | Para secar prendas anchas o sintéticos multi-capa. Nivel de secado: Extra seco. | | |
| | Estándar | Para sintéticos finos que no tienen que ser planchados, como camisas de fácil cuidado, mantelería, ropa de bebé, calcetines. | Y | N |
| | Planchado | Para sintéticos finos que no tienen que ser planchados, como prendas de punto, camisas. | | |
| Cuidado Bebé | Cuidado Bebé | Para secar la ropa de los bebés. | Y | N |
| | Vaqueros | Para secar vaqueros o ropa de sport que se hacen girar a gran velocidad en la lavadora. | | |
| Especial | Mezcla | Si no sabe qué tipo de ropa es elija el programa de Mezcla. | | |
| | Deporte | Para secar ropa de deporte, telas finas, poliéster, que no son planchados. | Y | N |
| | Camisas | Para ropa de cuidado fácil como camisas y blusas, con mecanismo antiarrugas para minimizar el esfuerzo del planchado. Coloque la ropa holgadamente en la secadora, una vez secado cuélguela en una percha. | | |
| Mi Ciclo | Mi Ciclo | Defina y guarde su programa favorito. | Y | N |
| | Caliente | Para calentar la ropa mínimo 10min, máx. 120min (en fracciones de 10min) | | |
| Tiempo | Frío | Para airear sin aire caliente mínimo 10min, máx. 120min (en fracciones de 10min) | Y | N |
| | Ventilar | Para ventilar la ropa que ha estado en un sitio cerrado por mucho tiempo, mínimo 20min, máx. 150min. (en fracciones de 10min) | | |

Funciones especiales de secado

Funciones especiales de secado

1. Instrucciones para el procedimiento de secado **【Delay】**

Esta función es utilizada para retrasar el secado de la ropa durante 24 h. Puede presionar el botón más de una vez y puede ser retardado de 1 a 24 h. El programa delay permite comenzar el programa de secado in x:xx horas. Cuando se inicia el programa, la pantalla mostrará sólo el tiempo de retardo para comenzar y el icono . Después de 30 segundos el panel mostrará el icono  y aparecerá “-“

1. Cargar la secadora y asegurarse que la puerta está cerrada.
2. Presionar el botón [On/Off] y seleccionar el programa deseado con la perilla.
3. Puede seleccionar [anti-arrugas] o [Señal] según sus necesidades.
4. Presione el botón [Delay].
5. Continúe seleccionando [Delay] para seleccionar el tiempo de retraso.
6. Después de pulsar el botón [Start/Pause], la secadora está funcionando en buenas condiciones. El proceso de secado comenzará automáticamente cuando el tiempo de retraso finalice.
7. Si vuelve a pulsar el botón [Start/Pause] la función Delay se pausará.
8. Si quiere cancelar la función Delay debe pulsar el botón [On/Off].

2. Instrucciones para la función [Time]

Cuando el programa de calentar, enfriar o ventilar es seleccionado, el botón [Time] puede ser usado para ajustar el tiempo en 10 minutos. Pasos.

3. Instrucciones de la función [Intensidad]

Usado para ajustar el nivel de secado de la lavadora. El nivel tiene cuatro grados diferentes . El tiempo de secado se incrementa 3 minutos en cada grado.

1. La función [Intensidad] puede ser activado solo antes del programa [Start].
2. Pulse el botón [intensidad] repetidamente para seleccionar el tiempo de secado.
3. Excepto los programas **【Cotton Iron】 【Qucik】 【Synthetic Iron】 【Baby Care】 【Warm】 【Cool】 【Refresh, el resto pueden ajustarse con la función [Intensidad].**

4. Instrucciones de la función [Mi Ciclo]

Utilizado para guardar los programas favoritos que son usados frecuentemente.

1. Utilice el selector de programas para seleccionar el programa requerido y otras funciones de secado.
2. Presione y mantenga el botón [Intensidad] durante tres segundos hasta que el display parpadeé y el programa quede guardado.
3. Cambie la selección del programa a [Mi Ciclo] y puedes comenzar con tus programas favoritos. Si quieres cambiar los ajustes de la función [Mi ciclo] repita el paso (1) y (2)

Funciones especiales de secado

5. Instrucción de [Secado rápido]

Se utiliza para acortar el tiempo de secado.

6. [Signal]

Configurar el timbre en apagado o encendido

1. La secadora autorizará el sonido si pulsa los botines de funciones extra.
2. Si la secadora está en funcionamiento, y gire la perilla de selección la secadora avisará al usuario de que es una elección incorrecta.
3. Cuando el programa de secado finalice, el timbre sonará para recordárselo al usuario

7. Instrucciones para la función [Anti-arrugas]

Al final del ciclo de secado, el tiempo de funcionamiento anti arrugas es 30 minutos (por defecto) o 120 minutos (seleccionados). El **【Anti-arrugas】** se iluminará cuando se selecciona la función anti arrugas. Esta función evita que la ropa se arrugue. La ropa se puede sacar durante la fase anti arrugas. Excepto los programas **【Cool】** , **【Refresh】** and **【Baby Care】** , todos los demás tienen esta función

8. Instrucciones para el [Bloqueo de seguridad]

1. La secadora incorpora un sistema de seguridad de bloqueo que previene ante descuidos de niños.
2. Cuando la secadora se encuentra en el funcionamiento, pulse los botones **【Anti-arrugas】** y **【Signal】** al mismo tiempo por más de 3 segundos para iniciar la función de bloqueo infantil. Cuando se establece bloqueo infantil, la pantalla mostrará el icono  y ningún botón funcionará salvo [On/Off]. Para quitar el bloqueo infantil debe pulsar por más de tres segundos ,de nuevo, los botones **【Anti-arrugas】** y **【Signal】** .

Limpieza y mantenimiento rutinario

Limpiar el filtro de pelusa

Dejar enfriar la secadora

1. Abrir la puerta de la secadora.
2. Sacar el filtro de pelusa. Tire hacia arriba para sacarlo.
3. Limpie el filtro de pelusas; limpie los hilos acumulados en el filtro de pelusas, con la mano o enjuagando con agua y secar bien
4. Poner el filtro en su lugar de nuevo.

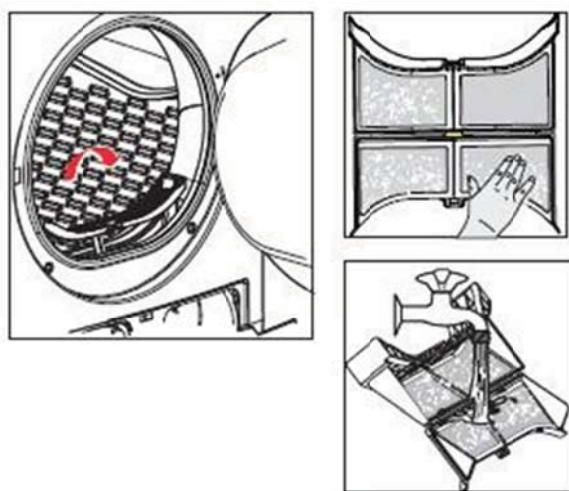

NOTA:

1. Las pelusas acumuladas en el filtro bloquearán la circulación del aire, que hará que la extensión de tiempo de secado y el consumo aumenten; por lo tanto, el filtro deberá limpiarse después de cada uso.
2. Desconecte la secadora antes de limpiarla
3. No utilice la secadora sin el filtro anti pelusa
4. Limpie el filtro después de cada uso para prevenir la acumulación de pelusa dentro de la secadora

Limpieza y mantenimiento rutinario

Condensador del aire de lavado

-Dejar que la secadora se enfríe

-El agua residual puede salirse, por ello, coloque un paño absorbente bajo la tapa de mantenimiento.

1. Desbloquear la tapa de mantenimiento
2. Abrir completamente la tapa de mantenimiento
3. Desatornille ambas palancas de bloqueo
4. Saque el aire condensado
5. Limpie el condensador de aire y escúrralo bien
6. Limpie las juntas
7. Colocar el condensador de aire agarrándolo por la parte de abajo
8. Atornille las palancas de bloqueo
9. Limpie el condensador cada 3 meses aproximadamente, dependiendo de su uso.

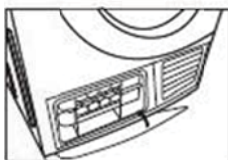
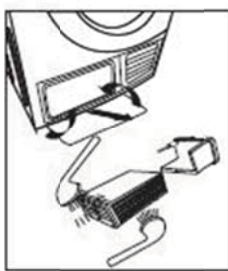
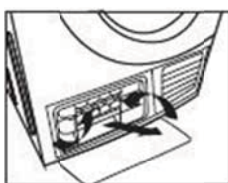
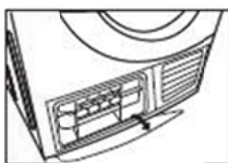

- ⚠ 1. Limpie solo con agua. No utilice objetos duros o afilados. No ponga en funcionamiento la secadora sin el condensador de aire
2. Durante el proceso de secado, el agua se empozará entre el cristal y las juntas pero esto no afecta al secado

Limpeza y mantenimiento rutinario

Vaciar el cajón de agua

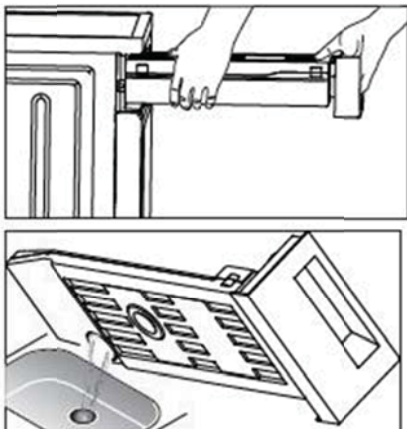

1. Saque el recipiente de agua con las dos manos.
2. Incline el recipiente de agua, vierta el agua condensada.
3. Introduzca el recipiente de agua.



⚠ ATENCIÓN:

1. Vaciar el cajón después de cada uso. Si este se llena durante, la maquina le avisara con este icono parpadeando “”. Una vez haya vaciado el cajón de agua, podrá reanudar la secadora pulsando el botón [Start/Pause]
2. No beber el agua condensada
3. No utilice la secadora sin el cajón de agua

Función Alarma

| Display | Causa | Solución | |
|--|--|--|-------------------------|
|  parpadea | El contenedor está lleno | Vaciar contenedor | |
| | Fallo en la bomba de agua o en el sensor de nivel de agua | Por favor contacte con el servicio técnico si persiste el problema | |
| | “E30” | | Fallo en el calentador |
| | “E32” | | Fallo sensor de humedad |
| “E33” | Fallo sensor temperatura | | |
|  parpadea | El filtro está obstruido o la temperatura ambiente es muy alta | Limpiar el filtro y confirmar la temperatura ambiente | |
| | | Contacte con su servicio técnico si persiste el problema | |



Precauciones

Precauciones

 Solo técnicos autorizados puedes encargarse de las reparaciones. Antes de llamar al servicio de atención al cliente, por favor asegúrese si usted se puede encargar del problema siguiendo el manual de instrucciones. El técnico le cobrará por el servicio incluso en el periodo de garantía.

 Si usted no puede encargarse de la avería

1. Pulse el botón [On/Off].
2. Desconecte la secadora y llame al servicio técnico.

| Problema | Solución |
|--|---|
| • El display no funciona | <ul style="list-style-type: none">• Insertar el enchufe.• Comprobar el programa seleccionado.• Comprobar fusibles del hogar. |
| •  Está parpadeando | <ul style="list-style-type: none">• Vaciar el contenedor de condensación.• Si falla, comprobar la manguera de salida de condensación. |
| •  Está parpadeando | <ul style="list-style-type: none">• Limpiar el enfriador del aire.• Limpiar filtro de pelusas. |
| • No comienza el secado | <ul style="list-style-type: none">• Compruebe que el botón de comienzo está seleccionado.• Compruebe que la puerta está cerrada.• Compruebe que el programa está seleccionado |
| • No sale el agua | <ul style="list-style-type: none">• Sitúe la secadora horizontalmente.• Limpiar el condensador de aire y el sello de la puerta. |
| • La puerta se abre sola | <ul style="list-style-type: none">• Presione la puerta hasta que suene un "Click".• Compruebe que no hay sobrecarga de ropa. |
| • La humedad de la habitación aumenta significativamente | <ul style="list-style-type: none">• Ventile la habitación adecuadamente.• Limpie la reja de enfriamiento.• Asegúrese que el condensador de aire ha sido insertado. |
| • No se alcanza el nivel de secado o el tiempo de secado es muy largo | <ul style="list-style-type: none">• Limpiar el filtro de pelusas y el condensador• Vaciar el contenedor.• Comprobar la salida de agua.• Espacio de la secadora muy limitado.• Limpiar el sensor de humedad• Usar el siguiente programa más potente de secado o usar un programa con temporizador |

Especificaciones técnicas

Especificación

| | |
|-----------------------------|-----------------|
| Fuente de alimentación | 220-240~50Hz |
| Potencia nominal de entrada | 2700W |
| Temperatura ambiente | +5c ~+35c |
| Tamaño | 595x615x845(mm) |
| Capacidad de secado | 8kg |
| Peso neto | 42kg |

Nota:

1. La capacidad nominal es la capacidad máxima, asegúrese de que la ropa seca que se carga no hace exceder la capacidad nominal
2. No instalar la secadora en una habitación donde haya riesgo de congelación. A temperaturas alrededor de cero la secadora puede que no funcione.
3. Hay un riesgo de daño si el agua condensada llega a congelarse en la bomba, mangueras y / o recipiente de agua condensada.

Ficha de producto

Marca: Teka

Modelo: TKS 850 C

Capacidad nominal: 8kg

Tipo Secadora: Condensación

Clase de eficiencia energética: B

Consumo de energía por año de 561.0kWh, sobre la base de 160 ciclos de secado del programa de algodón normal con carga completa y con carga parcial y del consumo de los modos de bajo consumo. El consumo real de energía por ciclo depende de cómo se utilice el aparato.

Automática o no automática: Automática

Etiqueta ecológica de la UE: N / A

El consumo de energía del programa normal de algodón con carga completa:

4,74 kWh

El consumo de energía del programa normal de algodón con carga parcial: 2,56

kWh

Consumo de energía del modo apagado (Po): 0.28 W

Consumo de energía del modo sin apagar (PI): 1.72 W

Duración del modo sin apagar: 10 min

El "programa normal de algodón" utilizado a plena carga y parcial es el programa de secado estándar cuya información aparece en la etiqueta y en la ficha, informa que este programa es adecuado para el secado de la ropa normal de algodón húmedo y que es el programa más eficiente en términos del consumo de energía para el algodón.

Duración ponderada del programa del programa normal de algodón con carga completa y parcial: 112 min

Duración del programa del programa normal de algodón con carga completa:

140 min

Duración del programa del programa normal de algodón con carga parcial: 90

min

Eficiencia de la condensación de clase B en una escala de G (la menos eficiente) a A (más eficiente).

Eficiencia de la condensación Promedio del programa normal de algodón con carga completa: 80,1%

Eficiencia de la condensación Promedio del programa normal de algodón con carga parcial: 80,1%

Eficiencia de la condensación ponderada para el programa normal de algodón con carga completa y parcial: 80,1%

Nivel de potencia acústica para el programa normal de algodón con carga completa: 69dB

Índice

| | |
|--|----|
| Informação de Segurança | 1 |
| Instalação | 6 |
| Descrição do Aparelho | 7 |
| Cuidados e Conselhos | 9 |
| Descrição dos Comandos | 10 |
| Instruções de Operação | 11 |
| Tabela de Programas | 12 |
| Função de Secagem Especial | 13 |
| Limpeza e Manutenção | 15 |
| Função de Alarme | 16 |
| Resolução de Problemas | 17 |
| Especificações Técnicas e Ficha de Produto | 18 |

Informação de Segurança

Símbolos de cuidados de secagem

Ao usar a máquina de secar, tenha em atenção se os materiais das suas roupas não podem ser secos na máquina ou se contêm os símbolos que se seguem:

| | | | |
|--|---|---|--|
|  secar |  normal |  não secar na máquina |  não secar |
|  secar no estendal |  estender sem centrifugação |  secar horizontalmente |  secar à sombra |
|  limpeza a seco |  não limpar a seco |  limpeza a seco com qualquer solvente |  limpeza a seco somente com solvente de petróleo |

Indicações de Segurança

 Siga as seguintes indicações de segurança para evitar qualquer perigo respeitante à vida ou à propriedade do próprio utilizador ou de terceiros.

1. Este produto pertence à categoria I de aparelhos elétricos, e destina-se apenas a secar tecidos que foram lavados com água em casa. Por favor, preste atenção à segurança do uso da energia elétrica durante a sua utilização!
2. A fonte de energia tem que ser obrigatoriamente ligada à terra. O fio terra deve ficar por baixo da terra e não deve estar ligado com os serviços públicos, como os tubos de água da cidade ou os tubos de gás, etc. O fio terra e fio neutro devem distinguir-se e não devem ser ligados entre si.
3. O cabo de alimentação deve cumprir com o padrão nacional e deve ser capaz de suportar corrente acima de 16A. Para garantir a sua segurança e da sua família, por favor, faça imediatamente as alterações necessárias caso o uso da energia em sua casa não esteja em conformidade com os requisitos acima mencionados.

Informação de Segurança

4. A carga máxima a ser usada na máquina é de 8 kg de material têxtil seco.
5. A máquina de secar não deve ser usada no caso de terem sido usados produtos químicos industriais para a limpeza.
6. O filtro de algodão tem de ser limpo frequentemente
7. Não deve ser permitida a acumulação de algodão em torno do tambor de secagem.
8. Deve ser fornecida uma ventilação adequada para evitar, através do refluxo de gases, a queima de outros combustíveis, incluindo lareiras.
9. Não seque peças por lavar na máquina de secar.
10. As peças que tenham sido sujas com substâncias como óleo de cozinha, acetona, álcool, gasolina, querosene, tira-nódoas, terebentina, ceras e removedores de cera devem ser lavadas em água quente com uma quantidade extra de detergente antes de serem secas na máquina de secar.
11. Itens como espuma de borracha (látex), toucas de banho, tecidos impermeáveis, artigos de borracha e roupa ou almofadas cheias com espuma de borracha não devem ser secos na máquina de secar.
12. Os amaciadores ou produtos semelhantes, devem ser usados como especificado pelas instruções do amaciador.
13. A parte final de um ciclo da máquina de secar roupa é feita sem calor (ciclo de arrefecimento) para garantir que as peças não atinjam uma temperatura que as danifique.
14. **ATENÇÃO:** nunca parar uma máquina de secar roupa antes do fim do ciclo de secagem, a menos que todos os itens sejam rapidamente removidos e espalhados para que o calor se dissipe.

Informação de Segurança

15. O ar de escape não deve ser descarregado para uma conduta que seja usada para escoar fumo de aparelhos que queimem gás ou outros combustíveis.
16. O aparelho não deve ser instalado atrás de uma porta com fechadura, uma porta de correr ou uma porta com dobradiças no lado oposto à abertura da máquina e que impeçam a abertura completa da porta.
17. Itens contaminados por petróleo podem inflamar espontaneamente, especialmente quando expostos a fontes de calor, como uma máquina de secar roupa. Os itens aquecem, causando uma reação de oxidação no óleo. A oxidação gera calor. Se o calor não pode escapar, os itens podem ficar quentes o suficiente para inflamar. Empilhar ou armazenar itens afetados por petróleo pode impedir que o calor escape e assim criar um risco de incêndio.
18. Para poder secar roupas na máquina que, inevitavelmente, foram manchadas com óleo ou azeite ou que foram contaminadas por produtos para o cabelo deve em primeiro lavá-las em água quente com uma quantidade extra de detergente – isto reduz, mas não elimina, o risco.
19. O aparelho não deve ser inclinado durante o uso normal ou manutenção.
20. Remova todos os objetos dos bolsos, tais como isqueiros e fósforos.
21. Este aparelho pode ser usado por crianças a partir dos 8 anos de idade e pessoas com reduzidas capacidades físicas, sensoriais ou mentais ou falta de experiência e conhecimento, se eles tiverem recebido supervisão ou instruções sobre o uso do aparelho de uma forma segura e desde que compreendam os perigos envolvidos.

Informação de Segurança

As crianças não devem brincar com o aparelho. A limpeza e manutenção do usuário não deve ser feito por crianças sem supervisão.

22. Se o cabo de alimentação estiver danificado, ele deve ser substituído pelo fabricante, pelo agente autorizado ou pessoal qualificado, a fim de evitar situações de perigo.
23. Este aparelho é apenas para uso no interior.
24. As aberturas não devem ser obstruídas por nenhum tapete.
25. Crianças com menos de 3 anos devem ser mantidas afastadas a menos que sejam continuamente supervisionadas.
26. Manter animais de estimação afastados do aparelho.
27. Se o aparelho aparentar uma temperatura anormalmente alta, retire a ficha imediatamente.

Descartar o produto corretamente:



Este símbolo indica que o produto não deve ser descartado com outros resíduos domésticos em toda a UE. Para evitar possíveis danos ao meio ambiente ou à saúde humana causados pela eliminação incontrolada de resíduos, recicle-o de forma responsável para promover a reutilização sustentável dos recursos materiais. Para devolver o seu aparelho usado, por favor, use os sistemas de recolha e entrega ou entre em contato com o revendedor onde o produto foi adquirido. Eles podem levar este produto para uma reciclagem ambientalmente segura.

Informação de Segurança

Risco de choque elétrico

1. Não force o cabo de alimentação para retirar a ficha da tomada.
2. Não ligue / retire a ficha da tomada com as mãos molhadas.
3. Não danifique o cabo de alimentação nem a tomada.

Perigo de lesões

1. Não desmonte nem instale a máquina de secar sob nenhuma instrução ou supervisão.
2. Não instale esta máquina de secar em cima de máquina de lavar roupa sem o kit de instalação em coluna. (Se quiser empilhar esta máquina em cima de uma máquina de lavar roupa, adquira as peças independentes. E estas devem ser instaladas pelo fabricante, pelo agente autorizado ou pessoal qualificado, a fim de evitar situações de perigo.)
3. Não se apoie na porta aberta da máquina de secar.
4. Não coloque qualquer pyrotoxina em cima da máquina de secar, tais como: velas, fogão elétrico, etc.

Perigo de danos

1. Não seque roupa acima da capacidade nominal.
2. Não opere a máquina sem o filtro de algodão/ fiapos.
3. Não seque as roupas sem terem sido centrifugadas.
4. Não exponha a máquina de secar diretamente ao sol esta destina-se apenas para uso interno.
5. Não instale a máquina de secar num ambiente húmido e encharcado.
6. Na limpeza e manutenção, por favor, lembre-se de retirar a ficha da tomada e não lavar diretamente a máquina de secar com água.

Perigo de Explosão

Por favor, não seque as roupas com algumas substâncias inflamáveis, tais como o carvão de petróleo, álcool ou haverá uma explosão.

Instalação

Transporte

Mova cuidadosamente. Não agarre nenhuma parte saliente da máquina. A porta da máquina não pode ser utilizada como uma pega para a entrega.

Posição de Instalação

1. Instale a máquina de secar em terreno firme e plano.
2. Não coloque a máquina de secar em solo inclinado, num tapete macio ou piso de madeira.
3. Não instale a máquina de secar ao ar livre, para evitar que a máquina de secar congele e cause danos nas peças da máquina.

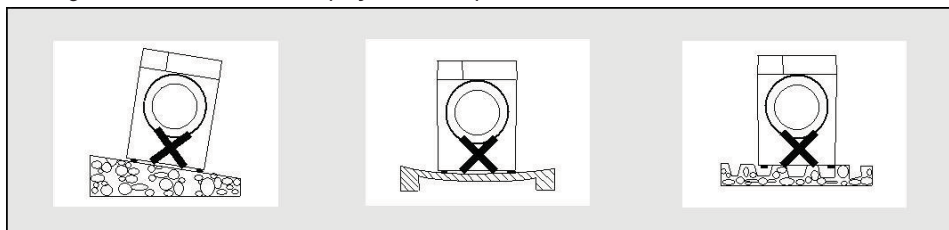

Ajuste do nível

Se o piso é nitidamente irregular, este precisa de ser ajustado.

A máquina vibra, fazendo com que se mova da sua posição.

Use ferramentas para ajustar a altura dos quatro pés da máquina e nivelar a mesma.

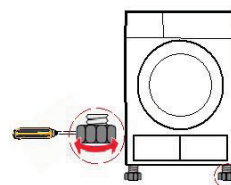

Ligação à rede de alimentação

Antes de ligar à fonte de alimentação, certifique-se que:

- a tensão da fonte de alimentação é a mesma que a especificação elétrica da máquina de secar.

- a voltagem cumpre o requisito.

- a descarga de potência deverá ser capaz de aceitar a ficha da máquina de secar roupa.

Só depois deve ligar a máquina de lavar roupa à caixa de terminais, à tomada universal, ou a uma tomada.

Descrição do Aparelho

Descrição dos componentes

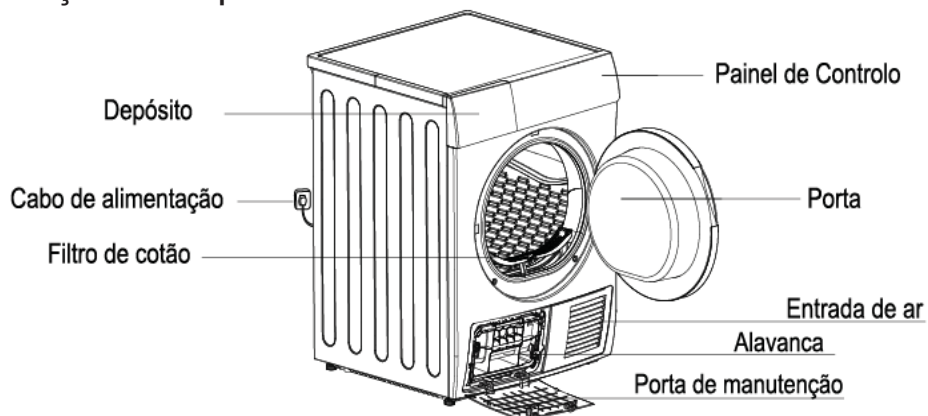

Acessórios

As seguintes peças são opcionais para modelos específicos.

Se a sua máquina de secar tem os seguintes acessórios, use luvas e instale-os seguindo as instruções abaixo.

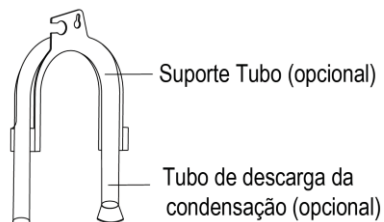

Passos para instalação:

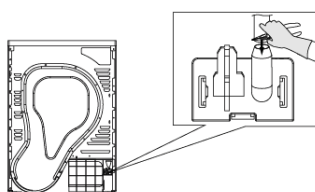

Passo 1: remover o tubo de descarga do conector da mangueira usando alicate.

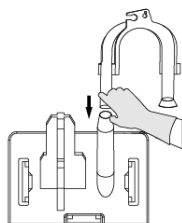

Passo 2: inserir o tubo de descarga externa

Descrição do Aparelho

Passo 3: colocar o suporte da mangueira no lavatório ou qualquer outra pia.

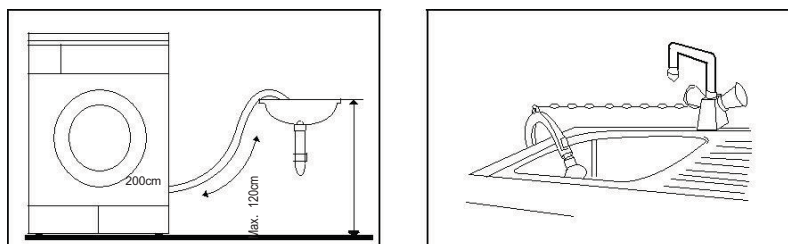

Início rápido

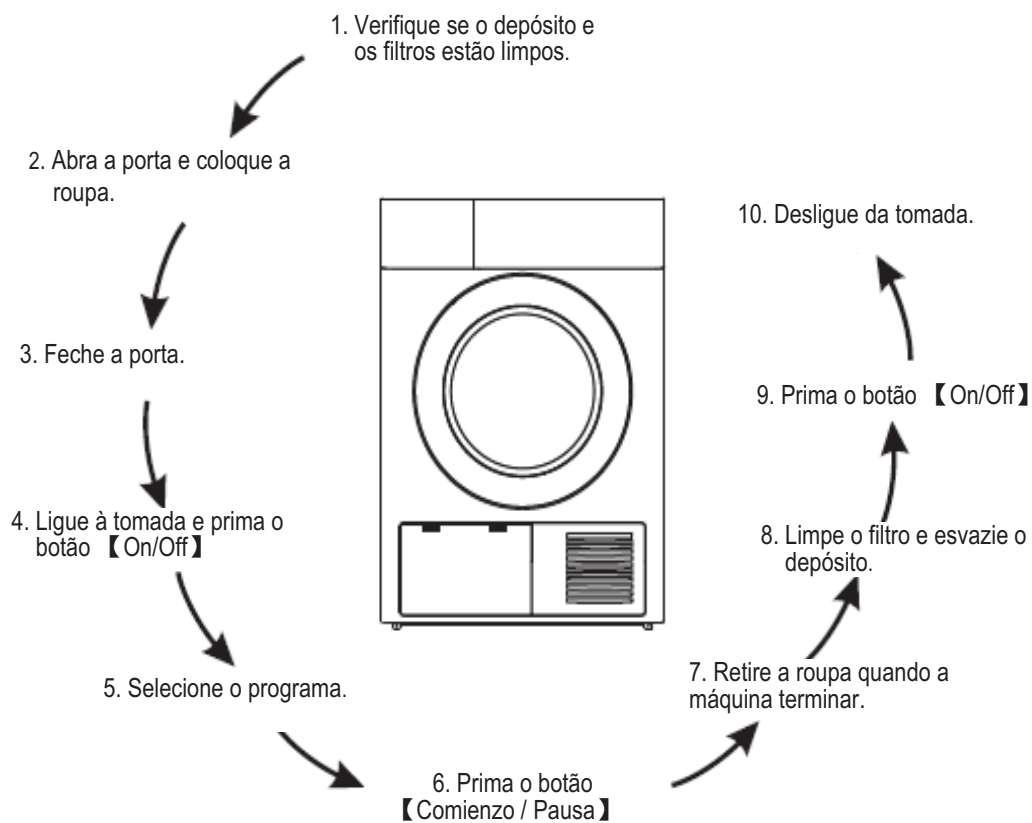

Cuidados e Conselhos









Atenção

⚠ Antes da primeira utilização, o pó e a gordura acumulados no período de fabricação e transporte podem permanecer na máquina de secar. Para evitar manchar a roupa, siga os seguintes passos:

- Coloque alguns panos limpos no tambor
- Ligue a máquina de secar roupa à tomada.
- Prima o botão "On/Off", selecione o programa rápido ("Rápido") e prima o botão "Comienzo/Pausa".
- Depois de terminar este programa, siga as instruções do capítulo "Limpeza e manutenção" para limpar o filtro de algodão e o condensador de ar na página 15.

Conselhos

- Antes de secar, centrifugar bem a roupa na máquina de lavar. Alta velocidade de rotação pode reduzir o tempo de secagem e economizar o consumo de energia.
- Para um resultado de secagem uniforme, separar a roupa de acordo com o tipo de tecido e programa de secagem.
- Antes da secagem, feche fechos, ganchos e ilhós, botões, amarre cintos de tecido, etc.
- Não secar demasiado a roupa, porque roupa secas em demasia podem facilmente encolher ou obter vincos.
- Não seque artigos que contêm borracha ou de materiais similares (contendo elásticos), tais como capas de chuva, coberturas de bicicleta e produtos com penas.
- A porta pode apenas ser aberta depois do programa da máquina de secagem estar completo. Não abra a porta antes do programa terminar, pois pode queimar-se / escaldar-se devido ao vapor ou a superfícies quentes.
- Limpe o filtro de algodão e esvazie o recipiente após cada utilização para evitar o prolongamento do tempo de secagem e o consumo de energia.
- Não secar estas roupas após uma limpeza a seco.
- Sequem-se as referências de peso:

| | | | |
|--|---|---|---|
|  Blusões (aprox. 800g) |  Casacos (aprox. 800g) em algodão |  Calças de ganga (aprox. 800g) |  Edredão (aprox. 800g) em algodão |
|  Lençóis (aprox. 600g) em algodão |  Roupas de trabalho (partes de cima e de baixo) (aprox. 1120g) em algodão |  Pijamas (aprox. 200g) |  Camisas (aprox. 300g) em algodão |
|  Camisolas interiores (aprox. 180g) em algodão |  Roupa interior (aprox. 70g) em algodão |  Meias (aprox. 30g) em diferentes materiais | |

Descrição dos Comandos

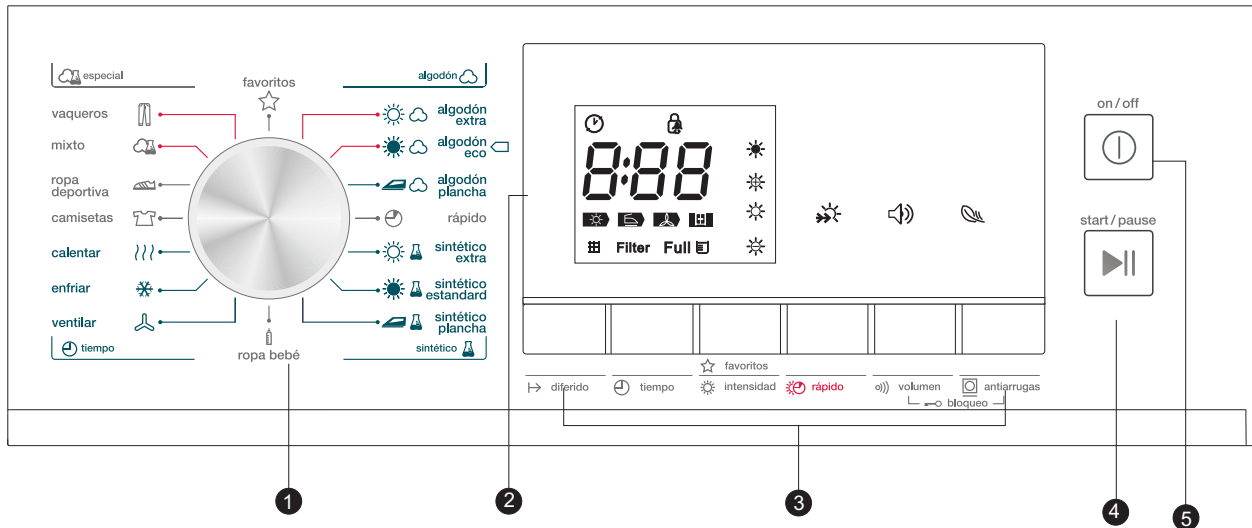

1. Botão de Seleção de Programa
2. Display (Visor)
3. Botões de funções especiais
4. Botão 【Comienzo / Pausa】 (Início / Pausa)
5. Botão On/Off (Ligado / Desligado)

Display (visor)

| | |
|--|---|
| | Início Diferido |
| | Bloqueio de Segurança (para crianças) |
| | Indicador de tempo restante / mensagens de erro |
| | Fases do ciclo de secagem |
| | Limpar o filtro (aviso) |
| | Esvaziar recipiente de água (aviso) |
| | Nível de secagem (quatro níveis) |
| | Indicador de secagem rápida |
| | Indicador de sinal sonoro |
| | Modo anti-vincos |

Instruções de Operação

Selecione o programa

1. Prima o botão **【On/Off】** e, quando o ecrã LED se iluminar, gire o botão de seleção de programas para selecionar o programa desejado.
2. Selecione as funções **【Diferido】**, **【Tiempo】**, **【Intensidad】**, **【Secado rápido】**, **【Señal】** ou **【Anti-arrugas】** para opções adicionais.
3. Prima o botão **【Comienzo/ Pausa】**.

Início de programa

O tambor vai começar a girar após o início do programa, a luz de estado/ fase irá piscar no display de seguida, e o tempo restante exibido muda automaticamente.

Fim do programa

1. O tambor vai parar de rodar após o programa terminar, o display mostrará "0:00", a luz da última fase do ciclo começa a piscar. A máquina de secar iniciará a função **【Anti-arrugas】** se o utilizador não retirar a roupa no prazo de 1 minuto (ver página 14). Prima o botão **【On/Off】** para desligar da energia elétrica e retire a ficha da tomada.
2. Caso haja uma interrupção inesperada durante o processo de secagem, lide com o problema de acordo com as indicações do capítulo "Resolução de Problemas", se houver uma paragem inesperada durante o processo de secagem, essa informação é exibida no display da máquina de secar (ver página 16).

Tabela de Programas

| Programa | Peso (máx) | Aplicação / Propriedades | Diferido | Tempo |
|--------------|---|---|----------|-------|
| "Algodón" | Roupa de algodão e roupas coloridas de algodão e linho. | | | |
| | "Extra" | Secar peças de roupa de algodão. Nivel de secagem: extra seco. | S | N |
| | "Estandar" | Secar peças de roupa de algodão. Nivel de secagem: pronto a arrumar. | S | N |
| "Rápido" | "Plancha" | Secar peças de roupa de algodão. Nivel de secagem: passar a ferro. | S | N |
| | "Rápido" | Peças lavadas que necessitam de uma secagem rápida, como acrílicos ou peças individuais pequenas. Também para secagens sucessivas. | S | N |
| | | Para peças que não necessitam de serem passadas a ferro, feitas de materiais sintéticos ou peças de algodão com mistura de outras fibras. | | |
| Sintéticos | "Extra" | Secar tecidos grossos ou tecidos sintéticos de várias camadas. Nivel de secagem: extra seco | | |
| | "Estandar" | Secar tecidos sintéticos finos que não necessitam de ser passados a ferro, tais como camisas de fácil cuidado, linho, roupas de bebê, meias. | S | N |
| | "Plancha" | Secar tecidos sintéticos finos que não necessitam de ser passados a ferro, tais como malhas e camisas. | | |
| Cuidado Bebê | "Cuidado Bebê" | Secar roupas de bebê. | S | N |
| "Especial" | "Vaqueros" | Secar calças de ganga ou roupas desportivas centrifugadas a grande velocidade na máquina de lavar. | | |
| | "Mezcla" | Se desconhece o tipo de material da sua roupa, seleccione o programa de mistura. | | |
| | "Deporte" | Secar roupas de desporto, tecidos finos e polyester, que não necessitam de serem passados a ferro. | S | N |
| | Camisas | Roupa de cuidado fácil como camisas e blusas, com mecanismo antrirugas que reduz o esforço ao passar a ferro. Coloque folgadoamente as roupas na máquina de secar. Depois de secas, pendure num cabide. | | |
| "Mi Ciclo" | "Mi ciclo" | Para definir e guardar o seu programa favorito. | S | N |
| | "Caliente" | Para aquecer roupa de um mínimo de 10 minutos a um máximo de 120 minutos (em frações de 10 min.). | | |
| | "Frio" | Para arejar roupas sem ar quente, de um mínimo de 10 min. A um máximo de 120 min. (em frações de 10 min.). | S | N |
| "Tiempo" | Ventilar | Para ventilar roupas guardadas em local fechado durante muito tempo; tempo mínimo de 20 min a um máximo de 150 min (em frações de 10 min.). | | |

Notas: 1. Este símbolo ☐ diz respeito ao programa de teste de eficiência energética "programa standard de algodão", que é mais adequado para secar roupa normal de algodão na capacidade nominal.

2. Os programas acima discriminados são apenas recomendações; o utilizador pode escolher o programa segundo os seus hábitos pessoais. Tecidos grossos e multi-camadas, por exemplo, roupa de cama, calças de ganga, casacos, etc., não são fáceis de secar; recomenda-se a utilização do programa "Vaqueros" e um nivel de intensidade máxima de secagem.

Função de Secagem Especial

Função de Secagem especial

1. Instruções para o procedimento de secagem com início **【Diferido】** .

Esta função permite atrasar o programa de secagem por um período até 24h. A máquina iniciará o seu funcionamento após X horas. Quando o programa inicia, o tempo fica em contagem decrescente e o ícone  começará a piscar no visor.





Siga os passos seguintes:

- (1). Coloque a roupa na máquina e feche a porta.
- (2). Prima o botão **【On/Off】** e rode o botão giratório para selecionar o programa desejado.
- (3). Pode selecionar as funções **【Anti-arrugas】** ou **【Señal】** de acordo com as suas necessidades.
- (4). Prima o botão **【Diferido】** .
- (5). Continue a premir **【Diferido】** para selecionar o tempo de início diferido desejado.
- (6). Depois de premir o botão **【Comienzo/Pausa】** , a máquina entra no modo de funcionamento. O processo de secagem começará automaticamente, quando alcançar o tempo programado.
- (7). Se premir o botão **【Comienzo/Pausa】** novamente, a função de início diferido entra em modo de pausa.
- (8). Se deseja cancelar esta função, prima o botão **【On/Off】** .

2. Instruções para a função **【Tiempo】**

Quando está selecionado o programa “Frio” ou “Ventilar”, pode ajustar o tempo de secagem em frações de 10 min., premindo o botão **【Tiempo】** .

3. Instruções para a função **【Intensidad】**

Esta função é usada para ajustar o nível de secagem da roupa. Existem quatro níveis de secagem    . O tempo de secagem aumenta 3 minutos em cada nível.

- (1). A função **【Intensidad】** apenas pode ser ativada antes do programa ser iniciado.
- (2). Prima o botão **【Intensidad】** repetidamente para selecionar o tempo de secagem.
- (3). Com exceção dos programas **【Algodón Plancha】** **【Secado rápido】** **【Sintéticos Plancha】** **【Cuidado Bebê】** , **【Caliente】** **【Frio】** **【Ventilar】** , todos os outros programas podem ser ajustados com a função **【Intensidad】** .

4. Instruções para a função **【Mi Ciclo】**

Esta função é usada para definir e memorizar os seus programas favoritos usados com mais frequência.

- (1). Rode o botão para selecionar o programa desejado e outras funções de secagem.
- (2). Prima o botão **【Intensidad】** durante 3 segundos até o visor piscar e a função tiver sido guardada.
- (3). Rode o botão para a posição **【Mi Ciclo】** e pode começar a utilizar os seus programas favoritos. Se desejar alterar os parâmetros da função **【Mi Ciclo】** repita os passos (1) e (2).

Função de Secagem Especial

5. Instruções para a função **【Secado rápido】**

Esta função é usada para reduzir o tempo de secagem.

6. Instruções para a função **【Señal】**

Ative ou desative o sinal sonoro. Por defeito, o sinal sonoro está ativo:

- (1) A máquina ativa o sinal sonoro quando os botões das funções extra são selecionados.
- (2) Se rodar o botão de seleção de programas enquanto a máquina está em funcionamento, o aparelho avisa-o de que é uma seleção inválida.
- (3) Quando o programa terminar, a máquina emitirá também um sinal sonoro.

7. Instruções para a função **【Anti-arrugas】**

No final do ciclo de secagem, a função antirrugos tem a duração de 30 minutos (por defeito) ou 120 minutos (selecionados). A luz de **【Anti-arrugas】** acende no visor quando é selecionada esta função. Esta função previne a formação de vincos na roupa. A roupa pode ser retirada da máquina durante a fase antirrugos. Todos os programas possuem esta função, exceto os programas **【Frio】**, **【Ventilar】** and **【Cuidado Bebê】**.

8. Instruções para a função **【Bloqueio de segurança (para crianças)】**

(1). Esta máquina de secar inclui um sistema de bloqueio de segurança que impede o uso inadvertido do aparelho por crianças.

(2). Enquanto a máquina está em funcionamento, prima os botões **【Anti-arrugas】** e **【Señal】** ao mesmo tempo por mais de 3 segundos para ativar o bloqueio de segurança. Quando esta função está ativa, o visor mostra o ícone "  " e nenhum botão funcionará, exceto **【On/Off】**. Para desativar o bloqueio de segurança, prima os botões **【Anti-arrugas】** e **【Señal】** ao mesmo tempo por mais de 3 segundos.

Limpeza e Manutenção

Limpar o filtro de algodão

Deixe arrefecer a máquina de secar roupa.

1. Abra a porta da máquina.
2. Retire o filtro, puxe-o para cima para o retirar.
3. Limpe o filtro; retire o algodão/os fiapos acumulados no filtro com a mão ou passe por água e enxugue-o cuidadosamente.
4. Volte a colocar o filtro no seu lugar.

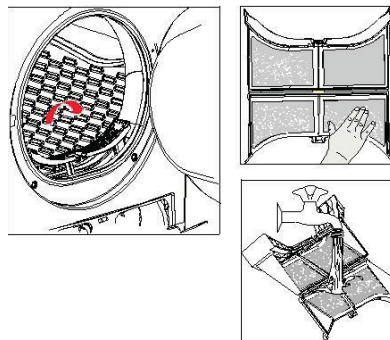

NOTA!

1. O algodão acumulado no filtro irá bloquear a circulação do ar, o que prolongará o tempo de secagem e o consumo de energia; por conseguinte, o filtro de algodão deve ser limpo após cada utilização.
2. Desligue o cabo de alimentação antes de limpar o filtro!
3. Não utilize a máquina de secar sem o filtro de algodão!
4. Limpe o filtro de algodão após cada utilização para evitar o acumular de algodão/fiapos dentro da máquina de secar.

Limpar condensador do ar

Deixe arrefecer a máquina de secar roupa. Poderá escapar alguma água – residual - coloque um pano absorvente sob a tampa de manutenção.

1. Solte a tampa de manutenção.
2. Abra totalmente a tampa de manutenção.
3. Desenrosque ambas as alavancas de bloqueio.
4. Retire o condensador de ar.
5. Lave bem o condensador de ar e escorra-o bem.
6. Limpe as juntas.
7. Volte a colocar o condensador de ar, agarrando-o pela parte de baixo!
8. Volta a fechar as alavancas de bloqueio.
9. Feche a tampa de manutenção.

Limpe o condensador do ar aproximadamente, uma vez a cada 3 meses se a máquina for usada com frequência. Não danifique o condensador do ar!

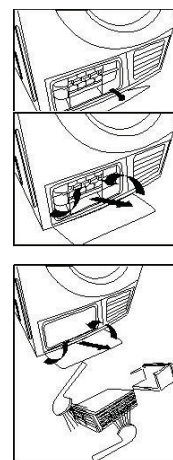

⚠ Limpe apenas com água; não use objetos rígidos/ afiados! Não opere a máquina sem o condensador do ar!

⚠ Durante a secagem, pode ser recolhida água entre a janela e a junta, mas isso não afeta a função da sua máquina de secar!

Limpeza e Manutenção & Função de Alarme

Esvaziar o recipiente da água

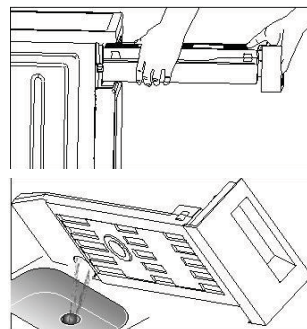

1. Retire o recipiente da água com as duas mãos.
2. Incline o recipiente e verta a água condensada.
3. Volte a introduzir o recipiente na máquina.



⚠ ATENÇÃO:

1. Esvazie o recipiente da água após cada utilização. Se o recipiente ficar cheio durante o funcionamento da máquina, o programa entra em pausa e o ícone  piscará no visor. Após esvaziar o recipiente, o programa pode ser reiniciado, premindo o botão **【Comienzo/Pausa】**.
2. Não beba a água condensada.
3. Não utilize a máquina sem o recipiente da água condensada.

Função de Alarme



| Display (Visor) | Causa | Solução |
|---|--|--|
| “  ” pisca | O recipiente está cheio. | Esvazie o recipiente. |
| | Avaria da bomba de água ou no sensor do nível da água. | Contacte os serviços técnicos se o problema persistir. |
| “E32” | Avaria do sensor de humidade. | |
| “E33” | Avaria do sensor de temperatura. | |
| “  ” pisca | O filtro está obstruído ou a temperatura ambiente é elevada. | Limpe o filtro e confirme a temperatura ambiente. |
| | | Contacte os serviços técnicos se o problema persistir. |

Resolução de Problemas

Precauções

⚠ Somente técnicos especializados podem realizar reparações.

Antes de ligar para o Serviço Técnico, verifique se consegue resolver o problema seguindo as indicações do Manual de Instruções. Um técnico cobrará pelo serviço, caso não haja nenhuma avaria, mesmo durante o período de garantia.

| Problema | Solução |
|---|---|
| • O display não funciona | <ul style="list-style-type: none">• A ficha está ligada à tomada.• Verifique o programa selecionado.• Verifique o quadro elétrico da casa. |
| • “  ” pisca | <ul style="list-style-type: none">• Esvazie o recipiente da água.• Verifique a mangueira de saída da condensação. |
| • “  ” pisca | <ul style="list-style-type: none">• Limpe o refrigerador do ar.• Limpe o filtro de algodão. |
| • Não inicia a secagem | <ul style="list-style-type: none">• Verifique se premiu o botão 【Comienzo/Pausa】.• Verifique se fechou a porta.• Verifique se selecionou um programa. |
| • A máquina verte água | <ul style="list-style-type: none">• Alinhe a máquina de secar horizontalmente.• Limpe o condensador e a vedação da porta. |
| • A porta abre-se sozinha | <ul style="list-style-type: none">• Pressione a porta até ouvir um “clique”.• Verifique se não há sobrecarga de roupa. |
| • A humidade do local aumenta significativamente | <ul style="list-style-type: none">• Ventile o local adequadamente• Limpe o refrigerador do ar.• Certifique-se de que o condensador de ar foi colocado no lugar. |
| • O grau de secagem não é alcançado ou o tempo de secagem é demasiado longo. | <ul style="list-style-type: none">• Limpe o filtro de algodão e lave o condensador.• Esvazie o recipiente de água.• Verifique a saída de água.• Espaço da máquina de secar roupa é demasiado pequeno.• Limpe o sensor de humidade.• Use o programa de secagem seguinte mais potente ou use um programa com temporizador. |

Especificações Técnicas e Ficha de Produto

Especificações

| | |
|-----------------------------|-----------------|
| Tensão de Frequência | 220-240V~ 50Hz |
| Potência nominal de entrada | 2700W |
| Temperatura ambiente | +5c ~+35c |
| Dimensões | 595×615×845(mm) |
| Capacidade de secagem | 8.0kg |
| Peso neto | 42kg |

Nota:

1. A capacidade nominal é a capacidade máxima. Certifique-se a roupa seca colocada na máquina não excede a capacidade nominal.
2. Não instale a máquina de secar num local onde existe o risco de congelamento. As temperaturas próximas de zero graus impedem a máquina de funcionar corretamente.
3. Existe o risco de danos no aparelho se a água condensada congelar na bomba, tubos e/ou recipiente de água.

Ficha do Produto

Marca: Teka

Modelo: TKS 850 C

Capacidade nominal: 8kg

Tipo de máquina de secar: Condensação

Classe de eficiência energética: B

Consumo de energia de 561.0 kWh/ano, com base em 160 ciclos de secagem no programa de algodão standard com carga completa e carga parcial e nos modos de baixo consumo. O consumo real de energia por ciclo depende da forma como a máquina é utilizada.

Automática ou não automática: Automática

Etiqueta Ecológica da UE: N/A

Consumo de energia do programa standard de algodão com carga completa: 4.74 kWh

Consumo de energia do programa standard de algodão com carga parcial: 2.56 kWh

Consumo de energia em modo desligado (Po): 0.28 W

Consumo de energia em modo inativo (PI): 0.8 W

duração do modo inativo: 10 min

O "programa normal de algodão" usado com carga completa e parcial refere-se ao programa de secagem standard, cuja informação surge na etiqueta e na ficha de produto, adequado para secar roupa normal de algodão húmida e o mais eficiente em termos de consumo de energia para algodão.

Duração ponderada do programa standard de algodão com carga completa e parcial: 112 min

Duração do programa standard de algodão com carga completa: 140 min

Duração do programa standard de algodão com carga parcial: 90 min

Eficiência de condensação de classe B numa escala de G (menos eficiente) a A (mais eficiente).

Eficiência média de condensação do programa standard de algodão com carga completa: 80.1%

Eficiência média de condensação do programa standard de algodão com carga parcial: 80.1%

Eficiência média de condensação programa standard de algodão com carga complete e parcial: 80.1%

Nível de potência de ruído para o programa standard de algodão com carga completa: 69dB

Teka Subsidiaries

| Country | Subsidiary | Address | City | Phone |
|-----------------------------|--|--|--|-------------------|
| Austria | Küppersbusch Austria | Eitnergasse, 13 | 1231 Wien | +43 18 668 022 |
| Belgium | Küppersbusch Belgium S.P.R.L. | Doomveld Industrie, Asse 3, No. 11 - Boite 7 | 1731 Zellik | +32 24 668 740 |
| Bulgaria | Teka Bulgaria EOOD | Blvd. "Tsarigradsko Shosse" 135 | 1784 Sofia | +359 29 768 330 |
| Chile | Teka Chile S.A. | Avd El Retiro Parque Los Maitenes, 1237. Parque Enea | Pudahuel, Santiago de Chile | + 56 24 386 000 |
| China | Teka International Trading (Shanghai) Co. Ltd. | 6/F. Datong Business Center, No. 369 Fuxing Middle Rd. | 200025 Shanghai | +86 2 153 076 901 |
| Czech Republic | Teka CZ S.R.O. | V Holesovickách, 593 | 182 00 Praha 8 - Liben | +420 284 691 940 |
| Ecuador | Teka Ecuador S.A. | Parque Ind. California 2, Via a Daule Km 12 | Guayaquil | +593 42 100 311 |
| Great Britain | Teka Products Ltd. | 177 Milton Park | OX14 4SE Milton, Abingdon | +44 1 235 861 916 |
| Greece | Teka Hellas A.E. | Thesi Roupaki - Aspropyrgos | 193 00 Athens | +30 2 109 760 283 |
| Hungary | Teka Hungary Kft. | Bajcsy Zsilinszky u. 53 | 1065 Budapest | +36 13 542 110 |
| Indonesia | PT Teka Buana | Jalan Menteng Raya, Kantor Taman A9 Unit A3 | 12950 Jakarta | +62 215 762 272 |
| Malaysia | Teka Küchentechnik (Malaysia) Sdn Bhd | 10 Jalan Kartunis U1/47, Temasya Park, Off Glenmarie | 40150 Shah Alam, Selangor Darul Ehsan | +60 376 201 600 |
| Mexico | Teka Mexicana S.A. de C.V. | Ferrocarril 200, Esquina Norte 29, Col. Moctezuma | 15500 Mexico D.F. | +52 5 551 330 493 |
| Morocco | Teka Maroc S.A. | 73, Bd. Slimane, Dépôt 33, Route de Ain Sebaa | Casablanca | +212 22 674 462 |
| Poland | Teka Polska Sp. ZO.O. | ul. 3-go Maja 8 / A2 | 05-800 Pruszków | +48 227 383 270 |
| Portugal | Teka Portugal S.A. | Estrada da Mota - Apdo 533 | 3834-909 Ilhavo, Aveiro | +35 1 234 329 500 |
| Romania | S.C. Teka Küchentechnik Romania S.R.L. | Sevastopol str., no 24, 5th floor, of. 15 | 010992 Bucharest Sector 1 | +40 212 334 450 |
| Russia/Россия | Teka Rus LLC/OOO "Teka Рус" | ул.Баркляя, д.6, стр.3, оф.402 | 121087 Россия, Москва | +7 4 956 450 064 |
| Singapore | Teka Singapore PTE Ltd | Clemenceau Avenue, 83, 01-33/34 UE Square | 239920 Singapore | +65 67 342 415 |
| Spain | Teka Industrial, S.A. | C/ Cajo,17 | 39011 Santander | +34 942 355 050 |
| Thailand | Teka (Thailand) Co. Ltd. | 364/8 Sri-Ayuttaya Road, Phayathai, Ratchatavee | 10400 Bangkok | +66 -26 424 888 |
| Turkey | Teka Teknik MutfaK Aletleri Sanayi Ve | Büyükdere Cad. 24/13 | 80290 Mecidiyeköy, Istanbul | +90 2 122 883 134 |
| Ukraine | Teka Ukraine LLC | 86-e, Bozhenko Str ,2nd floor,4th entrance | 03150 Kyiv | +380 444 960 680 |
| United Arab Emirates | Teka Middle East Fze | Building LOB 16, Office 417 | P.O. Box 18251 Dubai | +971 48 872 912 |
| United Arab Emirates | Teka Küchentechnik U.A.E LLC | Bin Khedia Centre | P.O. Box 35142 Dubai | +971 42 833 047 |
| Venezuela | Teka Andina S.A. | Ctra. Petare-Santa Lucia, km 3 (El Limoncito) | 1070 Caracas | +58 2 122 912 821 |
| Vietnam | TEKA Vietnam Co., Ltd. | 803 Dai Minh Convention Tower, 8th Floor | 77 Hoang Van Thai, District 7, Ho Chi Minh | +84 854 160 646 |



for further information and updated contact addresses, please refer to the corporate website