

**INSTRUCTIONS FOR INSTALLATION AND USE
MONTAGE- UND GEBRAUCHSANWEISUNG
INSTRUCTIONS POUR L'INSTALLATION ET L'UTILISATION
ISTRUZIONI PER L'INSTALLAZIONE E L'USO
INSTRUCCIONES PARA INSTALACIÓN Y USO
INSTRUÇÕES DE INSTALAÇÃO Y UTILIZAÇÃO
AANWIJZING VOOR GEBRUIK EN INSTALLATIE
ИНСТРУКЦИИ ПО ПОЛЬЗОВАНИЮ
NÁVOD K POUŽITÍ DIGESTOŘE**

ENGLISH

Warning: Failure to install the screws or fixing device in accordance with these instructions may result in electrical hazards.

If the supply cord is damaged, it must be replaced by the manufacturer, its service agent or similarly qualified persons in order to avoid a hazard.

Only for hoods equipped with electronic control:

The 4th speed (intensive) is automatically lowered to 3rd speed after 5 minutes of operation to optimise energy consumption.

- If the hood is left on (lights and/or motor), after 10 hours in the absence of commands from the user, it will automatically switch to OFF condition with all services switched off.
- The Buzzer emits a "beep" each time that a command is set from the keyboard or remote control (optional).
- In the event of interruption of power during the hood, if you restore the hood in the OFF state, then the engine must be reactivated manually.

DESCRIPTION

The unit can be found in filtering hoods or ducting hoods.

In the **Filtering version** the air and the kitchen fumes that are conveyed by the apparatus are depurated by the charcoal filters and put back into the room through the small grilles of the ventilation flue (Fig. 1). ATTENTION: When using the filtering version, a charcoal filters and an air baffle (Fig. 1A) must be used, which placed at the top of the structure, allows the air to recycle back into the room.

In the **Ducting version**, cooking vapours and odours are conveyed straight outside by a disposal duct which passes through the ceiling (Fig. 2).

INSTALLATION

ATTENTION: Three people are required for proper installation; the unit should be installed by a qualified operator. Also follow carefully each step of the assembly instructions, and once installation has been completed, make sure that the hood is firmly secured in place.

For assembling it is essential to: – Prepare the connection to the mains within the telescopic structure. – If your unit is installed in a ducting hood, prepare the air exhaust hole.

Ducting version:

- When installing ducting hoods, to achieve the best possible conditions use an **air exhaust pipe** that : is as short as possible, has a minimum of curves (maximum angle: 90°), is made of a material that complies with the standards (which vary from nation to nation) and is smooth on the inside. It is also advisable to avoid any drastic changes in pipe section (diameter: 150 mm).
 - Using the drilling jig make the holes for fixing to the ceiling on the vertical line of your hob; carefully follow all the indications for final positioning of the hood. Bear in mind that one of the axes of the drilling jig must correspond to the axis of the hood controls. Secure the telescopic structure to the ceiling using the screws and screw anchors provided (Fig. 3); Pay attention as positioning of the structure determines the final position of the hood: the opening B must be at the front.
 - Adjust the height of the telescopic structure with the 8 retaining screws C (Fig. 4); To determine the height (H) of the telescopic structure, refer to the measurements indicated in Fig. 5 bearing in mind that the distance between the hood and the hob must be at least 650 mm.
 - Connect the air exhaust pipe to the metal flange (D) on the inside of the telescopic structure (Fig. 6).
 - Take the flange with valve (E) and fit it to the air vent of the hood, exercising slight pressure (Fig. 7).
 - Take the upper part of the hood (pipe with slots) and fit it on the telescopic structure with the slots at the bottom (Fig. 8); Secure it to the telescopic structure with 2 screws.
 - Take the lower part of the hood, open the metal panel and remove the grease filter (Fig. 9). Secure the lower part of the hood to the upper part, inserting the 4 pins (F) in the holes and lock everything with 4 nuts and 4 washers (Fig. 10) working from the inside of the hood.
 - Make the electrical connection by means of the power cable.
- At this point, installation has been completed and the grease filter can be fitted.

Filtering version:

- Using the drilling jig make the holes for fixing to the ceiling on the vertical line of your hob; carefully follow all the indications for final positioning of the hood. Bear in mind that one of the axes of the drilling jig must correspond to the axis of the hood controls.
- Separate the upper from the lower telescopic structure by removing the screws (C) and washers (Fig. 4).
- Insert the air baffle (G) in the upper telescopic structure (Fig. 11).
- Fit the flange (L) on the baffle (Fig. 11) and connect a flexible hose locking it with a metal clamp (hose and clamp are not provided).
- Secure the upper telescopic structure to the ceiling using the screws and screw anchors provided (Fig. 12).
- Fit the lower telescopic structure and secure it to the upper one with 8 screws (C) and washers (Fig. 13). Pay attention

as positioning of the structure determines the final position of the hood: the opening B must be at the front. Adjust the height of the telescopic structure with the 8 retaining screws C (Fig. 13); To determine the height (H) of the telescopic structure, refer to the measurements indicated in Fig. 5 bearing in mind that the distance between the hood and the hob must be at least 650 mm.

- Connect the flexible hose to the metal flange (D) - Fig. 13.
- Take the upper part of the hood (pipe with slots) and fit it on the telescopic structure with the slots at the top (Fig. 14); Secure it to the telescopic structure with 2 screws (M). Secure the air deflector with 2 screws (N) - Fig. 14.
- Take the lower part of the hood, open the metal panel and remove the grease filter (Fig. 9). Secure the lower part of the hood to the upper part, inserting the 4 pins (F) in the holes and lock everything with 4 nuts and 4 washers (Fig. 10) working from the inside of the hood.
- Make the electrical connection by means of the power cable.
- Install the charcoal filters: Hook them onto the sides of the duct and turn them towards the rear of the hood (Fig. 15). At this point, installation has been completed and the grease filter can be fitted.

OPERATION

Depending on the model, the unit is equipped with the following controls:

Controls shown in Fig. 16:

- A) Turns the lights off.
- B) Turns the lights on.
- C) Reduces the motor speed until reaching zero. If pressed for 2" when the Filter Alarm is active, the HOUR counter is reset.
- D) Drives the motor (calling the last speed used) and increases the speed until reaching maximum.
- E) Activates/deactivates the sensor (AUTOMATIC or MANUAL mode). In Automatic mode the sensor is active and the letter "A" appears on the display (L).
- L) Display:
 - signals the running speed
 - signals Automatic mode by displaying the letter "A". When the motor speed is changed, the running speed is displayed flashing 3 times, and then the letter "A" reappears.
 - signals the filter alarm (with motor off) by displaying the central segment for 30".

FILTER ALARM: Displayed for 30" when the motor is off:

After 30h of operation the central segment lights up on the display; It indicates that the grease filters need to be cleaned. After 120h of operation, the central segment flashes on the display; It indicates that the grease filters need to be cleaned and the charcoal filters replaced.

After cleaning the grease filters (and/or replacing the charcoal filters), restart the hour counter (RESET) by pressing the key C during display of the filter alarm.

GAS SENSOR SENSITIVITY: The sensitivity of the sensor can be modified to suit your requirements. To modify the sensitivity, the appliance must be in manual mode (i.e. the running speed and not the letter "A" must appear on the display); If not, press the key E.

Modify the sensitivity by simultaneously pressing the keys D and E. The set sensitivity is indicated on the display. By means of the buttons C(-) and D(+) the desired sensitivity is set Store the "new" sensitivity by pressing the key E.

ATTENTION: TO PREVENT DAMAGING THE SENSOR, DO NOT USE SILICONE PRODUCTS NEAR THE HOOD!

Controls shown in Fig. 17:

Button A = light button. **Button B** = first speed motor ON/OFF button. **Button C** = second speed button. **Button D** = third speed button.

Grease filters: pay special attention to the grease filters: if the model purchased has the controls shown in Figure 16: the grease filters must be cleaned approximately once every 30 hours of operation (when the central segment on the display goes on or starts blinking). If the model purchased has the controls shown in Figure 17: the grease filter must be cleaned periodically: exactly how often depends on use (at least once every other month).

Wash the filters with neutral detergent. Removing the grease filters (Fig. 9): Open the metal panel gripping it at the front and turning it downwards. Remove the grease filter by pushing the catch and turning it outwards.

Charcoal filters: If the unit is a filtering hood, the charcoal filters must be replaced. If the model purchased has the controls shown in Figure 16, the charcoal filters must be replaced whenever the central segment of the display starts blinking (i.e. every 120 hours of operation). If the model purchased has the controls shown in Figure 17, the charcoal filters must be replaced according to use: on average once every 6 months.

Removing the charcoal filters: Open the metal panel gripping it at the front part and turning it downwards (Fig. 9). Remove the grease filter by pushing the catch and turning it downwards (Fig. 9). Remove the charcoal filters by turning them towards the front of the hood (Fig. 15).

Lighting:

- To change the halogen bulbs open the cover levering from the proper slots (Fig. 18). Replace with bulbs of the same type. **CAUTION: Do not handle glass bulb with bare hands.**
- If the light spot is damaged, it must be replaced only by the manufacturer, its service agent or similarly qualified persons in order to avoid a hazard.

DEUTSCH

Warnung: Die Nichtbeachtung der Schrauben oder Fixiervorrichtung in Übereinstimmung mit diesen Anweisungennicht installieren kann zu elektrischen Gefährdungen führen.

Ist das Versorgungskabel beschädigt, ist es vom Hersteller oder dessen technischen Kundendienst oder von einer ähnlichen Fachkraft zu ersetzen, um jedem Risiko vorzubeugen.

Nur für Abzugshauben mit elektronischer Steuerung:

Die 4. Geschwindigkeit (die höchste) wird automatisch nach 5 Minuten Betrieb auf die 3. Geschwindigkeit herabgesetzt, um den Stromverbrauch zu optimieren.

Wenn die Dunstabzugshaube eingeschaltet bleibt (Licht bzw. Motor), wird diese nach 10 Stunden fehlender Anweisungen seitens des Benutzers automatisch in den OFF-Modus versetzt und alle Funktionen deaktiviert.

- Jedes Mal, wenn ein Befehl mithilfe der Tastatur oder Fernbedienung (optional) gegeben wird, ertönt ein Tonsignal - „Beep“.

- Wenn während der Betriebsdauer der Dunstabzugshaube eine Unterbrechung der Stromversorgung eintritt, schaltet die Dunstabzugshaube sich automatisch aus und die Taste geht in die OFF-Position über. Der Motor ist somit von Hand erneut zu betätigen.

BESCHREIBUNG

Das Gerät kann in Umluftversion und in Abluftversion werden.

Bei **Umluftversion** werden die durch das Gerät beförderten Dünste und die Abluft durch die Kohlefilter gereinigt und durch die Lüftungsgitterchen des Rohres wieder in den Raum zurückgeführt (Abb. 1). **ZU BEACHTEN:** Bei der Benutzung der Umluftversion müssen 2 Kohlefilters sowie ein Luftleitblech verwendet werden (Abb. 1A) das, am oberen Teil der Haube angebracht, die Wiedereinleitung der Luft in den Raum gestattet.

Im **Abluftversion** wird der Kochdunst durch Abluftrohre ins Freie geleitet (Abb. 2).

INSTALLATION

ACHTUNG: Für die Montage sind wenigstens 3 Personen erforderlich. Es wird empfohlen, die Montage von Fachkräften durchführen zu lassen. Wir empfehlen, jeden Arbeitsgang der Installation zu verfolgen und sich bei deren Beendigung zu versichern, dass der Apparat absolut tadellos befestigt ist.

Wichtige Vorbedingungen für das Montieren: – Stromversorgung im Innern des Innenträgers vorbereiten.

– Wird ein Gerät in Abluftversion installiert, ist eine Luftaustrittsöffnung vorzusehen.

Abluftversion:

- Zum Erzielen optimaler Bedingungen für die Abluftversion ist ein **Luftaustrittsrohr** zu benutzen, das über die unbedingt erforderliche Mindestlänge, eine möglichst geringe Krümmungszahl (maximaler Krümmungswinkel von 90°), ein genormtes Material (gemäß dem Herkunftsland) und eine möglichst glatte Innenfläche verfügt. Außerdem wird von drastischen Querschnittänderungen abgeraten (Durchmesser 150 mm).

- Löcher zur Deckenbefestigung mit Hilfe der speziellen Bohrschablone in der vertikalen Verlängerung Ihrer Kochfläche bohren; Hierbei ist auf alle Anweisungen bezüglich der endgültigen Positionierung des Apparats zu achten. Beachten Sie, dass eine der Schablonenachsen auf die Achse der Bedienelemente der Haube ausgerichtet sein muss. Innenträger mit Hilfe der beiliegenden Dübel und Schrauben an der Decke befestigen (Abb. 3); beachten Sie bitte, dass mit der Positionierung des Innenträgers die endgültige Position des Apparats festgelegt wird: die Öffnung B muss sich auf der Vorderseite befinden

- Höhe des Innenträgers mit Hilfe der 8 Befestigungsschrauben C einstellen (Abb. 4); Zur Festlegung der Höhe (H) des Innenträgers sind die in Abb. 5 angegebenen Maße zu berücksichtigen; beachten Sie bitte, dass der Abstand der Haube von der Kochfläche mindestens 650 mm betragen muss.

- Abluftschlauch an den Metallflansch (D) im Innern des Innenträgers (Abb. 6) anschließen.

- Flansch mit Ventil (E) durch leichtes Aufpressen an der Luftaustrittsöffnung der Haube anbringen (Abb. 7).

- Oberen Teil der Haube (Schlauch mit Schlitz) so in den Innenträger einstecken, dass die Schlitze nach unten zeigen (Fig. 8); und mit 2 Schrauben am Innenträger befestigen.

- Metallpaneel im unteren Teil der Haube öffnen und Fettfilter herausnehmen (Abb. 9). Unteren Teil der Haube durch Einsetzen der 4 Stifte (F) in die entsprechenden Löcher am oberen Teil anbringen und das Ganze mit 4 Muttern und 4 Unterlegscheiben (Abb. 10) auf der Innenseite der Haube befestigen.

- Stromanschluss der Haube mit Hilfe des Netzkabels vornehmen (Abb. 9).

Die Installation ist hiermit beendet; Der Fettfilter kann wieder eingesetzt werden.

Umluftversion:

- Löcher zur Deckenbefestigung mit Hilfe der speziellen Bohrschablone in der vertikalen Verlängerung Ihrer Kochfläche bohren; Hierbei ist auf alle Anweisungen bezüglich der endgültigen Positionierung des Apparats zu achten. Beachten Sie, dass eine der Schablonenachsen auf die Achse der Bedienelemente der Haube ausgerichtet sein muss.

- Oberinnenträger vom Unterinnenträger durch Entfernen der Schrauben (C) und der Unterlegscheiben trennen (Abb.4).

- Leitblech (G) in den Oberinnenträger einsetzen (Abb. 11).

- Flansch (L) am Leitblech montieren (Abb. 11) und ein flexibles Rohr damit verbinden, das mit einer Metallschelle zu befestigen ist (Rohr und Schelle werden nicht mitgeliefert).

- Oberinnenträger mit den mitgelieferten Schrauben und Dübeln an der Decke befestigen (Abb. 12).

- Unterinnenträger einsetzen und am Oberinnenträger mit 8 Schrauben (C) und Unterlegscheiben befestigen (Abb. 13). Beachten Sie bitte, dass durch die Position des Innenträgers die endgültige Position des Apparats festgelegt wird: die Öffnung B muss sich auf der Vorderseite befinden. Die Höhe des Innenträgers mit Hilfe der 8 Befestigungsschrauben C regulieren (Abb. 13); Zur Festlegung der Höhe (H) des Innenträgers sind die in Fig. 5 angegebenen Maße zu berücksichtigen; beachten Sie bitte, dass der Abstand der Haube von der Kochfläche mindestens 650 mm betragen muss.

- Flexibles Rohr an den Metallflansch anschließen (D) - Abb. 13.

- Oberen Teil der Haube (Rohr mit Schlitzen) so in den Innenträger einsetzen, dass die Schlitze nach oben zeigen (Abb. 14); und mittels 2 Schrauben (M) am Innenträger befestigen. Auch das Leitblech mit 2 Schrauben (N) befestigen - Abb. 14.

- Metallpaneel im unteren Teil der Haube öffnen und Fettfilter herausnehmen (Abb. 9). Unteren Teil der Haube durch Einsetzen der 4 Stifte (F) in die entsprechenden Löcher am oberen Teil anbringen und das Ganze mit 4 Muttern und 4 Unterlegscheiben (Abb. 10) auf der Innenseite der Haube befestigen.

- Stromanschluss der Haube mit Hilfe des Netzkabels vornehmen (Abb. 9).

- Kohlefilter einsetzen: Kohlefilter an den Seiten des Förderers einhängen und zur rückwärtigen Seite der Haube hin drehen (Abb. 15).

Die Installation ist hiermit beendet; Der Fettfilter kann wieder eingesetzt werden.

FUNKTIONSWEISE

Je nach Version ist das Gerät mit folgenden Bedienung ausgestattet:

Bedienung gemäß Abb. 16:

A) Beleuchtung ausschalten;

B) Beleuchtung einschalten;

C) Motorgeschwindigkeit bis auf Null vermindern. Durch Betätigung für 2" wird bei ausgelöstem Filteralarm der Stundenzähler auf null gestellt.

D) Motor betätigen (durch Aufrufen der zuletzt eingestellten Geschwindigkeit) und Geschwindigkeit bis zum Erreichen der Höchststufe hochfahren.

E) Aktiviert/deaktiviert den Sensor (AUTOMATISCHER oder MANUELLER Betriebsmodus). Im automatischen Betriebsmodus ist der Sensor aktiviert und auf dem Display (L) erscheint der Buchstabe "A".

L) Display:

- zeigt die aktuelle Geschwindigkeit an

- zeigt den automatischen Betriebsmodus an, wobei der Buchstabe "A" erscheint. Wenn die Motorgeschwindigkeit geändert wird, wird die aktuelle Geschwindigkeit mit dreimaligem Aufleuchten angezeigt, dann erscheint erneut der Buchstabe "A".

- gibt Hinweis auf "Filteralarm" (bei ausgeschaltetem Motor) an, indem das mittlere Segment 30" angezeigt wird.

FILTERALARM: wird bei ausgeschaltetem Motor für 30" angezeigt:

Nach einer Betriebszeit von 30h leuchtet auf dem Display das mittlere Segment auf; um anzuzeigen, dass die Antifett-Filter gereinigt werden müssen.

Nach einer Betriebszeit von 120h blinkt auf dem Display das mittlere Segment; um anzuzeigen, dass die Fettfilter gereinigt und die Kohlenfilter ausgetauscht werden müssen.

Nach der Reinigung den Fettfiltern (und/oder dem Austausch der Kohlenfilter) ist zur Rückstellung des Stundenzählers die Taste C (RESET) während der Anzeige des Filteralarms zu drücken.

SENSIBILITÄT DES GAS-SENSORS: Die Sensibilität des Gas-Sensors kann entsprechend den persönlichen Bedürfnissen des Benutzers verändert werden. Zur Änderung der Sensibilität muss das Gerät sich im manuellen Betriebszustand befinden (d.h. auf dem Display erscheint nicht der Buchstabe "A", sondern die aktuelle Geschwindigkeit); Gegebenenfalls ist die Taste E zu drücken.

Die Sensibilität kann durch gleichzeitiges Drücken der Tasten D und E verändert werden. Auf dem Display wird die eingestellte Sensibilität angezeigt. Mit den Tasten C(-) und D(+) wird die gewünschte Sensibilität eingestellt. Durch Drücken der Taste E wird die "neue" Sensibilität gespeichert.

ACHTUNG: KEINE SILIKONHALTIGEN PRODUKTE IN DER NÄHE DER ABZUGHAUBE VERWENDEN, DA DIESE DEN SENSOR BESCHÄDIGEN KÖNNEN!

Bedienung gemäß Abb. 17: Schalter A: Beleuchtung. **Schalter B:** Ein- (erste Betriebstufe), Aus- Schalter. **Schalter C:** zweite Betriebstufe. **Schalter D:** dritte Betriebstufe.

Fettfilter : Mit besonderer Sorgfalt sind die Fettfilter zu behandeln: Hat das von Ihnen erworbene Modell die in Abb. 16 dargestellten Bedienung: die Fettfilter sind jeweils nach etwa 30 Betriebsstunden zu reinigen (wenn das mittlere Segment auf dem Display ununterbrochen aufleuchtet oder blinkt). Hat das von Ihnen erworbene Modell die in Abb. 17 dargestellten Bedienung: Der Fettfilter ist periodisch in Abhängigkeit vom Gebrauch (mindestens jedoch alle zwei Monate) zu ersetzen. Den Filter mit neutralem Reinigungsmittel abwaschen. Demontage des Fettfilters (Abb. 9): Metallpaneel öffnen; hierzu ist dieses an der Vorderseite zu ergreifen und durch Drehen nach unten zu ziehen. Fettfilter entfernen; drücken Sie hierzu die Klammer zusammen und drehen Sie den Filter nach außen.

Kohlefilter: Wird ein Gerät in Umluftversion eingesetzt, so müssen die Kohlefilter ersetzt werden. Hat das von Ihnen erworbene Modell die in Abb. 16 dargestellten Bedienung, müssen Sie die Kohlefilter dann ersetzen, wenn das mittlere Segment aufblinkt (d. h. nach jeweils 120 Betriebsstunden). Hat das von Ihnen erworbene Modell die in Abbildung 17

dargestellten Bedienung, müssen Sie die Kohlefilter in Abhängigkeit vom Gebrauch im Durchschnitt alle 6 Monate ersetzen. Demontage der Kohlefilter: Metallpaneel öffnen; hierzu ist dieses an der Vorderseite zu ergreifen und durch Drehen nach unten zu ziehen (Abb. 9). Fettfilter entfernen; drücken Sie hierzu die Klammer zusammen und drehen Sie den Filter nach unten (Abb. 9). Kohlefilter entfernen, indem Sie diese in Richtung Vorderseite der Haube drehen (Abb. 15).

Beleuchtung:

- Um Halogenlampen zu ersetzen, den Deckel durch Einwirken auf die entsprechenden Schlitzlöcher öffnen (Abb. 18). Mit Lampen derselben Art ersetzen. **ACHTUNG: Glaskolben nicht mit bloßen Händen anfassen.**

- Wenn das LED-Licht beschädigt ist, sollte es durch den Hersteller, einen autorisierten technischen Dienst oder eine Person mit ähnlichen Qualifikationen ausgetauscht werden, was die Vorbeugung jeglicher Art von Gefahren ermöglicht.

FRANCAIS

Avertissement: Si vous n'installez pas les vis ou dispositifs de fixation conformément à ces instructions cela pourrait enlever des risques électriques.

Si le câble d'alimentation est endommagé, il doit être remplacé par le constructeur ou son service d'assistance technique, ou toutefois par une personne adéquatement qualifiée, afin d'éviter tout danger.

Seulement pour hottes équipées de commande électronique:

La 4e vitesse (intensive) diminue automatiquement à la 3e vitesse après 5 minutes de fonctionnement pour optimiser les consommations énergétiques.

- Si la hotte est laissée mise en marche (éclairage et/ou moteur), après 10 heures de fonctionnement, en cas d'absence d'autres commandes par l'utilisateur, elle passera automatiquement en mode

OFF, tous les voyants étant désactivées.

- Chaque fois qu'une commande est donnée au clavier ou depuis la télécommande (option), une sonnerie émet un signal sonore « bip ».

- Si pendant la marche de la hotte une coupure d'alimentation électrique se produit, la hotte se met automatiquement hors circuit, et sa touche passe en position OFF. Il faut donc remettre le moteur en marche en mode manuel.

DESCRIPTION

L'appareil peut être en version recyclage ou en version aspirante.

Dans la version à **Recyclage** l'air et les vapeurs convoyés par l'appareil sont épurés par le filtre à charbon et remis en circulation dans la pièce à travers les grilles d'aération du tuyau (Fig. 1). ATTENTION: Dans la version recyclage il faut utiliser 2 filtres à charbon et un déflecteur d'air (Fig. 1A) qui, placé sur la partie supérieure de la structure, permet le recyclage de l'air dans la pièce.

Dans la version **Aspirante**, les vapeurs et les odeurs de la cuisine sont convoyées directement à l'extérieur par un tuyau d'évacuation à travers le plafond (Fig. 2).

INSTALLATION

ATTENTION: Il faut au moins trois personnes pour monter cet appareil; il est conseillé de confier les opérations d'installation à des spécialistes. En outre, nous vous conseillons de suivre scrupuleusement toutes les phases de montage et de vous assurer, lorsque vous aurez terminé, que l'appareil est solidement fixé.

Pour l'assemblage, il est essentiel que: – vous ayez prévu l'alimentation électrique à l'intérieur de la structure télescopique. – Si l'appareil doit être installé en version Aspirante, prévoyez le trou d'évacuation de l'air.

Version aspirante:

- Pour obtenir des conditions optimales, vous devez, pour ce qui concerne la version aspirante, employer un **tuyau d'évacuation** qui ait: une longueur suffisante, le moins de courbes possible (l'angle maximum des courbes ne doit pas dépasser 90°), soit fait d'une matière approuvée par la loi (qui peut varier selon les Etats), l'intérieur le plus lisse possible. De plus, nous vous conseillons d'éviter des changements brusques de section du tuyau (diamètre conseillé: 150 mm).

- A l'aide du gabarit de perçage, prévu à cet effet, percez les trous pour la fixation au plafond à la verticale de votre plan de cuisson; il faut faire attention à toutes les indications fournies pour le positionnement final de l'appareil. Il ne faut pas oublier que l'un des axes du gabarit de perçage doit correspondre à l'axe des commandes de la hotte. Il faut fixer la structure télescopique au plafond, à l'aide des vis et des chevilles fournies en équipement (Fig. 3); il faut faire attention, car le positionnement de la structure détermine la position finale de l'appareil: l'ouverture B doit se trouver sur le devant.

- Réglez la hauteur de la structure télescopique à l'aide des 8 vis de fixation C (Fig. 4); pour déterminer la hauteur (H) de la structure télescopique, il faut se référer aux mesures indiquées sur la Fig. 5, sans oublier que la distance de la hotte, du plan de cuisson, doit être au minimum de 650 mm.

- Raccordez le tuyau d'évacuation de l'air au flasque métallique (D) se trouvant à l'intérieur de la structure télescopique (Fig. 6).

- Prenez le flasque équipé de la vanne (E) et le monter sur la bouche de sortie d'air de la hotte, en exerçant une légère

pression (Fig. 7).

- Prenez la partie supérieure de la hotte (tuyau avec les fentes) et enfillez-la sur la structure télescopique, avec les fentes placées en bas (Fig. 8); fixez-la à la structure télescopique à l'aide des 2 vis.
 - Prenez la partie inférieure de la hotte, ouvrez le panneau métallique et déposez le filtre à graisse (Fig. 9). Fixez la partie inférieure de la hotte à la partie supérieure en enfilant les 4 goujons (F) dans les trous, puis bloquez le tout à l'aide des 4 écrous et des rondelles (Fig. 10) en agissant de l'intérieur de la hotte.
 - Effectuez le branchement électrique à l'aide du câble d'alimentation.
- A ce stade, l'installation est terminée ; Vous pouvez remonter le filtre à graisse.

Version recyclage:

- A l'aide du gabarit de perçage, prévu à cet effet, percez les trous pour la fixation au plafond à la verticale de votre plan de cuisson ; il faut faire attention à toutes les indications fournies pour le positionnement final de l'appareil. Il ne faut pas oublier que l'un des axes du gabarit de perçage doit correspondre à l'axe des commandes de la hotte.
 - Séparez la structure télescopique supérieure de la structure inférieure en déposant les vis (C) et les rondelles (Fig.4).
 - Enfillez le déflecteur d'air (G) dans la structure télescopique supérieure (Fig. 11).
 - Montez le flasque (L) sur le déflecteur (Fig. 11) et raccordez-y un flexible en le bloquant à l'aide d'un collier de serrage métallique (flexible et collier ne sont pas fournis en équipement).
 - Fixez la structure télescopique supérieure au plafond, à l'aide des vis et des chevilles fournies (Fig. 12).
 - Enfillez la structure télescopique inférieure, puis fixez-la à la structure supérieure à l'aide des 8 vis (C) et des rondelles (Fig. 13). Il faut faire attention, car le positionnement de la structure détermine la position finale de l'appareil : l'ouverture B doit se trouver sur le devant. Réglez la hauteur de la structure télescopique à l'aide des 8 vis de fixation C (Fig. 13); pour déterminer la hauteur (H) de la structure télescopique, il faut se référer aux mesures indiquées sur la Fig. 5, sans oublier que la distance de la hotte, du plan de cuisson, doit être au minimum de 650 mm.
 - Raccordez le flexible au flasque métallique (D) - Fig. 13.
 - Prenez la partie supérieure de la hotte (tuyau avec les fentes) et enfillez-la dans la structure télescopique, avec les fentes placées en haut (Fig. 14); fixez-la à la structure télescopique à l'aide de 2 vis (M). Fixez également le déflecteur d'air avec 2 vis (N) - Fig. 14.
 - Prenez la partie inférieure de la hotte, ouvrez le panneau métallique et déposez le filtre à graisse (Fig. 9). Fixez la partie inférieure de la hotte à la partie supérieure en enfilant les 4 goujons (F) dans les trous, puis bloquez le tout à l'aide des 4 écrous et des rondelles (Fig. 10) en agissant de l'intérieur de la hotte.
 - Effectuez le branchement électrique à l'aide du câble d'alimentation.
 - Installez les filtres à charbon : accrochez-les sur les côtés du convoyeur et tournez-les vers l'arrière de la hotte (Fig.15).
- A ce stade, l'installation est terminée ; Vous pouvez remonter le filtre à graisse.

FONCTIONNEMENT

Selon les modèles, l'appareil est muni des types suivants de commandes:

Commandes de la Fig. 16:

- A) Eteint les lumières ;
- B) Allume les lumières ;
- C) Diminue la vitesse du moteur jusqu'à ce qu'elle arrive à zéro. Si pressé pendant 2" lorsque l'ALARME FILTRES est activée il remet à zéro le comptage des HEURES.
- D) Actionne le moteur (en rappelant la dernière vitesse utilisée) et augmente la vitesse jusqu'à ce qu'elle atteigne la vitesse maximale..
- E) Active et désactive le Capteur (en AUTOMATIQUE ou en MANUEL). En modalité Automatique, le capteur est actif et l'écran (L) affiche la lettre "A".
- L) Ecran:
 - il signale la vitesse en cours d'exécution
 - il signale la modalité Automatique en affichant la lettre "A". Si l'on change la vitesse du moteur, la vitesse en cours d'exécution s'affiche en clignotant 3 fois de suite, puis la lettre "A" s'affiche de nouveau.
 - il signale l'alarme Filtres (avec moteur éteint) en affichant le segment central pendant 30".

ALARME FILTRES : elle est signalée avec le Moteur Arrêté pendant 30":

Après 30h de fonctionnement, le segment central s'éclaire sur l'écran; il signale que les filtres à graisse doivent être nettoyés.

Après 120h de fonctionnement, le segment central clignote sur l'écran; il indique que les filtres à graisse doivent être nettoyés et les filtres à charbon remplacés.

Après avoir nettoyé les filtres à graisse (et/ou remplacé les filtres à charbon), appuyer sur la touche C pour faire redémarrer le comptage des heures pendant la visualisation de l'alarme filtres.

SENSIBILITE DU CAPTEUR GAZ: la sensibilité du capteur peut être modifiée selon les besoins spécifiques.

Pour modifier cette sensibilité, l'appareil doit être en modalité manuelle (c'est-à-dire que l'écran ne doit pas afficher la lettre "A" mais la vitesse d'exécution); dans le cas contraire, appuyer sur la touche E.

Modifier la sensibilité en appuyant simultanément sur la touche D et sur la touche E.

La sensibilité paramétrée sera affichée à l'écran. A l'aide des touches C(-) et D(+) on paramètre la sensibilité désirée

Mémoriser la “nouvelle” sensibilité en appuyant sur la touche E.

ATTENTION : POUR ÉVITER DE DÉTÉRIORER LE SENSEUR, NE PAS UTILISER DE PRODUITS AU SILICONE À PROXIMITÉ DELLA HOTTE !

Commandes de la Fig. 17: Touche A: touche d'éclairage. **Touche B:** touche ON/OFF moteur 1e vitesse. **Touche C:** touche 2e vitesse. **Touche D:** touche 3e vitesse.

Filtres à graisse : Prêter une attention particulière aux filtres à graisse: si le modèle que vous avez acheté a les commandes représentées sur la Figure 16: les filtres à graisse doivent être nettoyés environ toutes les 30 heures de fonctionnement (lorsque le segment central sur l'afficheur s'allume ou clignote). Si le modèle que vous avez acheté aux commandes représentées sur la Figure 17: le filtre à graisse doit être nettoyés périodiquement, en fonction de l'utilisation (au moins tous les deux mois). Lavez les filtres avec un détergent neutre.

Démontage du filtre à graisse (Fig. 9): ouvrez le panneau métallique en le saisissant par l'avant et en le tournant vers le bas. Déposez le filtre à graisse en poussant la fixation et en la tournant vers l'extérieur.

Filtres à charbon: si l'on utilise l'appareil en version recyclage, il faut remplacer les filtres à charbons : Si le modèle que vous avez acheté a les commandes représentées sur la Figure 16, vous devrez remplacer les filtres à charbons toutes les fois que le segment central clignote sur l'afficheur (c'est-à-dire toutes les 120 heures de fonctionnement). Si le modèle que vous avez acheté a les commandes représentées sur la Figure 17, vous devrez remplacer les filtres à charbons en fonction de l'utilisation, en moyenne tous les 6 mois.

Démontage des filtres à charbon: ouvrez le panneau métallique en le saisissant par l'avant et en le tournant vers le bas (Fig.9). Déposez le filtre à graisse en poussant la fixation et en la tournant vers l'extérieur (Fig. 9). Déposez les filtres à charbon en les tournant vers l'avant de la hotte (Fig. 15).

Eclairage:

- Pour remplacer les lampes halogènes, ouvrez le couvercle en faisant levier grâce aux fentes prévues à cet effet (Fig.18). Remplacez-les par des lampes ayant les mêmes caractéristiques. **ATTENTION: Ne pas toucher l'ampoule à main nue.**

- Si l'éclairage DEL est endommagé, il doit être remplacé par le fabricant, un service technique agréé ou une personne ayant des qualifications professionnelles semblables, pour prévenir tout genre de risque chez l'utilisateur.

ITALIANO

Attenzione: La mancata installazione delle viti o dispositivi di fissaggio in conformità con queste istruzioni può comportare rischi di natura elettrica.

Se il cavo di alimentazione è danneggiato, esso deve essere sostituito dal costruttore o dal suo servizio assistenza tecnica o comunque da una persona con qualifica similare, in modo da prevenire ogni rischio.

Solo per le cappe dotate di comando elettronico:

La 4^a velocità (intensiva) viene automaticamente abbassata alla 3^a velocità dopo 5' di funzionamento, per ottimizzare i consumi energetici.

- Se la cappa viene dimenticata accesa (luci e/o motore) dopo 10 ore in assenza di comandi da parte dell'utente, automaticamente viene riportata nella condizione di OFF con tutti i servizi spenti.

- Ogni volta che viene impostato un comando da tastiera o da radiocomando (opzionale), il Buzzer emette un “beep”.

- In caso di interruzione di alimentazione elettrica durante il funzionamento della cappa, in caso di ripristino la cappa rimane nella condizione OFF, quindi il motore deve essere riattivato manualmente.

DESCRIZIONE

L'apparecchio può essere in versione filtrante e in versione aspirante.

Nella versione **Filtrante** l'aria e i vapori convogliati dall'apparecchio, vengono depurati dai filtri al carbone e rimessi in circolazione nell'ambiente attraverso le grigliette di areazione del tubo (Fig. 1). **ATTENZIONE:** Nell'uso in versione filtrante è necessario utilizzare 2 filtri al carbone ed un deflettore aria (Fig. 1A) che, posto nella parte superiore della struttura, permetta il riciclo dell'aria nell'ambiente. Nella versione **Aspirante** i vapori e gli odori di cucina, vengono convogliati direttamente verso l'esterno, tramite un condotto di evacuazione attraverso il soffitto (Fig. 2).

INSTALLAZIONE

ATTENZIONE: per montare questo apparecchio sono necessarie almeno tre persone; si consiglia comunque di affidare le operazioni di installazione a personale specializzato. Si raccomanda di seguire accuratamente tutte le fasi di montaggio e di assicurarsi, ad installazione avvenuta, che l'apparecchio sia fissato ben stabilmente.

Requisiti essenziali per il montaggio: – Predisporre l'alimentazione elettrica all'interno della struttura telescopica –

Se il vostro apparecchio deve essere installato in versione Aspirante, predisporre il foro evacuazione aria.

Versione aspirante:

- Per ottenere condizioni ottimali nelle versioni aspiranti, utilizzare un **tubo evacuazione aria** che abbia: lunghezza minima indispensabile, minor numero possibile di curve (angolo massimo della curva: 90°), materiale approvato normativamente

(a seconda dello Stato), lato interno più liscio possibile. Si consiglia inoltre di evitare cambiamenti drastici di sezione del tubo (diametro: 150 mm).

- Usando l'apposita maschera di foratura praticare i fori per il fissaggio al soffitto sulla verticale del vostro piano di cottura; fare attenzione a tutte le indicazioni per il posizionamento finale dell'apparecchio. Tenere presente che uno degli assi della maschera deve corrispondere con l'asse dei comandi della cappa. Fissare la struttura telescopica al soffitto mediante i viti e tasselli in dotazione (Fig. 3); fare attenzione perché il posizionamento della struttura determina la posizione finale dell'apparecchio: l'apertura B deve essere nella parte frontale.

- Regolare l'altezza della struttura telescopica tramite le 8 viti di fissaggio C (Fig. 4); per determinare l'altezza (H) della struttura telescopica, fare riferimento alle misure indicate in Fig. 5 tenendo presente che la distanza della cappa dal piano cottura deve essere minimo 650 mm.

- Collegare il tubo evacuazione aria alla flangia metallica (D) presente all'interno della struttura telescopica (Fig. 6).

- Prendere la flangia dotata di valvola (E) e montarla sulla bocca uscita aria della cappa, esercitando una leggera pressione (Fig. 7).

- Prendere la parte superiore della cappa (tubo con le feritoie) ed infilarla sulla struttura telescopica, con le feritoie situate in basso (Fig. 8); fissarla alla struttura telescopica con 2 viti.

- Prendere la parte inferiore della cappa, aprire il pannello metallico e togliere il filtro antigrasso (Fig. 9). Fissare la parte inferiore della cappa alla parte superiore infilando i 4 perni (F) negli appositi fori e bloccando il tutto con 4 dadi e 4 rondelle (Fig. 10) operando dall'interno della cappa.

- Effettuare il collegamento elettrico mediante il cavo di alimentazione.

A questo punto l'installazione è ultimata; si può rimontare il filtro antigrasso.

Versione filtrante:

- Usando l'apposita maschera di foratura praticare i fori per il fissaggio al soffitto sulla verticale del vostro piano di cottura; fare attenzione a tutte le indicazioni per il posizionamento finale dell'apparecchio. Tenere presente che uno degli assi della maschera deve corrispondere con l'asse dei comandi della cappa.

- Separare la struttura telescopica superiore da quella inferiore togliendo le viti (C) e le rondelle (Fig. 4)..

- Infilare il deflettore aria (G) nella struttura telescopica superiore (Fig. 11).

- Montare la flangia (L) sul deflettore (Fig. 11) e collegarci un tubo flessibile bloccandolo con una fascetta metallica (tubo e fascetta non sono in dotazione).

- Fissare la struttura telescopica superiore al soffitto mediante i viti e tasselli in dotazione (Fig. 12).

- Infilare la struttura telescopica inferiore e fissarla a quella superiore con 8 viti (C) e rondelle (Fig. 13). Fare attenzione perché il posizionamento della struttura determina la posizione finale dell'apparecchio: l'apertura B deve essere nella parte frontale. Regolare l'altezza della struttura telescopica tramite le 8 viti di fissaggio C (Fig. 13); per determinare l'altezza (H) della struttura telescopica, fare riferimento alle misure indicate in Fig. 5 tenendo presente che la distanza della cappa dal piano cottura deve essere minimo 650 mm.

- Collegare il tubo flessibile alla flangia metallica (D) - Fig. 13.

- Prendere la parte superiore della cappa (tubo con le feritoie) ed infilarla sulla struttura telescopica, con le feritoie situate in alto (Fig. 14); fissarla alla struttura telescopica con 2 viti (M). Fissare anche il deflettore aria con 2 viti (N) - Fig. 14.

- Prendere la parte inferiore della cappa, aprire il pannello metallico e togliere il filtro antigrasso (Fig. 9). Fissare la parte inferiore della cappa alla parte superiore infilando i 4 perni (F) negli appositi fori e bloccando il tutto con 4 dadi e 4 rondelle (Fig. 10) operando dall'interno della cappa.

- Effettuare il collegamento elettrico mediante il cavo di alimentazione.

- Installare i filtri al carbone: agganciarli ai lati del convogliatore e ruotarli verso la parte posteriore della cappa (Fig.15).

A questo punto l'installazione è ultimata; si può rimontare il filtro antigrasso.

FUNZIONAMENTO

A seconda delle versioni l'apparecchio è dotato dei seguenti tipi di comandi:

Comandi di Fig. 16:

A) spegne le luci.

B) accende le luci.

C) Decrementa la velocità del motore fino ad arrivare a zero. Se premuto per 2" quando è attivo l'Allarme Filtri azzerà il conteggio ORE.

D) Aziona il motore (richiamando l'ultima velocità utilizzata) ed incrementa la velocità fino ad arrivare alla massima.

E) Attiva/disattiva il Sensore (modalità AUTOMATICA o MANUALE). In modalità Automatica il sensore è attivo e sul Display (L) compare la lettera "A".

L) Display:

- segnala la velocità in esecuzione

- segnala la modalità Automatica tramite la visualizzazione della lettera "A". Cambiando la velocità del motore, viene visualizzata la velocità in esecuzione con tre lampeggi, poi viene di nuovo visualizzata la lettera "A".

- segnala l'Allarme Filtri (a motore spento) tramite la visualizzazione del segmento centrale per 30".

ALLARME FILTRI: viene evidenziato a Motore Spento per 30":

Dopo 30h di funzionamento, sul display si illumina il segmento centrale; indica che devono essere puliti i filtri antigrasso.

Dopo 120h di funzionamento, sul display lampeggia il segmento centrale; indica che devono essere puliti i filtri antigrasso e sostituiti i filtri carbone.

Una volta puliti i filtri antigrasso (e/o sostituiti i filtri carbone), per far ripartire il conteggio delle ore (RESET) premere il tasto C durante la visualizzazione dell'allarme filtri.

SENSIBILITA' DEL SENSORE GAS: la sensibilità del sensore può essere modificata secondo le proprie esigenze. Per modificare tale sensibilità, l'apparecchio deve trovarsi in modalità manuale (cioè sul display non deve comparire la lettera "A" ma la velocità di esecuzione); se così non fosse, premere il tasto E.

Modificare la sensibilità premendo contemporaneamente il tasto D ed il tasto E. Sul display verrà evidenziata la sensibilità impostata. Tramite i pulsanti C(-) e D(+) si imposta la sensibilità desiderata. Memorizzare la "nuova" sensibilità premendo il tasto E.

ATTENZIONE: PER EVITARE DI DANNEGGIARE IL SENSORE, NON USARE PRODOTTI SILICONICI IN PROSSIMITÀ DELLA CAPPA!

Comandi di Fig.17: Tasto A: accende/spegne le luci. **Tasto B:** Tasto accensione ON/OFF motore alla I velocità. **Tasto C:** tasto II velocità. **Tasto D:** tasto III velocità.

Filtri antigrasso: Una cura particolare va rivolta ai filtri antigrasso: se il modello da voi acquistato ha i comandi rappresentati in Fig.16: i filtri antigrasso devono essere puliti ogni 30 ore di funzionamento circa (quando sul display si accende o lampeggia il segmento centrale). Se il modello da voi acquistato ha i comandi rappresentati in Fig. 17: il filtro antigrasso deve essere pulito periodicamente in rapporto all'uso (almeno ogni due mesi). Lavate i filtri con detersivo neutro. Smontaggio del filtro antigrasso (Fig. 9): aprire il pannello metallico afferrandolo dalla parte anteriore e ruotandolo verso il basso. Togliere il filtro antigrasso spingendo il fermo e ruotandolo verso l'esterno.

Filtri carbone: Nel caso d'uso dell'apparecchio in versione filtrante, sarà necessario sostituire i filtri al carbone: Se il modello da voi acquistato ha i comandi rappresentati in Figura 16, dovrete sostituire i filtri carbone ogni qualvolta che nel display lampeggia il segmento centrale (cioè ogni 120 ore di funzionamento) - Se il modello da voi acquistato ha i comandi rappresentati in Figura 17, dovrete sostituire i filtri carbone in rapporto all'uso, mediamente ogni 6 mesi. Smontaggio dei filtri carbone: aprire il pannello metallico afferrandolo dalla parte anteriore e ruotandolo verso il basso (Fig.9). Togliere il filtro antigrasso spingendo il fermo e ruotandolo verso il basso (Fig. 9). Togliere i filtri carbone ruotandoli verso la parte anteriore della cappa (Fig. 15).

Illuminazione:

- Per sostituire le lampade alogene aprire il coperchio facendo leva sulle apposite fessure (Fig.18). Sostituire con lampade dello stesso tipo. **ATTENZIONE: non toccare la lampadina a mani nude.**

- Se la luce LED è danneggiata, deve essere sostituito dal costruttore o dal suo servizio assistenza o da persone similmente qualificate, al fine di evitare un pericolo.

ESPAÑOL

Advertencia: Si no se instalan los tornillos o dispositivos de fijación de acuerdo con estas instrucciones puede resultaren riesgos eléctricos.

Si el cable de alimentación está dañado, debe ser sustituido por el mismo fabricante o por el servicio de asistencia técnica, o de todos modos por una persona que posea una cualificación similar, de modo de prevenir cualquier tipo de riesgo.

Solo para campanas equipadas con mando electrónico:

La 4a velocidad (intensiva) baja a la 3a velocidad después de 5' de funcionamiento para optimizar los consumos energéticos. Si el cable de alimentación está dañado, debe ser sustituido por el mismo fabricante o por el servicio de asistencia técnica, o de todos modos por una persona que posea una cualificación similar, de modo de prevenir cualquier tipo de riesgo.

- Si el extractor está encendido (luces y/o motor), después de 10 horas de inactividad por parte del usuario, se activará automáticamente el modo

OFF y todas las funciones se desactivarán.

- Cada vez que se envíe un comando desde el teclado o mando (opcional), se emitirá un sonido de pitido "beep".

- Si durante la operación del extractor se interrumpe la alimentación, éste se apagará automáticamente y el botón pasará a la posición OFF. En este caso, es necesario iniciar el motor manualmente.

DESCRIPCIÓN

La campana puede ser en versión filtrante o en versión aspirante.

En la versión **Filtrante**, los filtros al carbón depuran los humos y vapores reunidos en el aparato y vuelven a hacerlos circular en el ambiente a través de las rejillas de aireación del tubo (Fig. 1). **ATENCIÓN:** Durante la utilización de la versión filtrante es necesario emplear 2 filtros al carbón y un deflector de aire (Fig. 1A) que, colocado en la parte superior de la estructura, permita la recirculación del aire en el ambiente.

En la versión **Aspirante** los vapores y los olores de la cocina vienen reunidos directamente hacia el exterior, a través de un conducto de evacuación hacia arriba respecto al aparato (Fig. 2).

INSTALACIÓN

CUIDADO: para montar este aparato se necesitan al menos tres personas; le aconsejamos que lo haga instalar a personal especializado. Además le aconsejamos que siga con atención las distintas fases de montaje y que se asegure, una vez instalado el aparato, de que esté bien sujeto y sea estable.

Requisitos esenciales para el montaje: – Prepare la alimentación eléctrica dentro de la estructura telescópica.

– Si su aparato debe ser instalado en versión Aspirante hay que preparar el orificio de evacuación del aire.

Versión aspirante:

- Para obtener las condiciones óptimas en las versiones aspirantes hay que utilizar un **tubo de salida del aire** que tenga las siguientes características: un largo mínimo indispensable, el menor número posible de curvas (ángulo máximo de la curva: 90°), material aprobado conforme a las normativas (en base al País en cuestión) y el lado interior lo más liso posible. Asimismo les aconsejamos que eviten cambios drásticos de sección del tubo (diámetro: 150 mm).

- Usando la plantilla de perforación correspondiente, haga los agujeros para la fijación al techo en la vertical de su placa de cocción; preste atención a todas las indicaciones para la colocación del aparato. Tenga presente que uno de los ejes de la plantilla debe corresponder con el eje de los mandos de la campana. Fije la estructura telescópica al techo mediante los tornillos y tacos suministrados (Fig. 3); preste atención porque la colocación de la estructura determina la posición final del aparato: la apertura B debe estar en la parte frontal.

- Regule la altura de la estructura telescópica mediante los 8 tornillos de fijación C (Fig. 4); para determinar la altura (H) de la estructura telescópica, haga referencia a las medidas indicadas en la Fig. 5, teniendo presente que la distancia mínima entre la campana y la placa de cocción debe ser de 650 mm.

- Conecte el tubo de evacuación del aire a la brida de metal (D) situada dentro de la estructura telescópica (Fig. 6).

- Tome la brida dotada de válvula (E) y móntela en la boca de salida de aire de la campana, ejerciendo una ligera presión (Fig. 7).

- Tome la parte superior de la campana (tubo con las ranuras) e introdúzcala en la estructura telescópica con las ranuras hacia abajo (Fig. 8); fijela a la estructura telescópica con 2 tornillos.

- Tome la parte inferior de la campana, abra el panel de metal y quite el filtro antigrasa (Fig. 9). Fije la parte inferior de la campana a la parte superior introduciendo 4 pernos (F) en los agujeros correspondientes y bloqueando todo con 4 tuercas y 4 arandelas (Fig. 10) trabajando desde el interior de la campana.

- Efectúe la conexión eléctrica mediante el cable de alimentación.

A este punto, la instalación está terminada; se puede volver a montar el filtro antigrasa.

Versión filtrante:

- Usando la plantilla de perforación correspondiente, haga los agujeros para la fijación al techo en la vertical de su placa de cocción; preste atención a todas las indicaciones para la colocación del aparato. Tenga presente que uno de los ejes de la plantilla debe corresponder con el eje de los mandos de la campana.

- Separe la estructura telescópica superior de la inferior quitando los tornillos (C) y las arandelas (Fig. 4)..

- Introduzca el deflector de aire (G) en la estructura telescópica superior (Fig. 11).

- Monte la brida (L) en el deflector (Fig. 11) y conéctele un tubo flexible, bloqueando el mismo con una abrazadera metálica (el tubo y la abrazadera no están incluidos).

- Fije la estructura telescópica superior al techo mediante los tornillos y los tacos suministrados (Fig. 12).

- Introduzca la estructura telescópica inferior y fijela a la superior con 8 tornillos (C) y arandelas (Fig. 13). Preste atención porque la colocación de la estructura determina la posición final del aparato: la apertura B debe estar en la parte frontal. Regule la altura de la estructura telescópica mediante los 8 tornillos de fijación C (Fig. 13); para determinar la altura (H) de la estructura telescópica, haga referencia a las medidas indicadas en la Fig. 5, teniendo presente que la distancia mínima entre la campana y la placa de cocción debe ser de 650 mm.

- Conecte el tubo flexible a la brida metálica (D) - Fig. 13.

- Tome la parte superior de la campana (tubo con las ranuras) e introdúzcala en la estructura telescópica con las ranuras hacia arriba (Fig. 14); fijela a la estructura telescópica con 2 tornillos (M). Fije también el deflector de aire con 2 tornillos (N) - Fig. 14.

- Tome la parte inferior de la campana, abra el panel de metal y quite el filtro antigrasa (Fig. 9). Fije la parte inferior de la campana a la parte superior introduciendo 4 pernos (F) en los agujeros correspondientes y bloqueando todo con 4 tuercas y 4 arandelas (Fig. 10) trabajando desde el interior de la campana.

- Efectúe la conexión eléctrica mediante el cable de alimentación.

- Instale los filtros de carbón: engánchelos en los lados del conductor y gírelos hacia la parte trasera de la campana (Fig.15).

A este punto, la instalación está terminada; se puede volver a montar el filtro antigrasa.

FUNCIONAMIENTO

Según la versión, el aparato está dotado de los siguientes tipos de mandos:

Mandos de la Fig. 16:

A) apaga las luces.

B) enciende las luces.

C) Disminuye la velocidad del motor hasta llegar a cero. Si se mantiene pulsado durante 2", cuando está activa la Alarma de filtros, el conteo de las HORAS se pone a cero.

D) Enciende el motor (restableciendo la última velocidad utilizada) y aumenta la velocidad hasta llegar a la máxima.

E) Activa/desactiva el Sensor (modo AUTOMÁTICO o MANUAL). En modo Automático, el sensor está activo y en el Visor (L) aparece la letra "A".

L) Visor:

- indica la velocidad en funcionamiento

- indica el modo Automático "A" con la visualización de la letra "A". Al cambiar la velocidad del motor, se visualiza la velocidad en funcionamiento con tres parpadeos; a continuación vuelve a visualizarse la letra "A".

- indica la Alarma de filtros (con el motor apagado) con la visualización del segmento central durante 30".

ALARMA DE FILTROS: se resalta con el motor apagado durante 30":

Después de 30 h de funcionamiento, en el visor se ilumina el segmento central; indica que se deben limpiar los filtros antigra.

Después de 120 h de funcionamiento, en el visor parpadea el segmento central; indica que se deben limpiar los filtros antigra y sustituir los filtros de carbón.

En cuanto los filtros antigra estén limpios (o sustituidos los filtros de carbón), presione la tecla C durante la visualización de la alarma de filtros, para que se reanude el conteo de las horas (RESET).

SENSIBILIDAD DEL SENSOR DE GAS: la sensibilidad del sensor puede modificarse dependiendo de las propias necesidades. Para modificar esta sensibilidad, el aparato debe estar en modo manual (es decir, en el visor no debe aparecer la letra "A", sino la velocidad en funcionamiento); En caso contrario, presione la tecla E.

Modifique la sensibilidad presionando al mismo tiempo la tecla D y la tecla E. En el visor se indicará la sensibilidad programada. Con los pulsadores C(-) y D(+) se programa la sensibilidad deseada. Memorice la "nueva" sensibilidad presionando la tecla E.

ATENCIÓN: PARA EVITAR DAÑAR EL SENSOR, ¡NO USE PRODUCTOS SILICÓNICOS CERCA DE LA CAMPANA!

Mandos de la Fig. 17: Botón A: botón encendido luz. **Botón B:** botón encendido ON/OFF motor en la la velocidad. **Botón C:** botón II velocidad. **Botón D:** botón III velocidad.

Filtros antigra: Los filtros antigra requieren un cuidado particular: si el modelo que tienen ustedes tiene los mandos que están representados en la Figura 16: los filtros antigra deben ser limpiados aproximadamente cada 30 horas de funcionamiento (cuando se enciende o parpadea en la pantalla el segmento central). Si el modelo que tienen ustedes tiene los mandos que están representados en la Figura 17: el filtro antigra debe ser limpiado periódicamente con relación al uso (por lo menos cada dos meses).

Lavar los filtros con detergente neutro. Desmontaje del filtro antigra (Fig. 9): abra el panel de metal, tomándolo por la parte delantera y girándolo hacia abajo. Quite el filtro antigra, empujando el tope y girándolo hacia afuera.

Filtros de carbón: Cuando se usa el aparato con la versión filtrante, hay que cambiar los filtros de carbón: Si el modelo que tienen ustedes tiene los mandos que están representados en la Figura 16, deben cambiar los filtros de carbón cada vez que en la pantalla parpadee el segmento central (es decir cada 120 de funcionamiento). Si el modelo que tienen ustedes tiene los mandos que están representados en la Figura 17, deben cambiar los filtros de carbón con relación al uso, más o menos cada 6 meses.

Desmontaje de los filtros de carbón: abra el panel de metal, tomándolo por la parte delantera y girándolo hacia abajo (Fig.9). Quite el filtro antigra, empujando el tope y girándolo hacia abajo (Fig. 9). Quite los filtros de carbón, girándolos hacia la parte delantera de la campana (Fig. 15).

Iluminación:

- Para cambiar las lámparas halógenas, abrir la tapa haciendo palanca sobre las hendiduras apropiadas (Fig. 18). Sustituirlas por lámparas del mismo tipo. **ATENCIÓN: No tocar el bulbo con las manos desnudas.**

- Si el led está dañado, debe ser repuesto por el fabricante, un servicio técnico autorizado o técnico autorizado para minimizar todo tipo de riesgo.

PORTUGUÊS

Aviso: Se não instalar os parafusos ou dispositivo de fixação de acordo com essas instruções pode resultar em riscos de danos elétricos.

Se o cabo de alimentação estiver danificado, deverá ser substituído pelo fabricante ou pelo seu serviço de assistência técnica ou, pelo menos, por uma pessoa com uma qualificação semelhante, de forma a prevenir quaisquer riscos.

Apenas para exaustores dotados de comando electrónico:

A 4ª velocidade (intensiva) é automaticamente desactivada após 5 minutos de funcionamento; a 3ª velocidade entra em função a fim de otimizar os consumos energéticos.

Se o exaustor/coifa permanece ligado (à rede de luz ou/ ao motor) , após 10 horas na ausência do usuário, ele/a é automaticamente configurado

para o modo OFF, todas as funções ficam desativadas.

- Cada vez que o comando é emitido através do teclado ou controle remoto (opcional), o alarme dispara "bip".

- Se, durante o funcionamento da coifa há uma interrupção no fornecimento de energia elétrica , o exaustor se desliga automaticamente e o botão vai para a posição OFF. É , necessário então, de re-iniciar/resetar o funcionamento do motor manualmente.

DESCRIÇÃO

O aparelho pode ser instalado na versão filtrante e na versão aspirante.

Na versão **Filtrante** (Fig. 1) o ar e os vapores transportados pelo aparelho, são depurados pelos filtros de carvão e são reintroduzidos em circulação no ambiente, através das grelhas de ventilação laterais da chaminé. **ATENÇÃO:** Quando se usa o aparelho na versão filtrante, é necessário utilizar 2 filtros de carvão e um deflector de ar que, colocado na parte superior do tubo, permita fazer a recirculação do ar no ambiente (Fig. 1A).

Na versão **Aspirante** os vapores e os cheiros de cozinha são transportados directamente para o exterior, por meio de uma conduta de evacuação que passa através do tecto (Fig. 2).

INSTALAÇÃO

ATENÇÃO: para montar este aparelho são necessárias pelo menos três pessoas; sugerimos que chamem pessoal especializado para realizar as operações de instalação. Recomendamos que todas as fases de montagem sejam acompanhadas e que o usuário verifique, uma vez terminada a instalação, se o aparelho está fixo e bem estável.

Requisitos essenciais para a montagem: - Preparar a alimentação eléctrica no interior da estrutura telescópica. - Se o seu aparelho estiver para ser instalado na versão Aspirante, é necessário fazer o furo para evacuação do ar.

Versão aspirante:

- Para se terem as condições de funcionamento ideais nas versões aspirantes, utilizar um **tubo de evacuação de ar** que tenha: o comprimento mínimo indispensável, o menor número de curvas possível (ângulo máximo da curva: 90°), material aprovado pelos regulamentos (dependem do País), o lado interno o mais liso possível. Aconselha-se ainda evitar mudanças drásticas na secção do tubo (diâmetro: 150 mm).

- Utilizando a máscara de perfuração apropriada efectuar os furos para fixar o aparelho ao tecto, verticalmente ao fogão; Ter em atenção todas as indicações para o posicionamento final do aparelho. Ter presente que um dos eixos da máscara deve coincidir com o eixo dos comandos do exaustor. Fixar a estrutura telescópica ao tecto através dos parafusos e das buchas que acompanham o aparelho (Fig. 3); ter em atenção que o posicionamento da estrutura determina a posição final do aparelho: a abertura B deve estar na parte frontal.

- Regular a altura da estrutura telescópica através dos 8 parafusos de fixação C (Fig. 4); para determinar a altura (H) da estrutura telescópica, fazer referência às medidas indicadas na Fig. 5 tendo presente que a distância do exaustor do fogão deve ser no mínimo 650 mm.

- Ligar o tubo de evacuação do ar à flange metálica (D) presente no interior da estrutura telescópica (Fig. 6).

- Montar a flange dotada de válvula (E) à boca de saída do ar do exaustor, exercendo uma ligeira pressão (Fig. 7).

- Enfiar a parte superior do exaustor (tubo com as fendas) na estrutura telescópica, com as fendas para baixo (Fig. 8); Fixá-la à estrutura telescópica com 2 parafusos.

- Prender a parte inferior do exaustor, abrir o painel metálico e retirar o filtro anti-gordura (Fig. 9). Fixar a parte inferior do exaustor à parte superior colocando 4 pinos (F) nos furos para o efeito e bloqueando tudo com 4 porcas e 4 arruelas (Fig. 10) actuando desde o interior do exaustor.

Fazer a ligação eléctrica por meio do cabo de alimentação.

Agora a instalação está terminada; pode voltar a montar o filtro anti-gordura.

Versão filtrante:

- Utilizando a máscara de perfuração apropriada efectuar os furos para fixar o aparelho ao tecto, verticalmente ao fogão; Ter em atenção todas as indicações para o posicionamento final do aparelho. Ter presente que um dos eixos da máscara deve coincidir com o eixo dos comandos do exaustor.

- Separar a estrutura telescópica superior da inferior retirando os parafusos (C) e as arruelas (Fig. 4)..

- Enfiar o deflector de ar (G) na estrutura telescópica superior (Fig. 11).

- Montar a flange (L) no deflector (Fig. 11) e ligar um tubo flexível bloqueando-o com uma braçadeira metálica (tubo e braçadeira não são fornecidos de série).

- Fixar a estrutura telescópica superior ao tecto mediante os parafusos e as buchas fornecidas com o aparelho (Fig. 12).

- Enfiar a estrutura telescópica inferior e fixá-la à superior com 8 parafusos (C) e arruelas (Fig. 13). Ter atenção porque o posicionamento da estrutura determina a posição final do aparelho: a abertura B deve estar na parte frontal. Regular a altura da estrutura telescópica através dos 8 parafusos de fixação C (Fig. 13); para determinar a altura (H) da estrutura telescópica, fazer referência às medidas indicadas na Fig. 5 tendo presente que a distância do exaustor do fogão deve ser no mínimo 650 mm.

- ligar o tubo flexível à flange metálica (D) - Fig. 13.

- Prender a parte superior do exaustor (tubo com fendas) e enfiá-la na estrutura telescópica, com as fendas colocadas para cima (Fig. 14); fixá-la à estrutura telescópica com 2 parafusos (M). Fixar o deflector de ar com os 2 parafusos (N) - (Fig. 14).

- Prender a parte inferior do exaustor, abrir o painel metálico e retirar o filtro anti-gordura (Fig. 9). Fixar a parte inferior do exaustor à parte superior colocando 4 pinos (F) nos furos para o efeito e bloqueando tudo com 4 porcas e 4 arruelas (Fig. 10) actuando desde o interior do exaustor.

Fazer a ligação eléctrica por meio do cabo de alimentação.

- Instalar os filtros de carvão: Prendê-los aos lados do transportador e rodá-los para a parte posterior do exaustor (Fig.15).

Agora a instalação está terminada; pode voltar a montar o filtro anti-gordura.

FUNCIONAMENTO

Os comandos variam de acordo com a versão do aparelho. Os tipos de comandos existentes são os seguintes:

Comandos da Fig.16:

- A) apaga as luzes;
- B) liga as luzes;
- C) Diminui progressivamente a velocidade do motor até chegar a zero. Se for premido por 2" quando o Alarme dos Filtros estiver ativado, o contador de HORAS passa a zero.
- D) Acciona o motor (relebrando a última velocidade utilizada) e aumenta a velocidade até chegar à velocidade máxima.
- E) Activa/desactiva o Sensor(modo de funcionamento AUTOMÁTICO ou MANUAL). No modo Automático o sensor está activo e no Display (L) aparece a letra "A".
- L) Display:

- indica a velocidade em execução

- indica o modo Automático através da visualização da letra "A". Ao mudar a velocidade do motor, a velocidade em execução é visualizada por sinal luminoso intermitente que se acende 3 vezes, e a letra "A" reaparece.

- indica o Alarme dos Filtros (com o motor desligado) através da visualização do segmento central durante 30".

ALARME DOS FILTROS: aparece indicado, durante 30", quando o Motor estiver Desligado:

Após 30h de funcionamento, no display ilumina-se o segmento central; indica que os filtros anti-gordura devem ser limpos. Após 120h de funcionamento, no display pisca o segmento central; indica que os filtros anti-gordura devem ser limpos e os filtros de carvão devem ser substituídos.

Terminada a limpeza dos filtros anti-gordura (e/ou substituídos os filtros de carvão), para reiniciar a contagem das horas (RESET) premir a tecla C durante a visualização do alarme dos filtros.

SENSIBILIDADE DO SENSOR DE GÁS: a sensibilidade do sensor pode ser alterada de acordo com as exigências de cada um. Para alterar esta sensibilidade, o aparelho deve estar no modo manual (ou seja no display não deve aparecer a letra "A" mas a velocidade de execução); se assim não for, premir a tecla E.

Modificar a sensibilidade pressionando simultaneamente a tecla D e a tecla E. No display será evidenciada a sensibilidade programada. Utilizando os botões C(-) e D(+), poderá definir a sensibilidade desejada. Memorizar a "nova" sensibilidade pressionando a tecla E.

ATENÇÃO: PARA EVITAR DANIFICAR O SENSOR, NÃO UTILIZAR PRODUTOS COM SILICONE À PROXIMIDADE DACAMPÂNULA!

Comandos da Fig.17: Botão A: botão de acendimento da luz. **Botão B:** botão de acendimento ON/OFF motor na I velocidade. **Botão C:** botão II velocidade. **Botão D:** botão III velocidade.

Filtros anti-gordura : Os filtros anti-gordura necessitam de alguns cuidados especiais: se o modelo que adquiriu tem os comandos conforme a Figura 16: os filtros anti-gordura devem ser limpos ao fim de cada 30 horas de funcionamento, aproximadamente (quando o segmento central se acende ou pisca no display). Se o modelo que adquiriu tem os comandos conforme a Figura 17: o filtro anti-gordura deve ser limpos periodicamente, em função da frequência de utilização (pelo menos de dois em dois meses). Lavar os filtros com detergente neutro.

Desmontagem do filtro anti-gordura (Fig. 9): Abrir o anel metálico segurando-o pela parte anterior e rodando-o para baixo. Retirar o filtro anti-gordura empurrando o bloqueador e rodando-o para o exterior.

Filtros de carvão: No caso de se usar o aparelho na versão filtrante, vai ser necessário substituir os filtros de carvão: Se o modelo que adquiriu tem os comandos conforme a Figura 16, deverá substituir os filtros de carvão sempre que o segmento central aparecer no display a piscar (isto é, ao fim de cada 120 horas de funcionamento).

Se o modelo que adquiriu tem os comandos conforme a Figura 17, deverá substituir os filtros de carvão em função da frequência de utilização do aparelho (em média, de 6 em 6 meses).

Desmontagem dos filtros de carbono: Abrir o painel metálico segurando-o pela parte anterior e rodando-o para baixo (Fig.9). Retirar o filtro anti-gordura empurrando o bloqueador e rodando-o para baixo (Fig. 9). Retirar os filtros de carvão rodando-os em direcção à parte anterior do exaustor (Fig. 15).

Iluminação:

- Para substituir as lâmpadas de halogénio abrir a tampa, exercendo uma acção de alavanca nas fendas apropriadas (Fig.18). Substituir por lâmpadas do mesmo tipo. **ATENÇÃO: Não tocar na lâmpada com as mãos desprotegidas.**

- Se a luz do LED estiver danificada, ela deve ser substituída pelo fabricante, técnico de serviço autorizado ou por uma pessoa com qualificações semelhantes, o que impedirá qualquer tipo de ameaça ao produto.

NEDERLANDS

Waarschuwing: Als u de schroeven of bevestiging apparaat te installeren in overeenstemming met deze instructieskan leiden tot elektrische gevaren.

Als de voedingskabel beschadigd is, moet deze door de fabrikant of de technische assistentie of door een persoon met soortgelijke kwalificatie worden vervangen om elk risico te vermijden.

Uitsluitend voor kappen met elektronische bediening:

De 4e (intensieve) snelheid wordt automatisch na 5' functionering verlaagd naar de 3e snelheid om het energieverbruik

te optimaliseren.

- Als de afzuigkap ingeschakeld blijft (licht en/of de motor), dan wordt deze na 10 uur, als er geen opdracht van de gebruiker komt, automatisch in de OFF-stand gezet, en alle functies worden uitgeschakeld.
- Elke keer als er een opdracht wordt ingevoerd via het toetsenbord of de afstandsbediening (optioneel), wordt er een geluidssignaal "beep" gegeven door de zoemer.
- Als er tijdens de werking van de afzuigkap de stroomtoevoer wordt onderbroken, zet de afzuigkap zich automatisch uit, en de knop gaat over in de OFF-stand. De motor moet dan weer handmatig aangezet worden.

BESCHRIJVING

De wasemkap kan worden gebruikt in de filter- of afzuigversie.

In de **filterversie** worden de door het apparaat aangezogen lucht en dampen gezuiverd in het koolstoffilter en via luchtroosters in de pijp (Afb. 1) weer in het vertrek geleid. LET OP: Bij het gebruik in de filterversie dient er 2 koolstoffilters en een luchtgeleideplaat (Afb. 1A) gebruikt te worden, die in het bovenste gedeelte van het frame geplaatst moet worden, zodat de lucht weer in het vertrek kan stromen.

In de **afzuigversie** worden de kookluchtjes en –dampen via een afvoerpijp door de muur of het plafond rechtstreeks naar buiten geleid (Afb. 2).

INSTALLATIE

LET OP: Dit apparaat moet door minstens drie personen gemonteerd worden. De installatie kan het beste overgelaten worden aan vakmensen. Bovendien raden wij u aan om alle montagefasen zorgvuldig op te volgen en na de installatie te controleren of het apparaat stevig vastzit.

Essentiële eisen voor de montage: – Bereid de elektrische voeding in de telescoopstructuur voor. – Als uw apparaat in de afzuigversie geïnstalleerd moet worden dan moet er een luchtafvoergat gemaakt worden.

Afzuigende versie:

- Om zowel in de afzuigversie optimale omstandigheden te creëren, dient er een **luchtafvoerpijp** gebruikt te worden die de volgende eigenschappen heeft: minimum benodigde lengte, zo min mogelijk bochten (maximaal toegestane hoek van de bochten: 90°), het materiaal moet goedgekeurd zijn volgens de voorschriften (afhankelijk van het land), zo glad mogelijke binnenzijde. Er wordt bovendien geadviseerd om drastische veranderingen van de doorsnede van de pijp (diameter: 150 mm) te vermijden.

- Boor met behulp van het speciale boorsjabloon de gaten voor de bevestiging aan het plafond op de verticale lijn van uw kookplaat; neem alle aanwijzingen voor de eindplaatsing van het apparaat in acht. Let erop dat een van de assen van het sjabloon moet overeenkomen met de as van de bedieningsknoppen van de kap. Bevestig de telescoopstructuur aan het plafond met de bijgeleverde schroeven en pluggen (Afb. 3); let op aangezien de plaatsing van de structuur de eindpositie van het apparaat bepaalt: de opening B moet zich in het voorste gedeelte bevinden.

- Regel de hoogte van de telescoopstructuur met de 8 bevestigingsschroeven C (Afb. 4); raadpleeg, om de hoogte (H) van de telescoopstructuur te bepalen, de maten aangegeven in Afb. 5 en houd er rekening mee dat de afstand van de kap tot de kookplaat minimaal 650 mm moet zijn.

- Sluit de luchtafvoerbuis aan op de metalen flens (D) in de telescoopstructuur (Afb. 6).

- Neem de flens voorzien van ventiel (E) en monteer deze op de luchtafvoeropening van de kap, door een lichte druk uit te oefenen (Afb. 7).

- Neem het bovenste gedeelte van de kap (buis met sleuven) en breng dit op de telescoopstructuur aan, met de sleuven naar beneden gericht (Afb. 8); bevestig aan de telescoopstructuur met 2 schroeven.

- Neem het onderste gedeelte van de kap, open het metalen paneel en verwijder het vetfilter (Afb. 9). Bevestig het onderste gedeelte van de kap aan het bovenste gedeelte door de 4 pennen (F) in de betreffende gaten te steken en het geheel vast te zetten met 4 moeren en 4 sluitringen (Afb. 10) door binnen de kap te werken.

- Voer de elektrische aansluiting uit met behulp van de voedingskabel.

Nu is de installatie voltooid; het vetfilter kan weer gemonteerd worden.

Filterende versie:

- Boor met behulp van het speciale boorsjabloon de gaten voor de bevestiging aan het plafond op de verticale lijn van uw kookplaat; neem alle aanwijzingen voor de eindplaatsing van het apparaat in acht. Let erop dat een van de assen van het sjabloon moet overeenkomen met de as van de bedieningsknoppen van de kap.

- Scheid de bovenste telescoopstructuur van de onderste door de schroeven (C) en sluitringen te verwijderen (Afb. 4)..

- Steek de luchtafzuigplaat (G) in de bovenste telescoopstructuur (Afb. 11).

- Monteer de flens (L) op de afzuigplaat (Afb. 11) en sluit er een flexibele buis op aan door deze vast te zetten met een metalen riempje (buis en riempje niet bijgeleverd).

- Bevestig de bovenste telescoopstructuur aan het plafond met de bijgeleverde schroeven en pluggen (Afb. 12).

- Breng de onderste telescoopstructuur aan en bevestig deze aan de bovenste structuur met 8 schroeven (C) en sluitringen (Afb. 13). Let op aangezien de plaatsing van de structuur de eindpositie van het apparaat bepaalt: de opening B moet zich in het voorste gedeelte bevinden. Regel de hoogte van de telescoopstructuur m.b.v. de 8 bevestigingsschroeven C (Afb. 13); raadpleeg, om de hoogte (H) van de telescoopstructuur te bepalen, de maten aangegeven in Afb. 5 en houd er rekening mee dat de afstand van de kap tot de kookplaat minimaal 650 mm moet zijn.

- Sluit de flexibele buis op de metalen flens (D) aan - Afb. 13.

- Neem het bovenste gedeelte van de kap (buis met sleuven) en breng dit op de telescoopstructuur aan, met de sleuven naar beneden gericht (Afb. 14); bevestig aan de telescoopstructuur met 2 schroeven (M). Bevestig ook de luchtafbuigplaat met 2 schroeven (N) - Afb. 14.
 - Neem het onderste gedeelte van de kap, open het metalen paneel en verwijder het vetfilter (Afb. 9). Bevestig het onderste gedeelte van de kap aan het bovenste gedeelte door de 4 pennen (F) in de betreffende gaten te steken en het geheel vast te zetten met 4 moeren en 4 sluitringen (Afb. 10) door binnen de kap te werken.
 - Voer de elektrische aansluiting uit met behulp van de voedingskabel.
 - Installeer de koolstoffilters; haak ze vast aan de zijkanten van de luchtafbuigplaat en draai ze naar de achterkant van de kap (Afb.15).
- Nu is de installatie voltooid; het vetfilter kan weer gemonteerd worden.

WERKING

Afhankelijk van de versies is het apparaat uitgerust met de volgende bedieningselementen:

Bedieningselementen van Afb. 16:

- A) verlichting uit.
- B) verlichting aan.
- C) Mindert de snelheid van de motor, tot de nulsnelheid wordt bekomen. Indien hij 2" lang wordt ingedrukt wanneer het Filteralarm actief is, zet hij de UREN-telling terug op nul.
- D) Schakelt de motor in (op de laatst gebruikte snelheid) en verhoogt de snelheid van de motor tot de maximale snelheid wordt bereikt.
- E) Activeert/deactiveert de Sensor (AUTOMATISCH of HANDBEDIENING). In de Automatische bediening is de sensor actief en verschijnt op de Display (L) de letter "A".
- L) Display:
 - geeft de huidige snelheid weer
 - geeft de Automatische bediening weer aan de hand van de letter "A". Indien de snelheid van de motor wordt gewijzigd, wordt de huidige snelheid 3-maal knipperend weergegeven, waarna opnieuw de letter "A" verschijnt.
 - meldt het Filteralarm (motor uitgeschakeld) door het centraal segment 30" lang weer te geven.

FILTERALARM: wordt aangegeven met Uitgeschakelde Motor, gedurende 30":

Na 30u werking, verschijnt op de display het centraal segment; betekent dat de vetfilters moeten worden gereinigd.

Na 120u werking, knippert op de display het centraal segment; betekent dat de vetfilters moeten worden gereinigd en de koolstoffilters moeten worden vervangen.

Wanneer de vetfilters gereinigd zijn (en/of de koolstoffilters vervangen zijn), wordt tijdens de weergave van het filteralarm gedrukt op de knop C om de UREN-telling opnieuw te starten (RESET).

GEVOELIGHEID VAN DE GASSENSOR: de gevoeligheid van de sensor kan volgens de eigen behoefte worden gewijzigd. Om de gevoeligheid te wijzigen, dient het apparaat zich in de handbediening te vinden (op de display mag niet de letter "A" maar moet de huidige snelheid weergegeven zijn); zo niet, druk op de knop E.

Wijzig de gevoeligheid van de sensor door tegelijk te drukken op de knoppen D en E. De ingestelde gevoeligheid wordt weergegeven op de display. Met de knoppen C(-) en D(+) wordt de gevoeligheid ingesteld Bewaar de "nieuwe" gevoeligheid door te drukken op de knop E.

OPGELET: OMDE SENSOR NIETTE BESCHADIGEN, WORDEN VLAKBIJ DE AFZUIGKAP GEEN SILICONENPRODUCTEN GEBRUIKT!

Bedieningselementen van Afb. 17: Toets A: verlichtingsschakelaar. **Toets B:** aan/uitschakelaar van de motor: eerste snelheid. **Toets C:** 2de snelheidsschakelaar. **Toets D:** 3de snelheidsschakelaar.

Vetfilters: Er dient met name zorg besteed te worden aan de vetfilters: als het door u aangeschafte model uitgerust is met de op Afb. 16: de vetfilters moeten na elke circa 30 werkingsuren schoongemaakt worden (als het middelste gedeelte op het display gaat branden of gaat knipperen). Als het door u aangeschafte model uitgerust is met de op Afb. 17: het vetfilter moet van tijd tot tijd vervangen worden in verhouding tot de mate waarin het apparaat gebruikt wordt (minimaal één keer in de twee maanden). Was de filters met een neutraal reinigingsmiddel af.

Demontage van het vetfilter (Afb. 9): open het metalen paneel door het bij de voorkant beet te pakken en naar onderen te draaien. Verwijder het vetfilter door de borg te verschuiven en naar buiten te draaien.

Koolstoffilters: Indien u het apparaat in de filterversie gebruikt moeten de koolstoffilters vervangen worden: Als het door u aangeschafte model uitgerust is met de op Afb. 16 afgebeelde bedieningselementen dan moet u de koolstoffilters vervangen telkens als het middelste gedeelte op het display knippert (d.w.z. na elke 120 werkingsuren). Als het door u aangeschafte model uitgerust is met de op Afb. 17 afgebeelde bedieningselementen dan moet u de koolstoffilters vervangen in verhouding tot de mate waarin het apparaat gebruikt wordt, gemiddeld één keer in de 6 maanden.

Demontage van de koolstoffilters: open het metalen paneel door het bij de voorkant beet te pakken en naar onderen te draaien (Afb. 9). Verwijder het vetfilter door de borg te verschuiven en naar buiten te draaien (Afb. 9). Verwijder de koolstoffilters door ze naar de voorkant van de kap te draaien (Afb. 15).

Verlichting:

- Voor vervanging van de halogeen lampen de deksel openen door het op te lichten in de daarvoor bestemde opening (Afb. 18). Vervangen met lampen van hetzelfde type. **LET OP: het lampje niet met de blote hand aanraken.**

- Als het LED licht kapot is, hoort het vervangen te worden door de producent, een erkende technische dienst of een persoon met vergelijkbare kwalificaties, waardoor elke vorm van gevaar voorkomen kan worden.

РУССКИЙ

Внимание: Неправильная установка винтов или крепежных деталей в соответствии с этими инструкциями, может привести к опасности поражения электрическим током.

Если кабель питания поврежден, в целях предупреждения опасности, он должен быть заменен изготовителем или его службой технической поддержки, или лицом с аналогичной квалификацией.

Только для вытяжек с электронным блоком управления:

В целях оптимизации потребления энергии через 5 минут работы 4-я скорость (интенсивная) автоматически переходит на 3-ю скорость.

- Если в течение 10 часов не меняется управление включенной кухонной вытяжкой (включено освещение и/или подсветка), то все функции автоматически отключаются и вытяжка переходит в состояние OFF (Выкл.).
- Каждый раз, когда выдается команда с клавиатуры или пульта дистанционного управления (опциональный вариант), срабатывает функция подтверждения выполнения команды звуковым сигналом “бип”.
- Если в режиме работы вытяжки наступит внезапное прекращение подачи в сеть электроэнергии, вытяжка автоматически выключается, а кнопка идет в положение OFF (Выкл.). Следует потом повторно включить двигатель вручную.

ОПИСАНИЕ

Прибор может быть в фильтрующей и во всасывающей версии.

В фильтрующей версии воздух и пар, уловленные прибором, очищаются угольными фильтрами и снова подаются в помещение через вентиляционные решетки трубы (Рис. 1). **ВНИМАНИЕ:** При эксплуатации в фильтрующей версии необходимо использовать 2 угольных фильтра и отражатель воздуха (Рис. 1А), который, будучи установленным в верхней части конструкции, обеспечивает циркуляцию воздуха в помещении. **Во всасывающей** версии пар и запахи готовки отводятся наружу при помощи выводящей трубы, проходящей через потолок (Рис. 2).

УСТАНОВКА

ВНИМАНИЕ! делайте установку прибора **двоем с напарником**; однако, мы рекомендуем поручить операцию по установке квалифицированному персоналу. Кроме того мы рекомендуем следить за всеми фазами монтажа, а по завершении операции по установке дополнительно проверять надежность крепления.

Необходимые условия для монтажа:

- Подготовьте электрическое питание внутри телескопической конструкции

- Если ваш прибор должен устанавливаться во всасывающей версии, то подготовьте отверстие для отвода воздуха.

Всасывающая версия :

- Для обеспечения оптимальной работы всасывающей версии используйте **трубу для отвода воздуха** со следующими характеристиками: Минимальная необходимая длина и минимальное количество изгибов (максимальный угол изгиба: 90°), из соответствующего стандартам материала (в зависимости от страны), внутренняя поверхность должна быть как можно более гладкой. Кроме того, рекомендуется избегать резких изменений сечения трубы (диаметр: 150 мм).

- Используя соответствующий кондуктор сверления, выполните отверстия для крепления к потолку по вертикали плиты; обратите внимание на все указания для окончательного размещения прибора. Учтите, что одна из осей кондуктора должна совпадать с осью органов управления вытяжки. Прикрепите телескопическую конструкцию к потолку при помощи поставляемых винтов и дюбелей (Рис. 3); действуйте внимательно, так как от положения конструкции зависит окончательное положение прибора: проем В должен находиться в передней части.

- Отрегулируйте высоту телескопической конструкции при помощи 8 крепежных винтов С (Рис. 4); для определения высоты (Н) телескопической конструкции ссылайтесь на размеры, приведенные на Рис. 5, учитывая, что расстояние от вытяжки до плиты должно составлять не менее 650 мм.

- Соедините трубу для отвода воздуха с металлическим фланцем (D), имеющимся внутри телескопической конструкции (Рис. 6).

- Возьмите фланец с клапаном (E) и установите его на выходную горловину вытяжки, оказывая небольшое давление (Рис. 7).

- Возьмите верхнюю часть вытяжки (трубу с отверстиями) и наденьте ее на телескопическую конструкцию, отверстиями вниз (Рис. 8); прикрепите ее к телескопической конструкции 2 винтами.

- Возьмите нижнюю часть вытяжки, откройте металлическую панель и снимите жироулавливающий фильтр (Рис. 9).

Прикрепите нижнюю часть вытяжки к верхней части, вставляя 4 штифта (F) в специальные отверстия и блокируя их 4 гайками и 4 шайбами (Рис. 10), действуя с внутренней стороны вытяжки.

- Выполните электрическое подключение вытяжки при помощи кабеля питания.

После этого установка будет завершена; теперь можно установить на место жиρούлавливающий фильтр.

Фильтрующая версия

- Используя соответствующий кондуктор сверления, выполните отверстия для крепления к потолку по вертикали плиты; обратите внимание на все указания для окончательного размещения прибора. Учтите, что одна из осей кондуктора должна совпадать с осью органов управления вытяжки.

- Отсоедините верхнюю телескопическую конструкцию от нижней, сняв винты (С) и шайбы (Рис. 4).

- Вставьте отражатель воздуха (G) в верхнюю телескопическую конструкцию (Рис. 11).

- Установите фланец (L) на отражатель (Рис.11) и прикрепите гибкую трубу, закрепляя ее металлическим хомутом (труба и хомуты не входят в комплект поставки).

- Прикрепите верхнюю телескопическую конструкцию к потолку при помощи поставляемых винтов и дюбелей (Рис.12).

- Наденьте нижнюю телескопическую конструкцию и прикрепите ее к верхней 8 винтами (С) и шайбами (Рис. 13). Действуйте внимательно, так как от положения конструкции зависит окончательное положение прибора: проем В должен находиться в передней части. Отрегулируйте высоту телескопической конструкции 8 крепежными винтами С (Рис. 13); для определения высоты (Н) телескопической конструкции ссылайтесь на размеры, приведенные на Рис. 5, учитывая, что расстояние от вытяжки до плиты должно составлять не менее 650 мм.

- Соедините шланг с металлическим фланцем (D) - Рис. 13.

- Возьмите верхнюю часть вытяжки (трубу с отверстиями) и наденьте ее на телескопическую конструкцию, отверстиями вверх (Рис. 14); прикрепите ее к телескопической конструкции 2 винтами (М). Закрепите также и отражатель воздуха 2 винтами (N) - Рис.14.

- Возьмите нижнюю часть вытяжки, откройте металлическую панель и снимите жиρούлавливающий фильтр (Рис. 9). Прикрепите нижнюю часть вытяжки к верхней части, вставляя 4 штифта (F) в специальные отверстия и блокируя их 4 гайками и 4 шайбами (Рис.10), действуя с внутренней стороны вытяжки.

- Выполните электрическое подключение вытяжки при помощи кабеля питания.

- Установите угольные фильтры. Прикрепите их к бокам воздухоотвода и поверните их в заднюю сторону вытяжки (Рис.15).

После этого установка будет завершена; теперь можно установить на место жиρούлавливающий фильтр.

ФУНКЦИОНИРОВАНИЕ

В соответствии с его исполнениями, прибор снабжен следующими панелями управления:

ПАНЕЛЬ УПРАВЛЕНИЯ по Рис. 16:

А) Выключает ПОДСВЕТКУ

В) Включает ПОДСВЕТКУ

С) Уменьшает скорость мотора до нулевой. Нажатие ее на 2 сек когда отображается аварийное состояние фильтров вызывает сброс счетчика ЧАСОВ.

D) Включает мотор (на последней использованной скорости) и увеличивает скорость мотора до максимальной.

Е) Активирует/деактивирует Датчик (РУЧНОЙ или АВТОМАТИЧЕСКИЙ режим). В Автоматическом режиме датчик активирован и на Дисплее (L) появляется буква "А".

L) Дисплей:

- показывает действующую скорость

- показывает Автоматический режим отображением буквы "А". При переключении скорости мотора отображает действующую скорость тремя миганиями, затем вновь отображает букву "А".

- Показывает Аварийное Состояние фильтров (при выключенном моторе) с зажиганием центрального сегмента на 30 сек

АВАРИЙНОЕ СОСТОЯНИЕ ФИЛЬТРОВ: показывается при выключенном моторе на 30 сек.

По истечении 30 часов работы на дисплее горит центральный сегмент; это означает, что необходимо зачищать фильтры задержки жира.

По истечении 120 часов работы на дисплее мигает центральный сегмент; это означает, что необходимо зачищать фильтры задержки жира и заменять угольные фильтры.

После зачистки фильтров задержки жира (и/или замены угольных фильтров), для повторного запуска подсчета часов (СБРОСА) нажмите клавишу С, пока отображается аварийное состояние фильтров.

ЧУВСТВИТЕЛЬНОСТЬ ДАТЧИКА НАЛИЧИЯ ГАЗА: Вы можете изменять чувствительность датчика по своему усмотрению. Для этого необходимо, чтобы прибор находился в состоянии ручного режима (т.е., на дисплее не должна отображаться буква "А", а действующая скорость); в противном случае, нажмите клавишу Е.

Измените чувствительность нажатием клавиши D и клавиши Е одновременно. На дисплее будет показываться набранная чувствительность. Набирайте нужную чувствительность клавишами С(-) и D(+). Сохраните "новую" чувствительность нажатием клавиши Е.

ВНИМАНИЕ! Чтобы не повреждать датчик, избегайте применение силиконовых средств вблизи от вытяжки!

ПАНЕЛЬ УПРАВЛЕНИЯ по Рис. 17:

Клавиша А: Выключатель подсветки

Клавиша В: ВКЛ/ВЫКЛ мотора на 1-ой скорости

Клавиша С: Переключатель 2-ой скорости

Клавиша D: Переключатель 3-ей скорости

Фильтры задержки жира: уделяйте особое внимание фильтрам задержки жира, зачищая их периодически.

Если Ваша модель снабжена панелью управления, показанной на Рис. 16, то зачищайте фильтры задержки жира по появлении аварийного состояния фильтров (см. абзац “Панели управления”). Если Ваша модель снабжена панелью управления, показанной на Рис. 17, то зачищайте фильтры задержки жира в соответствии с режимом эксплуатации; в среднем, через каждые 2 месяца.

Демонтаж жирулавливающего фильтра (Рис. 9): откройте металлическую панель, взявшись за нее спереди и поворачивая ее вниз. Снимите жирулавливающий фильтр, нажав стопор и повернув его наружу.

Угольные фильтры: В случае использования прибора в исполнении с рециркуляцией воздуха требуется замена угольных фильтров.

Если Ваша модель снабжена панелью управления, показанной на Рис. 16, то заменяйте угольные фильтры при появлении аварийного состояния фильтров (см. абзац “Панели управления”). Если Ваша модель снабжена панелью управления, показанной на Рис. 17, заменяйте угольные фильтры в соответствии с режимом эксплуатации; в среднем, через каждые 6 месяцев.

Снятие угольного фильтра: откройте металлическую панель, взявшись за нее спереди и поворачивая ее вниз (Рис. 9). Снимите жирулавливающий фильтр, проталкивая стопор и поворачивая его вниз (Рис. 9). Снимите угольные фильтры, поворачивая их к передней части вытяжки (Рис. 15).

Подсветка :

- для замены галогенных ламп откройте крышку, действуя на соответствующие щели (Рис. 18). Заменяйте перегоревшую лампу лампой. **ВНИМАНИЕ: не беритесь за новую лампу голыми руками.**

- Если светодиод поврежден, во избежание любому типу угрозы, он должен быть заменен производителем, его уполномоченным техническим специалистом или лицом с аналогичными квалификациями.

ČEŠTINA

Upozornění: Pokud k instalaci šrouby nebo spojovací v souladu s těmito pokyny, může dojít k úrazu elektrickým proudem.

Pokud je napájecí kabel poškozený, je třeba ho nechat vyměnit ze strany výrobce nebo střediska technické podpory, výměnu v každém případě musí provést osoba s podobou kvalifikací tak, aby nedošlo k jakémukoli riziku.

Pouze pro digestoře vybavené elektronickým ovládním: 4 rychlost (intenzivní) bude pro optimalizaci spotřeby energie po 5 minutách provozu automaticky přepnuta na 3 rychlost

- Jestliže bude kuchyňský odtah zapnutý (světla a/nebo motor), to po 10 hodinách v případě chybějících příkazů ze strany uživatele, bude automaticky nastavený na režim OFF, a všechny funkce budou vypnuté.

- Pokaždé, když bude vydán pokyn pomocí klávesnice anebo dálkového ovladače (volitelní), bzučák vydá zvukový signál „beep“.

- Jestliže se v pracovní době kuchyňského odtahu vyskytne přestávka v napájení elektrickým proudem, kuchyňský odtah se automaticky vypne, a jeho tlačítko přechází do polohy OFF. Je proto nutné opětovně nastartovat motor ručně.

POPIS

Toto zařízení je vybaveno automatickým systémem ASC (Advanced Sensor Control) schopným řídit všechny funkce digestoře. Díky ASC, je vzduch v místnosti, bez zásahu člověka, stále čistý a bez zápachů. Moderní senzor zachytí všechny páry, kouř a pachy vznikající při vaření. ASC je také schopné zachytit zvýšenou přítomnost plynu.

Toto zařízení se může používat ve filtrační nebo odtahové verzi. U **filtrační verze** jsou výpary a vzduch nasávány přístrojem přes uhlíkový filtr, který je vyčistí a jsou vyvedeny malými bočními mřížkami v teleskopickém komínku zpět do místností (Obr.1).

UPOZORNĚNÍ: U filtrační verze musí být vždy nainstalován uhlíkový filtr a vzduchová rozbočka (Obr.1A), která svým umístěním v horní části zařízení umožňuje recirkulaci vzduchu zpět do místnosti. U **odtahové verze** (Obr.2) jsou výpary a kuchyňské pachy odváděny do vnějšího prostředí odtahovým potrubím vedeným skrz strop. Není již proto zapotřebí uhlíkový filtr.

INSTALACE

UPOZORNĚNÍ: při montáži tohoto přístroje je zapotřebí nejméně 3 osob; každopádně doporučujeme svěřit tuto operaci kvalifikovanému personálu. Tato digestoř je extrémně těžká, proto se před montáží ujistěte, že struktura vašeho stropu je dostatečně kompaktní pro její montáž. Dodržujte přesné montážní postup a po ukončení všech operací proveďte, zda je přístroj dobře připevněn ke stropu.

Před montáží je nezbytné provést následující kroky:

- zaveďte přívod elektrického proudu do vnitřku teleskopického komínku.
- pokud budete digestoř používat v odtahové verzi, přichystejte si odtahový otvor.

Odtahová verze:

Aby jste dosáhli co nejlepšího odtahu, použijte **odtahové potrubí** co možná nejkratší, s minimálním počtem ohybů (max.úhel ohybu je 90°). Potrubí musí být vyrobeno z materiálu splňující požadované normy příslušného státu, mělo by mít pravidelnou a co možná nejhladší vnitřní stěnu. Vyvarujte se drastickým změnám průřezu potrubí (doporučený průměr je 150 mm).

- Podle šablony označte a vyvrtejte do stropu všechny požadované otvory. Zvláštní pozornost věnujte konečné poloze digestoře. Mějte na paměti, že jedna z os na šabloně musí odpovídat ose digestoře ve které je umístěn ovladač. Pomocí dodaných 4 šroubů a hmoždinek připevněte horní část nosné konstrukce ke stropu (Obr.3); ujistěte se, že poloha nosné konstrukce odpovídá konečné poloze digestoře: otvor B musí být vpředu.

- Přizpůsobte výšku nosné teleskopické konstrukce 8 zajišťovacími šrouby C (Obr.4); Pro stanovení výšky (H) teleskopické konstrukce musíte dodržet minimální vzdálenost 650 mm mezi spodní hranou digestoře a varnou deskou (Obr.5).

- Připojte odtahové potrubí k nátrubku (D) uvnitř nosné konstrukce (Obr.6).

- Vezměte nátrubek se zpětnou klapkou (E) a mírným tlakem jej nasadte na výstupní nátrubek digestoře (Obr.7).

- Vezměte horní část digestoře (= komínek s mřížkou), nasadte jí na nosnou teleskopickou konstrukci a připevněte 2 šrouby (Obr.8).

- Vezměte spodní část digestoře, otevřete kovový panel, vyjměte tukový filtr (Obr.9). Nasadte 4 otvory ve spodní části na nosnou konstrukci se 4 čepy (F) a z vnitřku digestoře na čepy nasadte podložky a přišroubujte 4 matice (Obr.10).

- Připojte síťový kabel digestoře.

Nyní je instalace kompletní a můžete opět nasadit tukový filtr.

Filtrační verze:

- Podle šablony označte a vyvrtejte do stropu všechny požadované otvory. Zvláštní pozornost věnujte konečné poloze digestoře. Mějte na paměti, že jedna z os na šabloně musí odpovídat ose digestoře, ve které je umístěn ovladač.

- Oddělte horní část nosné teleskopické konstrukce od spodní uvolněním šroubů (C) a podložek (Obr. 4).

- Vložte vzduchovou rozbočku (G) do horní nosné teleskopické konstrukce (Obr.11).

- Nasadte nátrubek (L) do rozbočky (Obr.11) a napojte na něj pomocí stahovací pásky flexibilní potrubí (potrubí ani páska nejsou součástí dodávky).

- Dodanými hmoždinkami a šrouby připevněte horní část nosné teleskopické konstrukce ke stropu (Obr.12).

- Připevněte k horní části nosné konstrukce část spodní pomocí šroubů (C) a podložek (Obr.13). Ujistěte se, že poloha nosné konstrukce odpovídá konečné poloze digestoře: otvor B musí být vpředu Přizpůsobte výšku nosné teleskopické konstrukce 8 zajišťovacími šrouby (C) (Obr.13); Pro stanovení výšky (H) teleskopické konstrukce musíte dodržet minimální vzdálenost 650 mm mezi spodní hranou digestoře a varnou deskou (Obr.5).

- Připojte flexibilní potrubí o průměru 150 mm k výstupnímu nátrubku (D) – Obr.13.

- Vezměte horní část digestoře (= komínek s mřížkou) a nasadte jí na nosnou teleskopickou konstrukci (Obr.14); Připevněte jí k nosné teleskopické konstrukci 2 šrouby (M). Vzduchovou rozbočku pojistěte 2 šrouby (N) – Obr.14.

- Vezměte spodní část digestoře, otevřete kovový panel, vyjměte tukový filtr (Obr.9). Nasadte 4 otvory ve spodní části na nosnou konstrukci se 4 čepy (F) a z vnitřku digestoře na čepy nasadte podložky a přišroubujte 4 matice (Obr.10).

- Připojte síťový kabel digestoře.

- Nainstalujte uhlíkové filtry: Filtr nasadte na bajonetový zámek příruby ventilátoru a otočte jím dopředu směrem k zadní části digestoře (Obr.15).

Nyní je instalace kompletní a můžete opět nasadit tukový filtr.

OVLÁDÁNÍ

V závislosti na modelu je přístroj vybaven následujícími ovladači:

Ovladač na Obr. 16:

A) OFF Vypíná světla.

B) ON Zapíná světla.

C) OFF /- Snižuje rychlost na minimum; pokud jej přidržíme déle než 2 sekundy, motor se vypne z kterékoliv navolené rychlosti. Pokud se stiskne na déle než 2 sekundy při aktivním Filtr Alarmu, resetuje se počítač provozních hodin.

D) ON/+ Aktivuje motor (zapíná naposledy používanou rychlost) a zvyšuje rychlost do maxima.

E) Aktivuje/Deaktivuje senzor (AUTOMA-TICKÝ nebo MANUÁLNI režim). Při Automatickém režimu je senzor aktivní a písmeno „A“ se objeví na displeji (L).

L) Displej:

- signalizuje spuštěnou rychlost.

- signalizuje automatický režim zobrazením písmene „A“. Když se změní rychlost motoru, tato rychlost na displeji 3-krát problikne a potom se znovu objeví písmeno „A“.

- signalizuje filtr alarm (při vypnutém motoru) zobrazením středové čárky po dobu 30“.

FILTR-ALARM:

Zobrazí se po dobu 30“ když je motor v klidu.

Po 30 hodinách provozu se na displeji zobrazí středová čárka; to indikuje že se musí vyčistit tukový filtr.

Po 120 hodinách provozu středová čárka na displeji začne blikat ; to indikuje že se musí vyčistit tukový filtr a vyměnit uhlíkový filtr. Po vyčištění tukového filtru (a/nebo výměně uhlíkového filtru) restartujte načítání hodin (RESET) stisknutím klávesy C během zobrazení FILTR-ALARMU.

CITLIVOST SENZORU:

Citlivost senzoru se může přizpůsobit vašim požadavkům. Při seřizování citlivosti musí být zařízení v MANUÁLNÍM režimu (tzn., že na displeji nesmí být zobrazena žádná rychlost ani písmeno „A“; pokud tomu tak není, stiskněte klávesu E. Citlivost nastavíte postupným stiskem kláves D a E při vypnutém motoru. Stupeň citlivosti se zobrazí na displeji. Zvolená citlivost senzoru klávesami C(-) a D(+) se uloží do paměti stisknutím klávesy E.

VÝSTRAHA: ABY JSTE SE VYVAROVALI POŠKOZENÍ SENZORU, NEPOUŽÍVEJTE SILIKONOVÉ VÝROBKY POBLÍŽ DIGESTOŘE.

Ovladač na Obr. 17:

Tlačítko A = zhasíná/rozsvěcuje světla.

Tlačítko B = zapíná/vypíná motor, první rychlostní stupeň.

Tlačítko C = druhý rychlostní stupeň.

Tlačítko D = třetí rychlostní stupeň.

Tukový filtr:

Zvláštní pozornost musí být věnována protitukovým filtrům: Pokud má model, který jste si zakoupili ovladače zobrazené na Obr.16, vyčistíte protitukové filtry, když se objeví FILTR-ALARM (viz. odstavec o ovladačích).

Po vyčištění protitukových filtrů proveďte RESET filtr-alarmu.

Pokud má model, který jste si zakoupili ovladače zobrazené na Obr. 17, vyčistíte protitukové filtry průměrně každé 2 měsíce v závislosti na intenzitě používání přístroje.

Demontáž filtru (Obr.9): Otevřete kovový panel zatlačením na jeho přední část a pootočením směrem dolů, zatlačte na západku filtru a tahem dolů filtr vyjměte. Filtr umývejte ručně, nebo v myčce na nádobí. Na mytí používejte neutrální saponátové přípravky.

Uhlíkové filtry:

Pokud přístroj používáte jako filtrační, je nutné **obias vymnit uhlíkoví filtry**.

Pokud má model, který jste si zakoupili ovladače zobrazené na Obr. 16, vyměňte uhlíkové filtry vždy, když se objeví FILTR-ALARM (viz. odstavec o ovladačích). Po výměně uhlíkových filtrů proveďte RESET tlačítkem E.

Pokud má model, který jste si zakoupili ovladače zobrazené na Obr. 17, vyměňte uhlíkové filtry v průměru každých 6 měsíců v závislosti na intenzitě provozu.

Demontáž uhlíkového filtru: Otevřete kovový panel zatlačením na jeho přední část a pootočením směrem dolů, zatlačte na západku tukového filtru a tahem dolů filtr vyjměte (Obr.9). Nyní uchopte uhlíkový filtr a pootočte jej směrem dopředu digestoře, tím jej uvolníte ze zámku a můžete jej vyjmout (Obr.15).

Osvětlení:

- šroubovákem uvolněte krycí kroužek halogenové žárovky (Obr.18). Žárovku nahraďte stejným typem.

UPOZORNĚNÍ: Neberte žárovku do holých rukou!

- Jestliže je světlo LED poškozené, musí být vyměněné výrobcem, autorizovaným technickým servisem anebo osobou s podobnými kvalifikacemi, co umožní předejít ohrožení každého druhu.

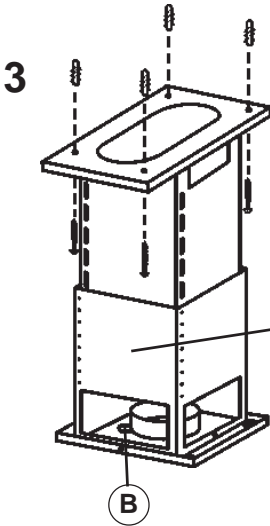
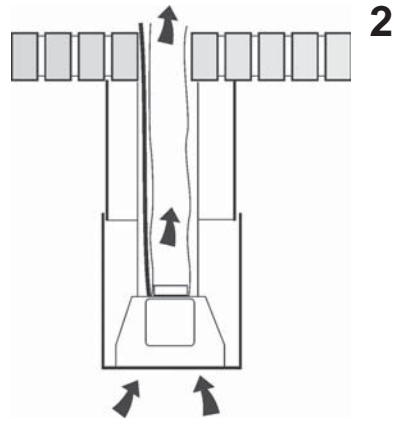
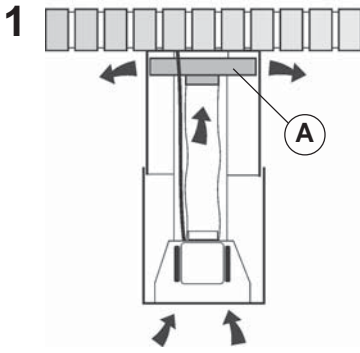

FRONTAL PART
 VORDERTEIL
 PARTIE AVANT
 PARTE FRONTALE
 PARTE FRONTAL
 PARTE FRONTAL
 VOORAANZICHT
 ЁЁОĂĂБ ×ĂŃŃŃ
Přední část

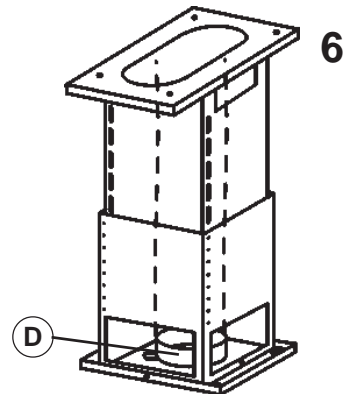
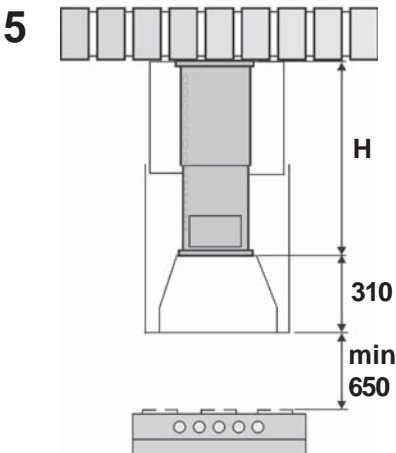
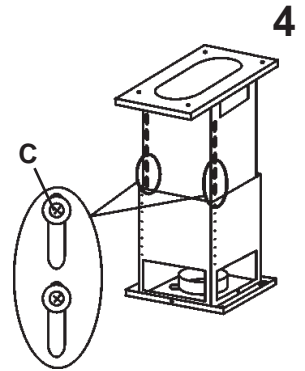

7

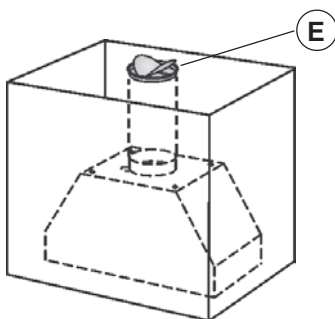

8

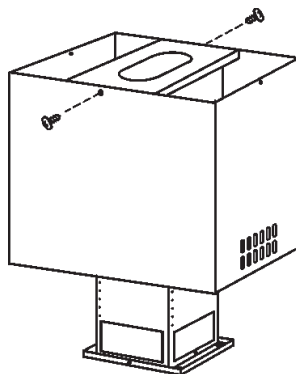

9

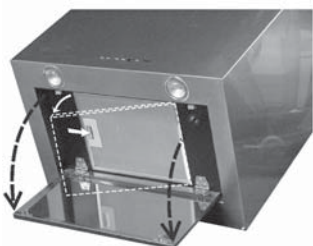

10

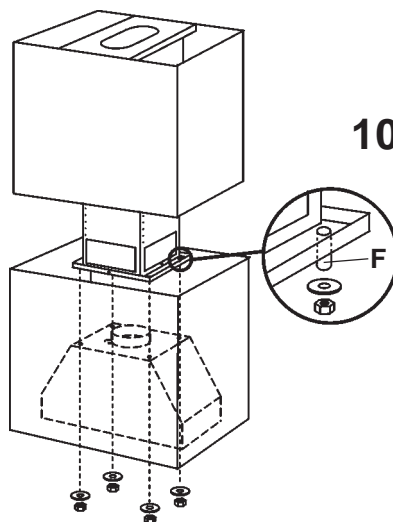

11

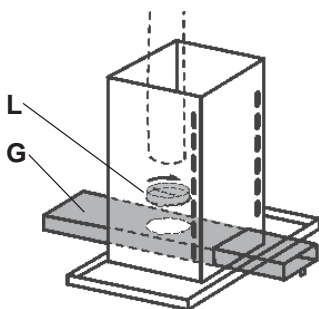

12

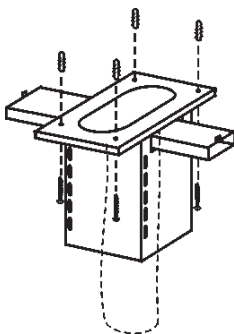

FRONTAL PART
VORDETEIL
PARTIE AVANT
PARTE FRONTALE
PARTE FRONTAL
PARTE FRONTAL
VOORAANZICHT
ËËÖÄÅÅß × ÅŇŇŮ
Přední část

13

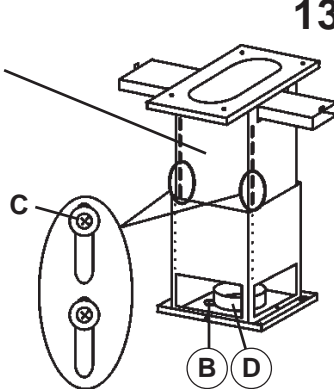

14

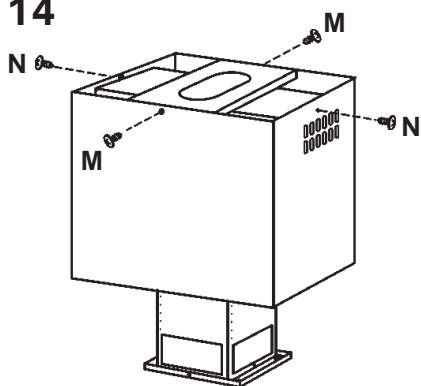

15

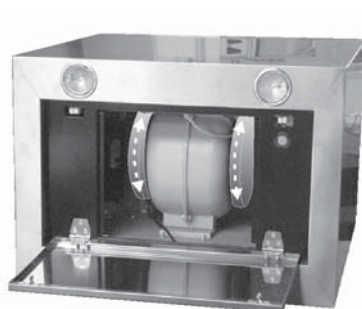

16

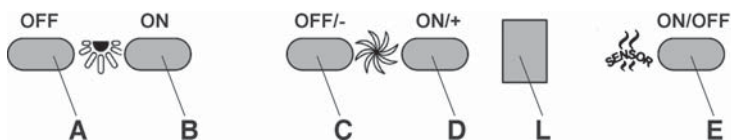

17

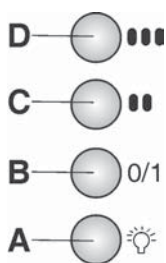

18

