



- Ⓟ Manual de Instruções e de Instalação
do Microondas
- Ⓝ Gebruiks- en installatiehandleiding
Magnetronoven
- Ⓜ Εγχειρίδιο χρήσης και εγκατάστασης
Φούρνος Μικροκυμάτων

Brandt

Estimado cliente,

Acabou de adquirir um microondas BRANDT pelo que lhe agradecemos.

As nossas equipas de pesquisa conceberam para si uma nova geração de aparelhos para poder cozinhar todos os dias com gosto.

Com linhas puras e uma estética moderna, o seu novo microondas BRANDT integra-se harmoniosamente na sua cozinha e alia perfeitamente facilidade de utilização e bons resultados de cozedura.

Encontrará igualmente na gama de produtos Brandt, uma grande escolha de fornos, de aspiradores de fumo, de lava-loiças e de frigoríficos integráveis

Evidentemente, com a preocupação permanente de satisfazer o melhor possível as exigências relativas aos nossos produtos, o nosso serviço de consumidores está à sua disposição e à sua escuta para responder a todas as suas perguntas ou atender as suas sugestões (morada no fim deste manual).

Na ponta da inovação, Brandt contribui assim para a melhoria da qualidade do seu quotidiano fornecendo-lhe produtos cada vez mais eficazes, de utilização fácil, que protegem o ambiente e que são estéticos e fiáveis.

A Marca BRANDT

Sumário

PORTUGUÊS

Manual de utilização

Instalação	4
Kit de encatramento	5
Cuidado	10
Apresentação	11
Painel de Comando	12
Acertar a hora / Equivalência das potências microondas	13
O visor & o selector	14
Programação	15
Programação / Programação AUTO	16
"Speed DEFROST"	17
Recomendações	18
Manutenção / Limpeza	19
Um pequeno problema! O que fazer?	20
Serviço Pós-Venda	21

Instruções de segurança importantes. Ler atentamente e conservar para futuras utilizações.

Instalação

ANTES DA LIGAÇÃO

- Verifique se o seu aparelho não sofreu qualquer avaria durante o transporte (porta ou junta deformada, etc...). Se constatar qualquer estrago, antes de qualquer utilização, contacte o seu revendedor.
- Verifique a tensão do sector. Em caso de sub-tensão PERMANENTE (200-210 volts), consulte o seu técnico electricista.

INSTALAÇÃO

- Este aparelho destina-se a ser colocado (ou encastrado consoante o caso) sobre uma superfície de trabalho, a pelo menos 85 cm do chão.
- Coloque o aparelho sobre uma superfície plana e horizontal, longe de qualquer fonte de calor ou de vapor. Para assegurar a boa estabilidade do aparelho, o pé anterior esquerdo é regulável (5 posições). Rode-o para elevar ou baixar o microondas.
- Assegure-se da livre circulação do ar **por cima** e em torno do forno.

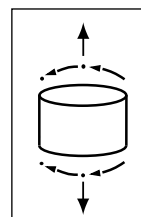

Para os aparelhos colocados sobre uma superfície de trabalho, escolha um local que deixe um espaço livre mínimo de :

- 5 cm entre as faces laterais do aparelho e as paredes
- 14 cm por cima do seu aparelho
- 10 cm para a face traseira.

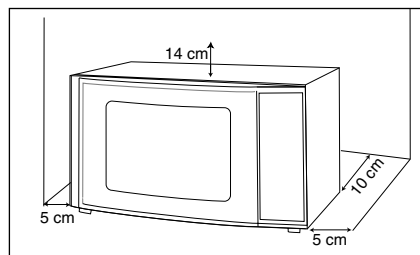

- Tome cuidado de maneira a não obstruir os orifícios de ventilação situados na parte inferior e nas traseiras do forno.
- Tome cuidado de maneira a que a ficha da tomada eléctrica fique acessível após a instalação.
- Não utilize imediatamente o seu aparelho (aguarde cerca de 1-2 horas) depois de o ter transferido de um local frio para um local quente, porque a condensação pode provocar problemas de funcionamento.

LIGAÇÃO ELÉCTRICA

- A sua instalação deve estar equipada com uma protecção térmica de 16 Amperes.
- Utilize obrigatoriamente uma tomada eléctrica incluindo um borne de **ligação à terra** e ligado em conformidade com as normas de segurança vigentes.
- Preveja na sua instalação eléctrica um dispositivo acessível ao utilizador e que permita separar o aparelho do sector e cuja abertura de contacto seja de pelo menos 3 mm a nível de todos os pólos.
- Le este fio eléctrico estiver estragado, só deve ser substituído pelo seu Serviço Pós-Vendas visto serem necessárias ferramentas especiais.

Instalação

KIT DE ENCASTRAMENTO

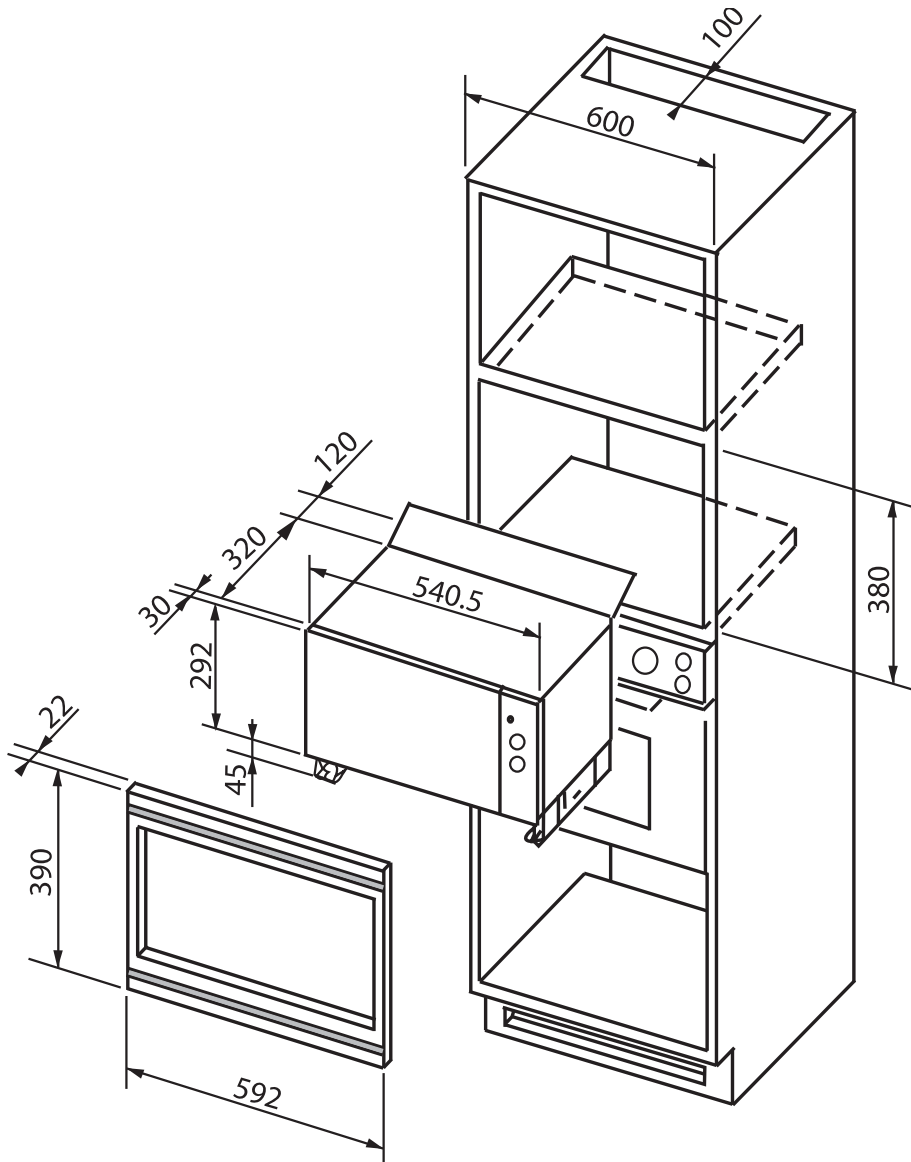

Instalação

KIT DE ENCATRAMENTO

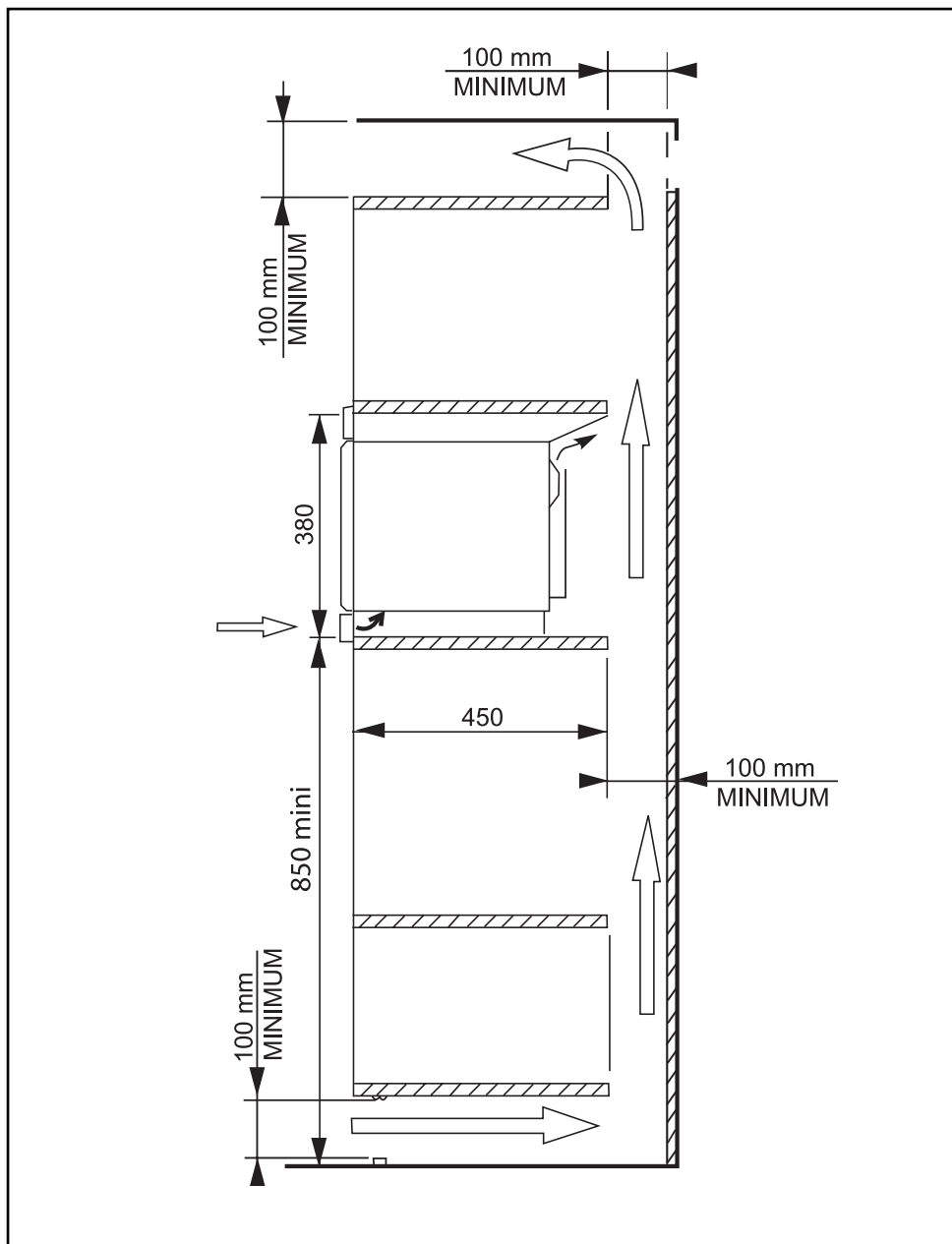

Instalação

BUILT-IN KIT

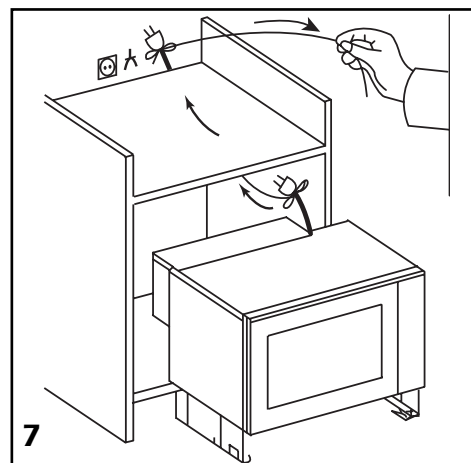
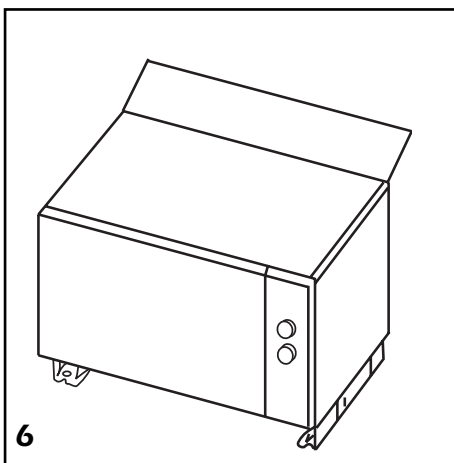
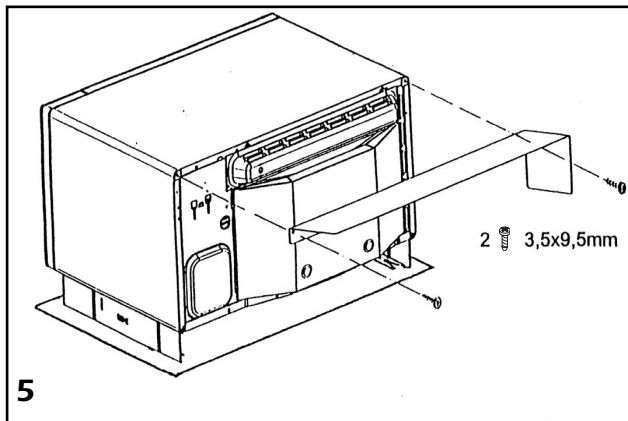
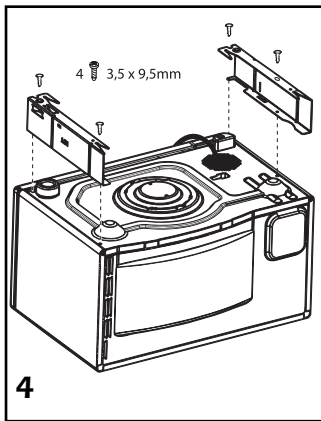
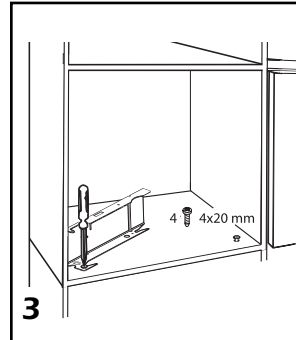
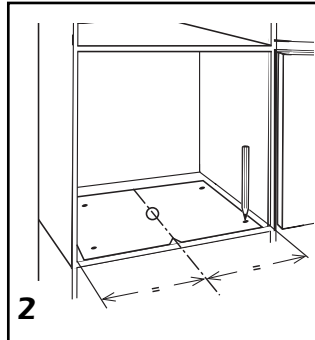
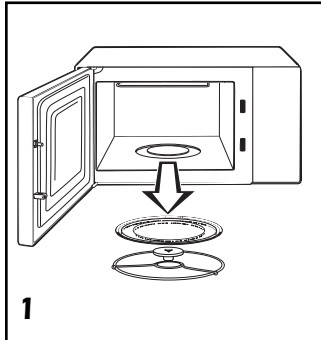

Instalação

KIT DE ENCATRAMENTO

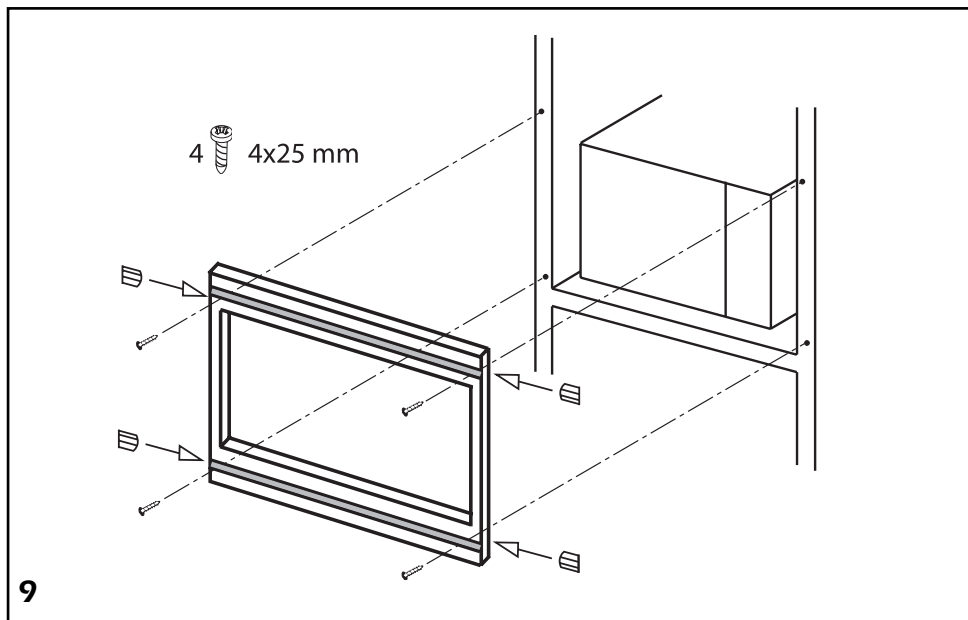
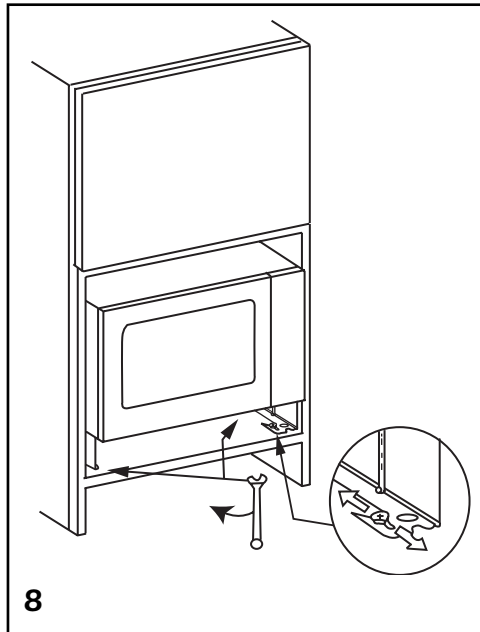

Instalação

KIT DE ENCATRAMENTO

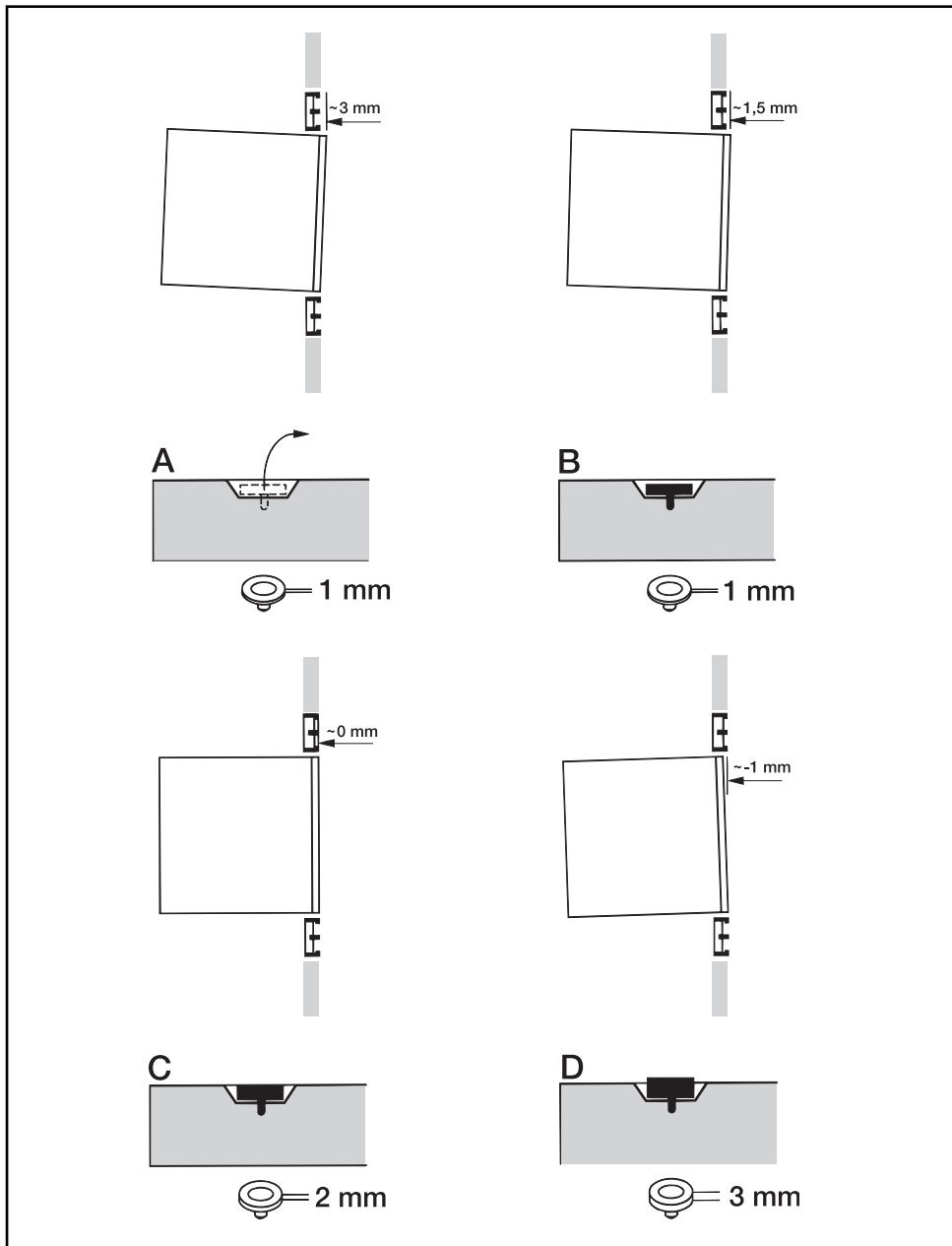

Cuidado

- O seu aparelho destina-se exclusivamente ao uso doméstico para cozer, aquecer ou descongelar alimentos. O fabricante fica isento de toda responsabilidade em caso de utilização não conforme.
- Verificar se os utensílios são compatíveis com o forno microondas.
- Para não deteriorar o seu aparelho, não o deixe funcionar vazio ou sem o tabuleiro.
- Não introduza nada nos orifícios da fechadura situada na face dianteira, pois poderia originar avarias no forno que exigem reparação.
- Durante o aquecimento dos alimentos em recipientes de plástico ou em papel, vigiar o forno, há perigo de um eventual incêndio.
- É não aconselhável usar recipientes metálicos, garfos, colheres e facas, bem como atilhos ou agrafos de metal, habituais em sacos de descongelação.
- O conteúdo dos biberões e dos boiões de alimentos para bebés deve ser mexido ou agitado e a temperatura deverá ser verificada antes de consumir os alimentos, a fim de evitar queimaduras.
- Não deixe crianças utilizarem o aparelho sem vigilância, excepto se estas foram previamente instruídas sobre a forma de utilizar o forno de maneira segura, e se elas compreenderam os perigos advindos duma utilização incorrecta.
- Os líquidos ou qualquer outro alimento não devem ser aquecidos em recipientes herméticos porque corre o perigo de eles explodirem.
- Recomenda-se que não aqueça os ovos na casca e os ovos cozidos inteiros num microondas porque eles correm o perigo de rebentar, mesmo em final de cozedura.
- O aquecimento de bebidas com o microondas pode provocar um transbordamento brusco e diferido de líquido em ebulição, por estes motivos devem ser tomadas medidas de segurança quando se manipula o recipiente.
- Em caso de quantidades pequenas (uma salsicha, um croissant, etc.) ponha um copo com água ao lado do alimento.
- Quando ficam demasiado tempo no forno, os alimentos podem secar e carbonizar. Para evitar tais incidentes, nunca utilize os mesmos tempos preconizados para a cozedura em forno tradicional.
- Se aparecer fumo, parar ou desligar o forno e conservar a porta fechada para abafar as eventuais chamas.
- Para evitar o vapor de água residual, o seu aparelho possui uma função retardada. Conforme o modo de cozedura escolhido (solo/grelhador/combinado), a ventilação poderá continuar a funcionar.

Apresentação

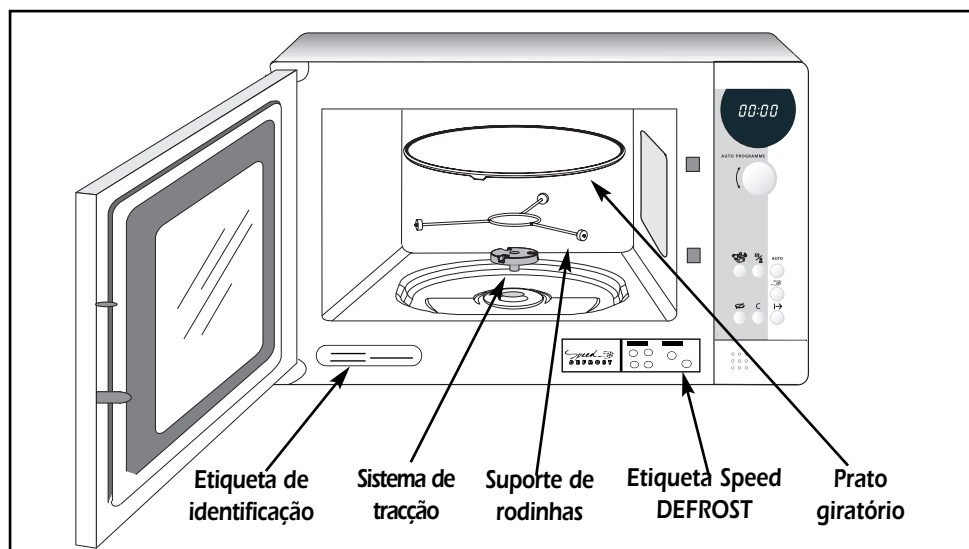

■ O PRATO GIRATÓRIO :

Permite uma cozedura homogénea do alimento sem manipulação.

- Ele é guiado na sua rotação pelo sistema de tracção e o suporte de rodinhas.
- Ele gira indiferentemente nos 2 sentidos.
- Se ele não girar, verifique se todos os elementos estão bem posicionados.
- Ele pode ser utilizado como prato de cozedura.
- Para o retirar, segure nele utilizando as zonas de acesso previstas para este efeito.

■ O PRATO EM POSIÇÃO PARAGEM :

Permite a utilização de grandes pratos sobre toda a superfície do forno. Neste caso, é necessário girar o recipiente ou misturar o seu conteúdo quando o programa estiver a meio.







■ O SUPORTE DE RODINHAS :

Não tente fazer girar manualmente o suporte de rodinhas, poder correr o perigo de deteriorar o sistema de tracção. Em caso de rotação incorrecta, assegure-se da *ausência de corpos estranhos sob o prato.

■ A ETIQUETA SPEED DEFROST :

cole a etiqueta autocolante na parte inferior do forno no local supraindicado.

Painel de Comando

- A O visor :**
Facilita-lhe a programação exibindo:
as categorias de alimentos e de funções,
a temperatura ou o peso programado, e a
hora.
- B O selector :**
Permite seleccionar o alimento, a função, o
tempo ou o peso.
- C A tecla ALIMENTOS  :**
Permite escolher a categoria de alimento,
com a ajuda do selector.
- D A tecla FUNÇÕES  :**
Permite escolher a função adequada, com
a ajuda do selector.
- E A tecla AUTO :**
Permite uma programação automática
em função do peso do alimento.
- F A tecla "Speed DEFROST"  :**
Permite uma descongelação rápida dos
alimentos.
- G A tecla PARAGEM PRATO  :**
Permite a paragem do prato giratório.
- H A tecla PAUSA/ANULAÇÃO  :**
Permite interromper ou apagar um progra-
ma em curso (uma pressão para PAUSA,
duas pressões para ANULAÇÃO).
Ela permite igualmente regular o relógio.
- I A tecla INÍCIO  :**
Permite iniciar o seu programa.

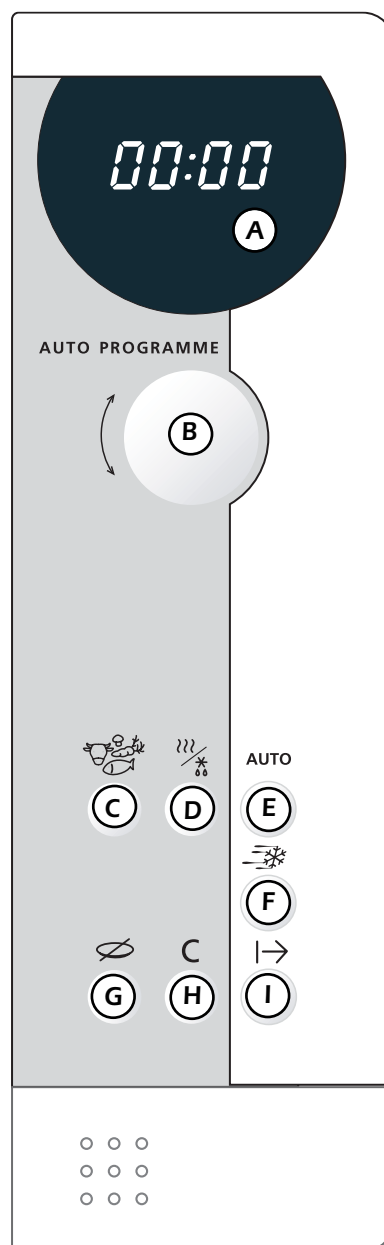

Acertar a hora

Após a ligação do seu aparelho ou após um corte de electricidade, o relógio indica 00:00, os dois pontos acendem por intermitência.

Para acertar o relógio:

- Prima durante 5 segundos a tecla **PAUSA/ANULAÇÃO** C.
Os 4 dígitos acendem por intermitência e uma emissão sonora convida-o a regular a hora.

- Programe o relógio rodando o selector.

- Valide através duma simples pressão na tecla **PAUSA/ANULAÇÃO** C.
O seu relógio está acertado.

Equivalência das potências microondas

FUNÇÃO	UTILIZAÇÃO
 DESCONGELAÇÃO 150W	Para descongelar todos os alimentos. Para terminar cozaduras delicadas ou para cozer lentamente.
 COZEDURA LENTA 500W	Para cozer os peixes e as aves. Para terminar as preparações começadas em COZEDURA, como feijões, lentilhas, produtos lácteos. Esta função está disponível quando começa a programação (seleccionando a função).
 AQUECIMENTO 700W	Para aquecer todos os alimentos líquidos o sólidos, assim como os pratos preparados frescos ou ultra-congelados
 COZEDURA FORTE 900W	Para cozer legumes e sopas
Potência restituída : 900 W	

Quando selecciona um alimento, a potência necessária é programada automaticamente.

O visor & o selector

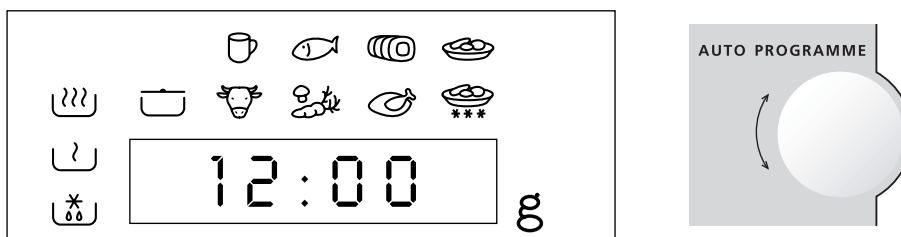

O visor e o selector orientam-no para seleccionar:

os alimentos



las funções



o peso para uma programação **AUTO** g

O tempo de programação (ou relógio) 12:00

O alimento ou a função em curso de selecção acende por intermitência.

Programação



O seu aparelho está agora ligado e acertado.

Abra a porta, coloque o alimento no aparelho, feche a porta.

Se a porta não estiver bem fechada, o aparelho não funciona.

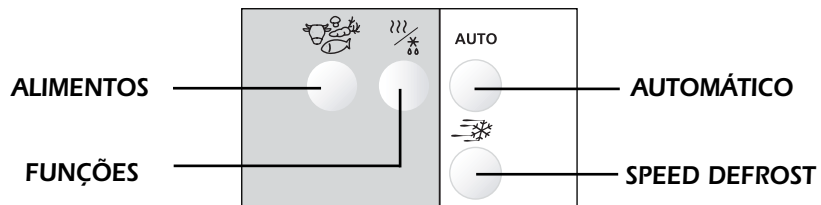

Faça a sua programação com as teclas :



- Quando o aparelho pára, é emitido um triplo sinal sonoro que indica o fim do programa. Este sinal é repetido todos os minutos durante dez minutos até abertura da porta.
- Se estimar que o prato não pode girar, utilize a tecla **PARAGEM PRATO**  antes ou em curso de programa.
- Em caso de erro de programação, prima duas vezes a tecla **ANULAÇÃO**  .

As programações à sua disposição :

Programação express

▼ Programa o tempo desejado (ex. : 2 minutos) com ajuda do selector. As funções  e  acendem alternadamente por intermitência para indicar a potência express 900 W.

▼ Prima a tecla **INÍCIO**  .

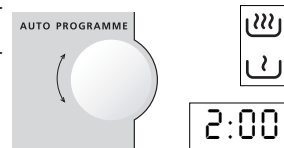

Programação

Programação pela função

- ▼ Prima a tecla **FUNÇÕES**, faça a sua escolha.
Neste modo, a função COZEDURA LENTA  está disponível.
- ▼ Aguarde que "00:00" acenda por intermitência.
Programa o tempo desejado com ajuda do selector.
- ▼ Prima a tecla **INÍCIO** |→.

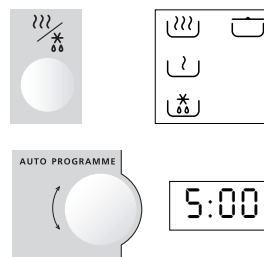

Programação através do alimento

- ▼ Prima a tecla **ALIMENTOS**, faça a sua escolha.
- ▼ Prima a tecla **FUNÇÕES**, faça a sua escolha: a potência microondas será adaptada ao alimento seleccionado.
- ▼ Aguarde que "00:00" acenda por intermitência.
Programa o tempo desejado com ajuda do selector.
- ▼ Prima a tecla **INÍCIO** |→

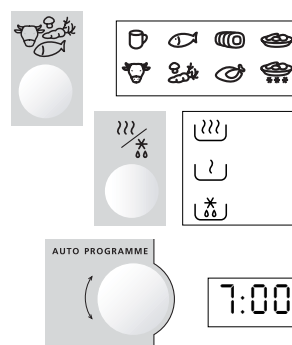

Programação Auto

Programação automática

Com a tecla **AUTO**, o tempo é calculado **automaticamente**

- ▼ Prima a tecla **ALIMENTOS**, faça a sua escolha.
- ▼ Prima a tecla **FUNÇÕES**, faça a sua escolha.
- ▼ Prima a tecla **AUTO, 50 g** acende por intermitência, pedindo-lhe que indique o peso com a ajuda do selector.
- ▼ Prima a tecla **INÍCIO** |→.
O tempo adequado visualiza-se automaticamente.

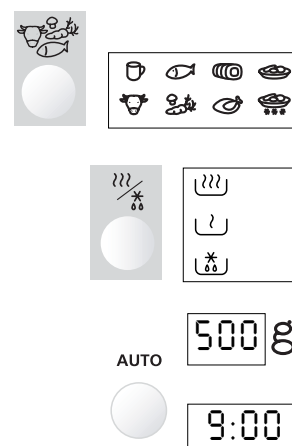

Speed DEFROST

A tecla **Speed DEFROST** permite uma descongelação rápida dos alimentos com um peso máximo de 500 gramas, de maneira a garantir bons resultados. Além deste peso, utilize a tecla **FUNÇÕES** para os descongelar (ver página precedente).

- ▼ Para a descongelação rápida das carnes, aves, peixes, legumes e líquidos, prima uma vez a tecla **Speed DEFROST** :

 visualiza-se.

- ▼ Para a descongelação rápida dos pães, brioques e bolos secos, prima duas vezes a tecla **Speed DEFROST** :

 visualiza-se.

- ▼ Aguarde que  g se exiba.

- ▼ Digite o peso do seu alimento com o selector (no limite de 500 gramas).

- ▼ Prima a tecla **INÍCIO** \rightarrow .

O tempo de descongelação é calculado automaticamente em função do peso do alimento.

Este tempo pode variar consoante a temperatura inicial do alimento. (Os tempos indicados correspondem à temperatura dos alimentos ultracogelados a - 18°C).

O tempo exibe-se e o forno começa a funcionar.

Em função **Speed DEFROST** e descongelação  um sinal sonoro a meio do programa recorda-lhe que é necessário voltar do outro lado o alimento para um melhor resultado. Volte a fechar a porta e prima a tecla **INÍCIO** \rightarrow para pôr de novo o forno a funcionar.

Recomendações

EM CURSO DE COZEDURA:

- Se a sua programação tiver sido feita utilizando o critério **TEMPO** ou com a tecla **AUTO** :
 - **Pode alterar a duração a qualquer altura.**
- Pode parar ou colocar em funcionamento o prato giratório durante a cozedura premindo a tecla **PARAGEM PRATO** .
- Para modificar a escolha da **FUNÇÃO** ou do **ALIMENTO**, é necessário premir duas vezes a tecla **PAUSA/ANULAÇÃO** **C** e recomeçar a programação.
- Se você abre a porte antes do final do programa, volte a fechar a porta e prima a tecla **INÍCIO** \mapsto para voltar a colocar o aparelho em funcionamento.
- Se retirar o alimento antes do fim da programação, anule os dados que ficam visualizados premindo duas vezes a tecla **ANULAÇÃO** **C**.

OBSERVAÇÕES:

- Se depois de ter começado uma programação, você premir a tecla **INÍCIO** \mapsto no final de três minutos o programa será anulado (hora exibi-se de novo).

Manutenção / Limpeza

- **ADVERTÊNCIA** : Recomenda-se que limpe o aparelho regularmente e que retire qualquer depósito alimentar no interior e no exterior do aparelho. Utilizar uma esponja húmida e água com sabão. Se a limpeza do aparelho não for correcta, a sua superfície degrada-se e afecta de maneira inexorável a duração de vida do aparelho, criando assim uma situação de perigo. Se a porta ou a junta de porta estiver estragada, o forno não deve ser utilizado antes de ele ter sido reparado por um técnico competente.



- Nunca limpar o aparelho com um produto de limpeza a vapor.
- É desaconselhada a utilização de produtos abrasivos, de álcool ou de diluente.

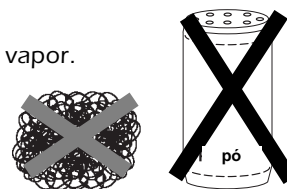

- Em caso de cheiros desagradáveis ou de forno sujo, faça ferver água adicionada de sumo de limão ou de vinagre numa chávena durante 2 minutos e limpe as paredes com um pouco de detergente para a loiça.
- O prato pode ser retirado para facilitar a limpeza. Para tal, segure nele pegando-lhe nas zonas de acesso previstas para este efeito. Se retirar o sistema de tracção, evite que a água penetre nos orifícios do eixo do motor. Não se esqueça de voltar a colocar o sistema de tracção, o suporte de rodinhas e o prato giratório.

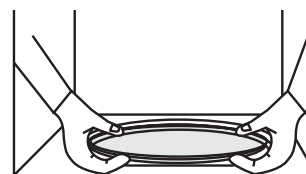

Um pequeno problema! O que fazer?

Problemas

- ▼ A contagem decrescente do tempo é realizada mas o aparelho não funciona (o prato giratório não gira, a luz não se acende e o alimento não é aquecido)
- ▼ O forno emite ruídos
- ▼ Você constata vapor nos vidros

- ▼ O prato não gira correctamente
- ▼ O alimento não é aquecido em programa microondas
- ▼ O aparelho produz faíscas

Conselhos

- ▲ Premir a tecla **PARAGEM TABULEIRO**  durante 5 segundos.
- ▲ Ajustar o pé regulável.
Limpar as rodinhas e a zona de rolamento sob o prato giratório.
- ▲ Limpar a grelha de aspiração sob o aparelho.

- ▲ Limpar as rodinhas e a zona de rolamento sob o prato giratório.
- ▲ Limpar a grelha de aspiração sob o aparelho.
Verificar se os utensílios convêm aos microondas.
- ▲ Verificar se o sistema de tracção e o suporte de rodinhas estão bem posicionados. Limpar bem o aparelho: retirar gorduras, partículas de cozedura... Afastar qualquer elemento metálico das paredes do forno.

Serviço Pós-Venda

- Se o aparelho sofrer uma avaria qualquer :
 - **Verificar se a porta não está deformada.**
- Se o aparelho não funcionar,
antes de chamar o reparador :
 - Verificar o fio eléctrico.
 - Verificar se a porta foi fechada correctamente.
 - Verificar a sua programação.

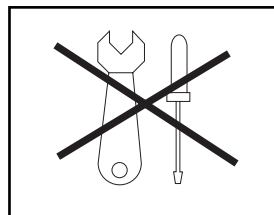

ATENÇÃO : nunca tente fazer qualquer reparação.

ADVERTÊNCIA: É perigoso para uma pessoa que não é especialista efectuar qualquer operação de manutenção ou de reparação que implique a retirada do tampo que protege contra a exposição à energia dos microondas.

Qualquer intervenção no seu aparelho deve ser efectuada por um profissional especializado depositário da marca.

Geachte klant,

Wij danken u voor uw aankoop van deze Brandt magnetron.

Onze researchteams hebben voor u een nieuwe generatie apparaten ontworpen, waarmee u elke dag met plezier kunt koken.

Uw nieuwe Brandt magnetron heeft pure lijnen en een moderne vormgeving die harmonieus bij uw keuken passen. Een perfecte combinatie: makkelijk in het gebruik en hoge prestaties.

In het Brandt-assortiment vindt u eveneens een ruime keus aan inbouwbare kookplateaus, ovens, afzuigkappen, afwasmachines en koelkasten.

Natuurlijk staat onze klantenservice graag voor u klaar om zo goed mogelijk te voldoen aan de eisen die u aan onze producten stelt. Neem gerust contact met ons op, als u vragen of suggesties hebt (zie de gegevens achterin dit boekje).

Brandt staat vooraan in de toepassing van technische vernieuwingen en biedt producten die steeds hogere prestaties leveren. Ze zijn eenvoudig in het gebruik, milieuvriendelijk, esthetisch en betrouwbaar. Brandt draagt daarmee bij aan uw dagelijks comfort.

Het merk BRANDT

Inhoud

NEDERLANDS

Gebruiksaanwijzing

Installatie23
Inbwokit24
Opgelet29
Presentatie30
Bedieningspaneel31
Instellen van het uur / Overzicht van de microgolfstanden32
Display & instelknop33
Programmatie34
Programmatie / Programmatie AUTO35
"Speed DEFROST"36
Aanbevelingen37
Onderhoud en reiniging38
Problemen en oplossingen39
Service-dienst40

Belangrijke veiligheidsaanwijzingen. Lees ze aandachtig en bewaar ze voor later gebruik.

Installatie

VÓÓR DE ELEKTRISCHE AANSLUITING

- Controleer of uw magnetronoven tijdens het transport geen schade heeft opgelopen (vervorming van de deur of deurvoeg, enz.). Indien u vóór de ingebruikneming van uw magnetronoven schade van welke aard ook vaststelt, contacteert u meteen uw verkoper.
- Controleer de netspanning. Indien de netspanning ONONDERBROKEN te laag ligt (200-210 Volt), dient u uw elektrische installateur te contacteren.

PLAATSING

- Dit apparaat is bestemd voor montage op (of inbouw in) een werkblad dat zich op minstens 85 cm boven de grond bevindt.
- Plaats het apparaat op een effen en horizontaal oppervlak en niet in de buurt van een warmte- of dampbron. Voor een goede stabiliteit is het steunvoetje links vooraan regelbaar (5 standen). U kan met het voetje de magnetronoven hoger of lager plaatsen.
- Zorg voor een vrije luchtcirculatie **onder** en rond de oven.

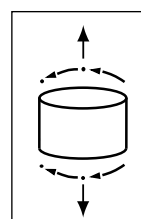

Indien u de magnetronoven op een werkblad plaatst, laat u een minimale vrije ruimte :

- van 5 cm tussen de zijkanalen van de magnetronoven en de muren,
- van 14 cm boven uw magnetronoven,
- van 10 cm achter uw magnetronoven.

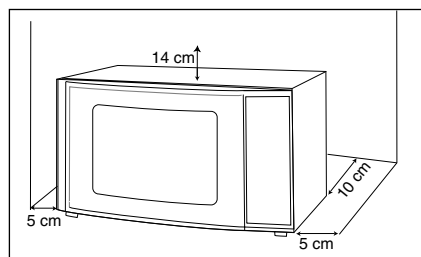

- **Let erop dat u altijd de ventilatieopeningen aan de onderzijde en op de achterzijde van de magnetronoven vrij laat.**
- Let erop dat u voor de stekker een stopcontact kiest dat u ook na de installatie gemakkelijk kan bereiken.
- Gebruik uw magnetronoven niet onmiddellijk nadat u het apparaat van een koude plek naar een warme plaats heeft overgebracht (wacht ongeveer 1 tot 2 uur) om te vermijden dat condensatie de werking kan verstoren.

ELEKTRISCHE AANSLUITING

- Uw installatie dient te worden voorzien van een thermische beveiliging van 16 Amp.
- Het gebruik van een stekker met een **aardingsklem is verplicht**. De aansluiting dient volgens de geldende veiligheidsnormen te worden uitgevoerd.
- Voorzie bij de elektrische installatie een schakelaar met een minimale afstand tussen de contacten van 3 mm waarmee de gebruiker de magnetronoven van de netspanning kan afkoppelen.
- Vervang een beschadigde voedingskabel altijd door een kabel die u bij de fabrikant, de service-dienst van de fabrikant of een erkende vakman kan kopen. Enkel zo zal uw apparaat opnieuw veilig werken.

Installatie

INBOWKIT

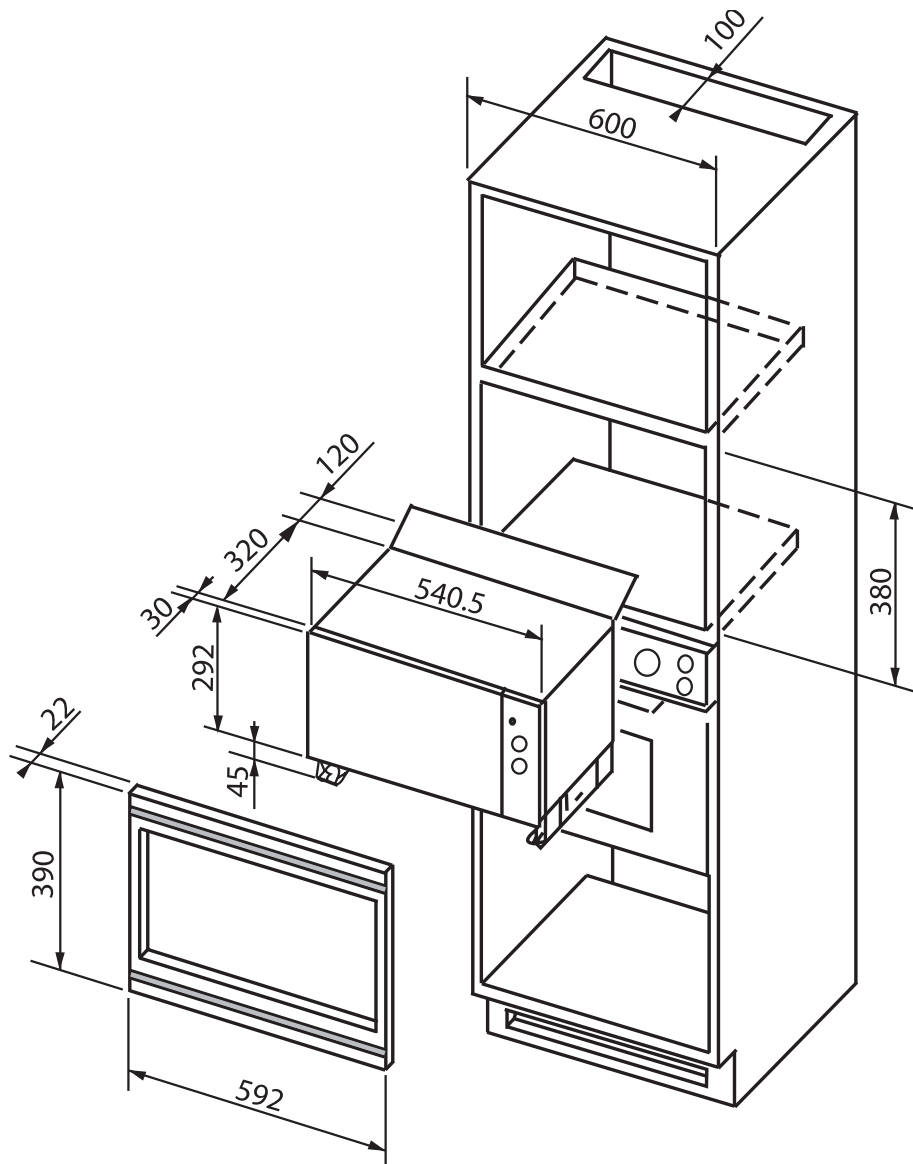

Installatie

INBOWKIT

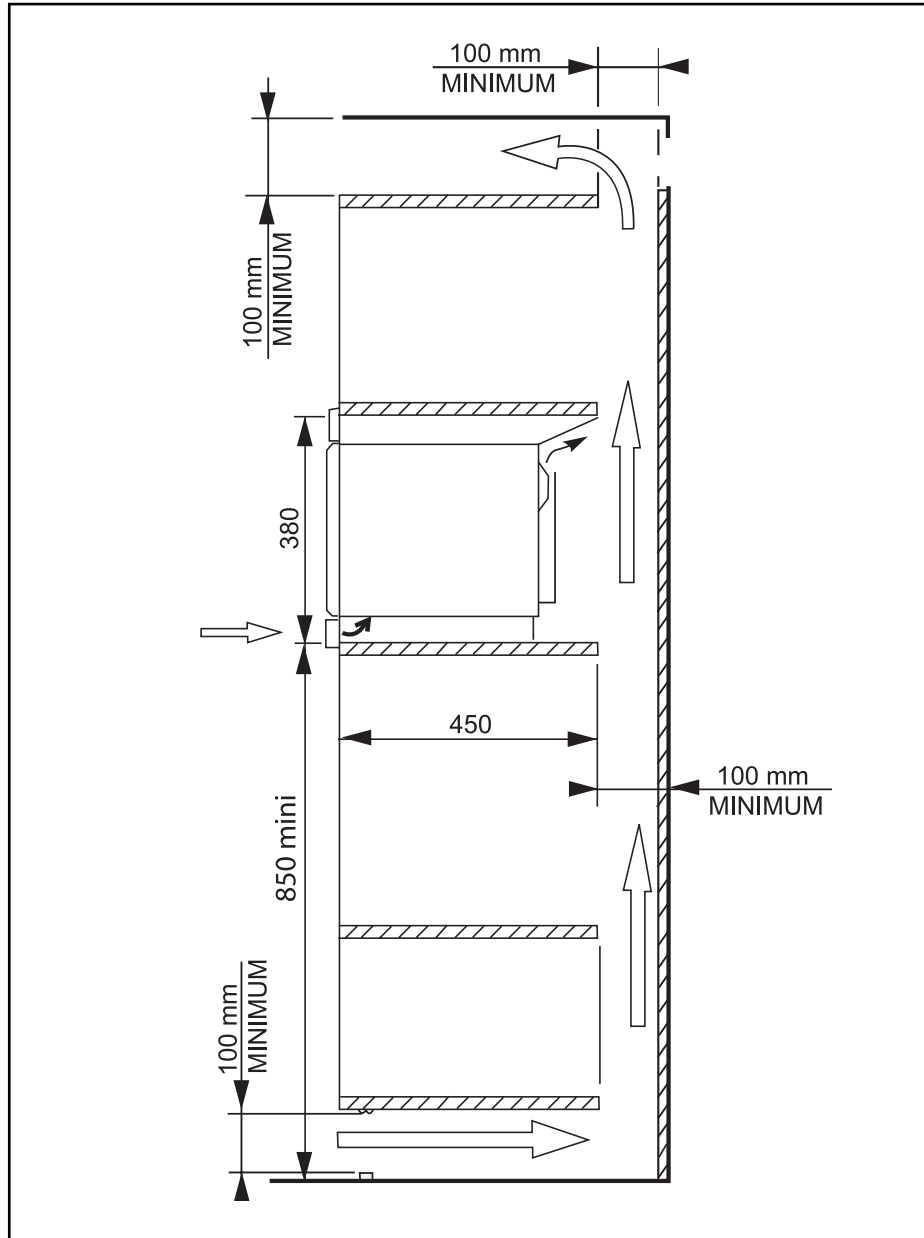

Installatie

INBOWKIT

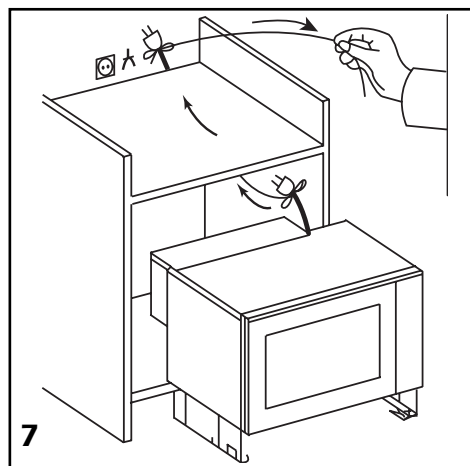
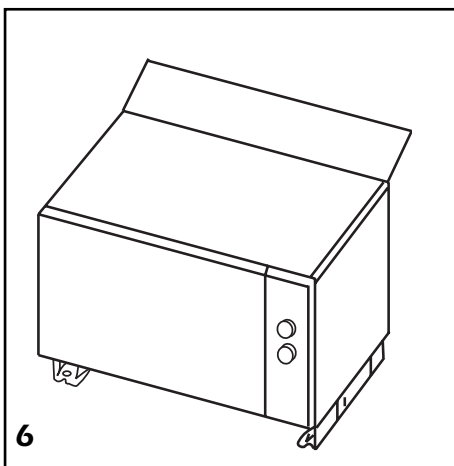
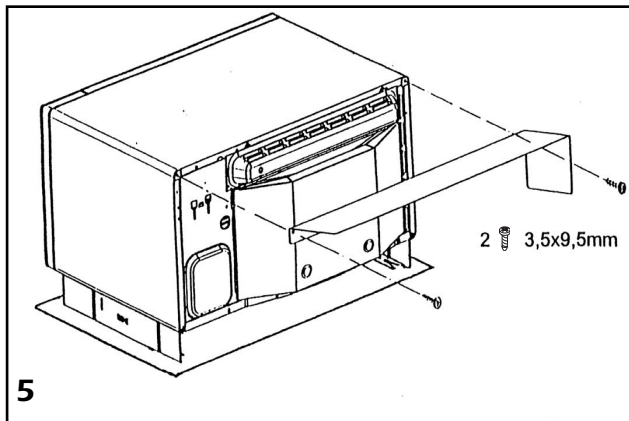
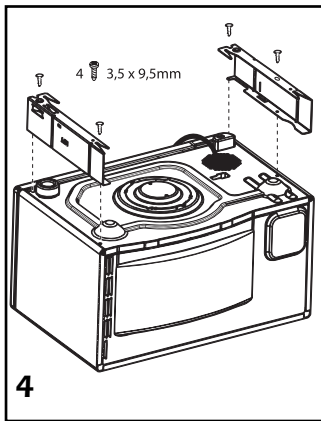
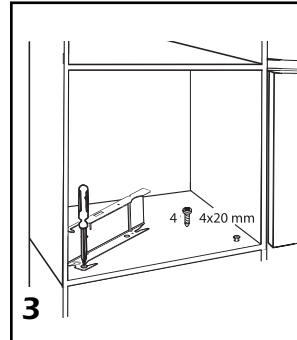
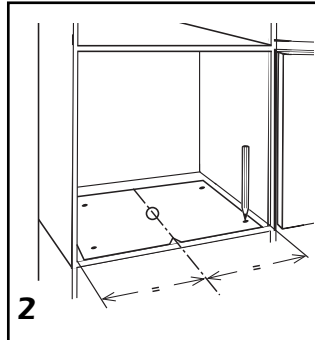
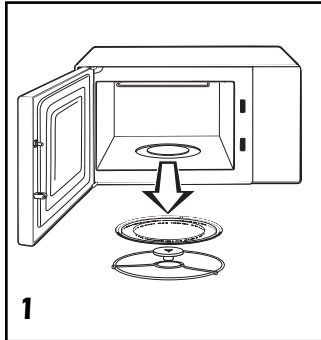

Installatie

INBOWKIT

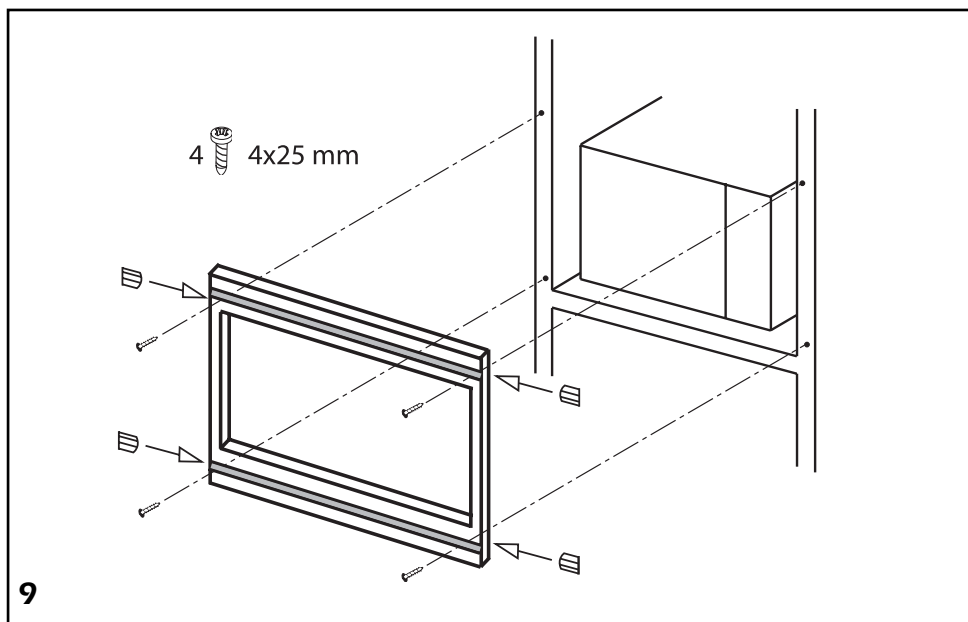
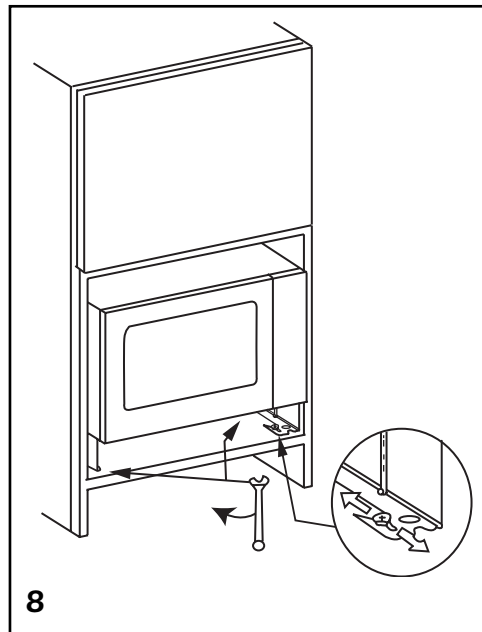

Installatie

INBOWKIT

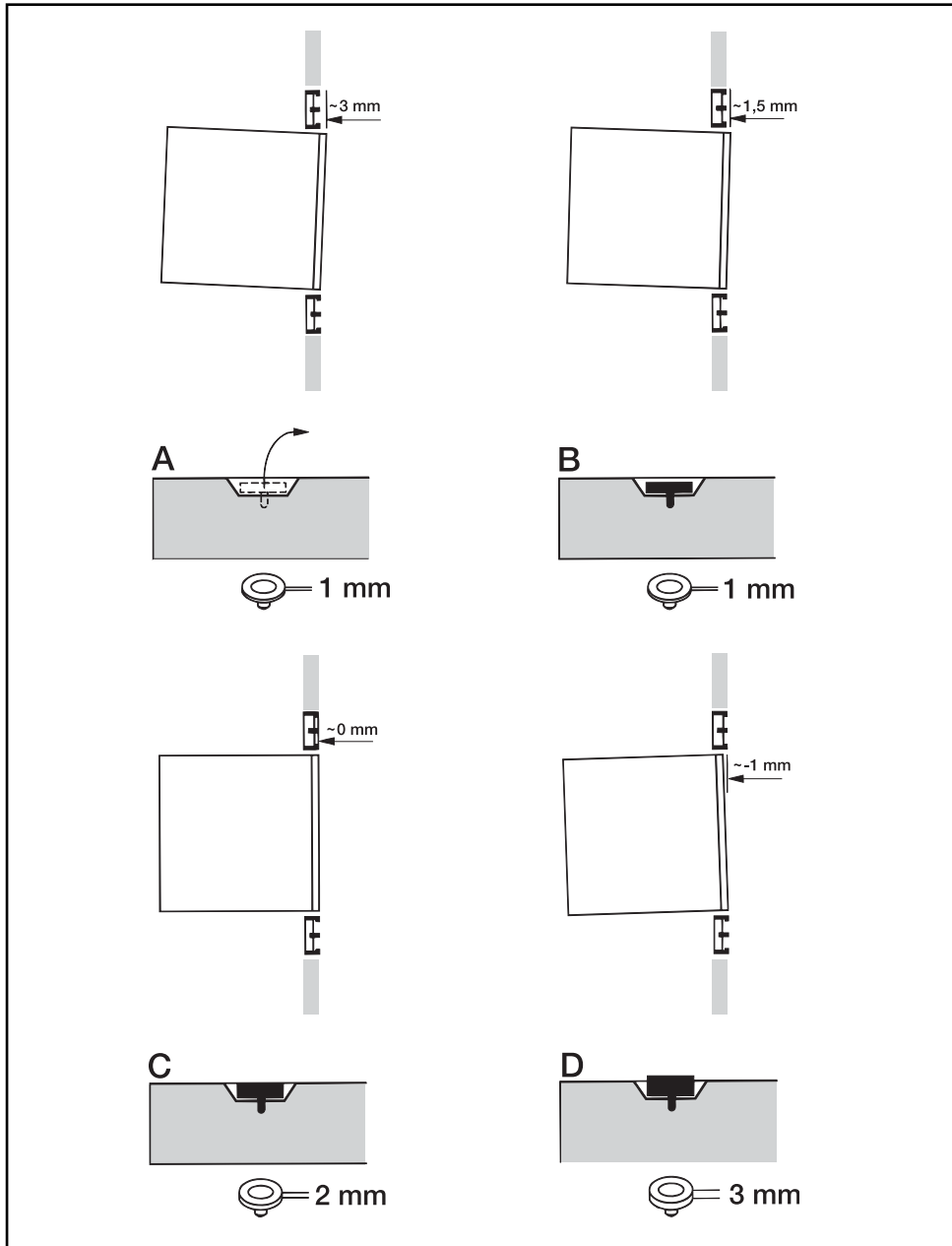

Opgelet

- Deze microgolfoven is uitsluitend bestemd voor huishoudelijk gebruik voor het koken, bakken, opwarmen en ontdooien van voedingswaren. De fabrikant is niet aansprakelijk indien de oven voor andere doeleinden wordt gebruikt.
- Controleer of uw keukengereedschap geschikt is voor magnetronovens.
- Om beschadiging aan uw microgolfoven te voorkomen, mag u de oven nooit leeg of zonder draaiplateau gebruiken.
- Wijzig nooit iets aan de openingen van de sluiting op de voorwand. Dit kan schade aan uw oven veroorzaken, waardoor u een beroep moet doen op een bevoegd technicus.
- Tijdens het opwarmen van voedingsmiddelen in plastic of papieren verpakkingen houdt u best een oogje in het zeil. Voor plastic en papier bestaat ook in een magnetronoven het gevaar van ontvlaming.
- Gebruik geen metalen kookpannen of ovenschalen en let erop dat u nooit vorken, lepels en messen in de oven legt. Let er ook op dat u eventuele metalen lintjes of nietjes op diepvrieszakjes verwijdert.
- Schud of doorroer altijd de inhoud van een zuigfles of van voedingspotjes voor baby's. Controleer altijd de temperatuur van de opgewarmde babyvoeding alvorens het aan de baby te geven. Zo vermijdt u brandwonden!
- Laat kinderen nooit alleen de microgolfoven bedienen tenzij u ze de juiste aanwijzingen voor een korrekt en risicoloos gebruik heeft gegeven.
- Vloeistoffen of andere voedingsmiddelen mogen nooit in een hermetisch afgesloten recipiënt worden opgewarmd om explosiegevaar te vermijden.
- De magnetronoven is niet geschikt voor het koken van eieren in de schaal of het opwarmen van hardgekookte eieren. De eieren kunnen openbarsten, zelfs na het koken of opwarmen van de eieren!
- Bij het opwarmen van dranken in uw magnetronoven kan de hete drank zelfs na het opwarmen plots beginnen borrelen en spatten. Neem de drank dan ook voorzichtig uit de magnetronoven.
- Bij kleine hoeveelheden (1 worst, 1 croissant enz.) plaatst u een glas water naast het gerecht.
- Bij een te lange bereidingsduur kan het gerecht uitdrogen en verbranden. Gebruik daarom nooit de bereidingstijden die voor traditionele heteluchtovens worden vermeld.
- Indien u rookvorming in de magnetronoven vaststelt, stopt u de oven meteen (of trekt u de stekker van de oven meteen uit het stopcontact) en houdt u de ovendeur gesloten om eventuele vlammen te doven.
- Om de achterblijvende stoom te verwijderen, is uw apparaat uitgerust met een vertraagde ventilatiefunctie. Afhankelijk van de gekozen kookmethode (solo/grill/combinatie), zal de ovenventilatie na het beëindigen van het koken verder functioneren.

Presentatie

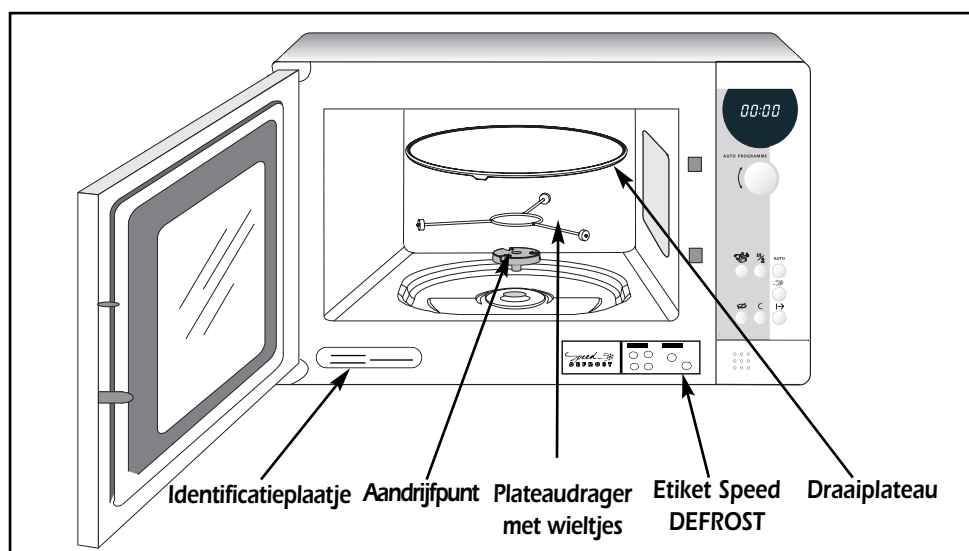

■ DRAAIPLATEAU :

Zorgt voor een gelijkmatige bereiding van het gerecht zonder dat u nog in de bereiding tussenbeide hoeft te komen.

- Het draaiplateau wordt aangedreven door het aandrijfpunt en de plateaudrager met wieltjes.
- Het draaiplateau draait willekeurig in de twee richtingen.
- Indien het draaiplateau niet draait, controleert u of het aandrijfpunt en de plateaudrager goed op hun plaats zitten.
- Het draaiplateau kan als bakschaal worden gebruikt.
- Om het draaiplateau te verwijderen, neemt u het plateau in de daartoe voorziene grijpzones vast.

■ DRAAIPLATEAU IN STOP-STAND :

In deze stand kan u grote schotels in de magnetronoven plaatsen. In deze stand dient u evenwel halverwege de kooktijd de schotel te draaien of het gerecht in de schotel te doorroeren.

■ PLATEAUDRAGER MET WIELTJES :

Probeer de plateaudrager met wieltjes nooit met de hand te laten draaien. U kan hierdoor het aandrijfsysteem beschadigen. Indien de plateaudrager niet goed draait, controleert u of er zich geen voorwerpen onder het draaiplateau bevinden.

■ ETIKET SPEED DEFROST :

Kleef dit etiket onderaan op de voorzijde van de magnetronoven (zie illustratie hierboven).

Bedieningspaneel

- A Display :**
voor een vlotte programmatie verschijnen op de display volgende gegevens : de categorie van voedsel, de kookfuncties, de kooktijd, het gewicht en het uur.
- B Instelknop :**
om de categorie van voedsel, de kookfunctie, de kooktijd en het gewicht te kiezen.
- C Toets VOEDSEL  :**
om de categorie van voedsel te kiezen (met de instelknop).
- D Toets FUNCTIES  :**
om de gewenste kookfunctie te kiezen (met de instelknop).
- E Toets AUTO :**
pautomatische programmatie op basis van het gewicht van het gerecht.
- F Toets "Speed DEFROST"  :**
voor een snel ontdooien van gerechten.
- G Toets STOPPEN DRAAIPLATEAU  :**
om het draaiplateau tijdens een bereiding niet te laten draaien.
- H Toets PAUSE/ANNULATIE  :**
om een kookcyclus te onderbreken of te annuleren (druk éénmaal voor PAUSE, tweemaal om het programma te ANNULEREN).
Eveneens om het uur in te stellen.
- I Toets START  :**
om het kookprogramma te starten.

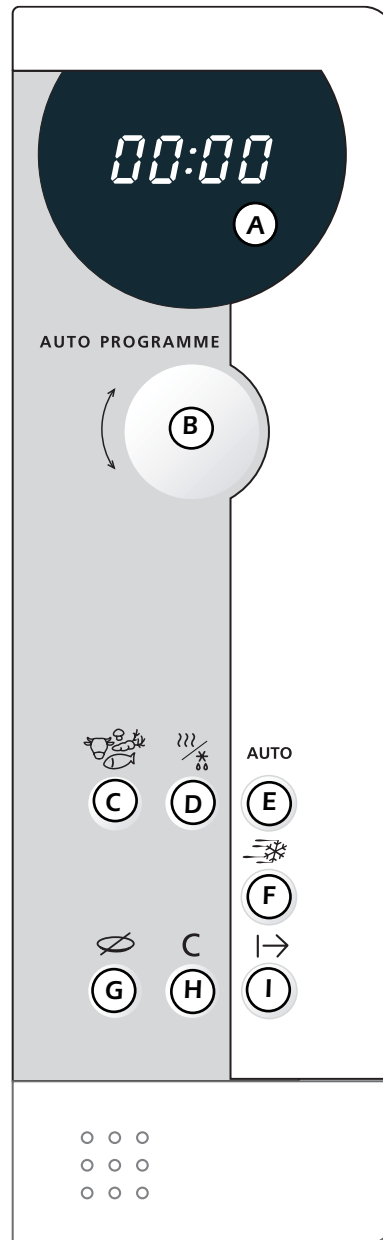

Instellen van het uur

Na de elektrische aansluiting van uw magnetronoven of na een stroomonderbreking vermeldt de display 00:00, (het dubbel punt knippert).





Hoe stel ik het uur in?

- Druk 5 seconden op de toets **PAUSE / ANNULATIE** C.
De 4 cijfers knipperen en u hoort een biepton. Nu kan u het uur instellen.

- Stel het uur met de instelknop in.

- Om het ingestelde uur te bevestigen, drukt u op **PAUSE/ANNULATIE** C.
Uw klok is nu ingesteld.

Overzicht van de microgolfstanden

F UNCTIE	GEBRUIK
 ONTDOOIEN 150W	Voor het ontdooien van alle types van gerechten. Om delicate bereidingen te beëindigen of om gerechten zeer langzaam te koken.
 SUDDERKOKEN 500W	Voor de bereiding van vis en gevogelte. Om bereidingen te beëindigen die u in de stand STERK KOKEN bent begonnen, zoals voor bonen, linzen en melkprodukten. Deze functie kan u bij de programmering kiezen.
 OPWARMEN 700W	Voor het opwarmen van alle vloeibare of vaste gerechten en vers bereide of diepvriesgerechten.
 STERK KOKEN 900W	Voor het koken van groenten en soepen.
Vermogen : 900 W	

Bij de keuze van een categorie van voedsel (gerecht) wordt automatisch het benodigde vermogen geprogrammeerd.

Display & instelknop

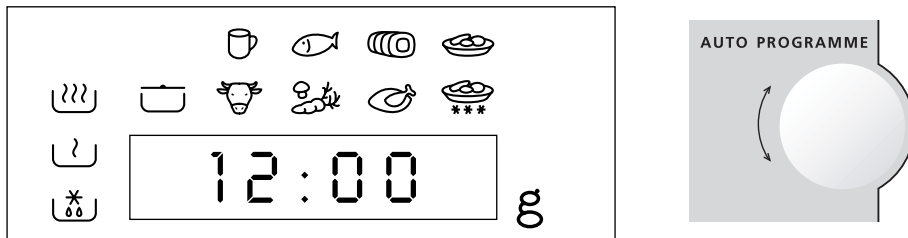

De display en de instelknop leiden u bij de keuze van :

het type voedsel



het gewicht bij een **AUTO**-programmatie g

de kooktijd (of de klok) 12:00

Het gekozen gerecht of de gekozen kookfunctie knipperen op het moment dat u het kan selecteren.

Programmatie



Uw magnetronoven is nu startklaar en vermeldt het juiste uur.

Open de deur van de magnetronoven, plaats het gerecht in de oven en sluit de deur.

Indien de deur niet goed gesloten is, zal de magnetronoven niet werken.

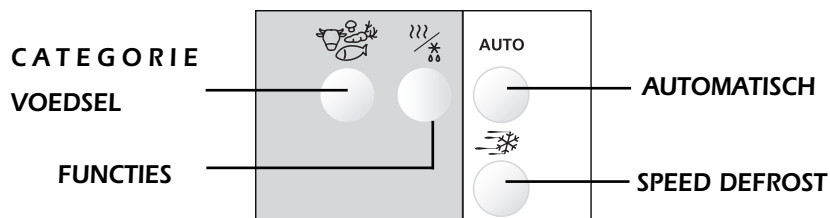
Stel de programmatie met de volgende toetsen in :





- Na een bereiding hoort u drie bieptonen die aangeven dat het programma is afgelopen. Dit biepsignaal wordt om de minuut herhaald en dit 10 minuten lang tot u de ovendeur opent.
- Bij de bereiding van een gerecht waarbij het draaiplateau niet mag draaien, drukt u vóór of tijdens het kookprogramma op de **STOPTOETS VOOR HET DRAAIPLATEAU** .
- Indien u een programmatiefout heeft gemaakt, drukt u tweemaal op de toets **ANNULATIE** .

.....

Overzicht van de programma's :

Programmatie "express"

- ▼ Programmeer de gewenste kooktijd (bv. 2 minuten) met de instelknop. De functies  en  knipperen afwisselend om aan te geven dat het "express"-kookvermogen van 900 W is geselecteerd.



- ▼ Druk op toets **START** 

Programmatie

Programmatie volgens functie

- ▼ Druk op de toets **FUNCTIONIES** en maak uw keuze.

In deze stand kan u kiezen voor **SUDDERKOKEN** .

- ▼ Wacht tot "00:00" op de display knippert.

Programmeer nu de kooktijd met de instelknop.

- ▼ Druk op toets **START** \rightarrow .

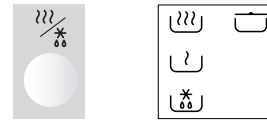

Programmatie volgens categorie van voedsel

- ▼ Druk op de toets **CATEGORIE VOEDSEL**, en maak uw keuze.

- ▼ Druk op de toets **FUNCTIONIES** en maak uw keuze.

Het microgolfermogen wordt aan de gekozen voedselcategorie aangepast.

- ▼ Wacht tot "00:00" op de display knippert.

Programmeer nu de kooktijd met de instelknop

- ▼ Druk op toets **START** \rightarrow .

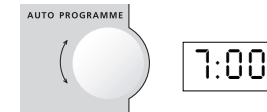
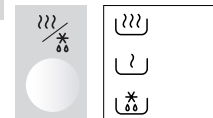

Programmatie "Auto"

Automatische programmatie

Met de toets **AUTO**, wordt de bereidingstijd **automatisch** op basis van het gewicht van het gerecht berekend.

- ▼ Druk op de toets **CATEGORIE VOEDSEL** en maak uw keuze.

- ▼ Druk op de toets **FUNCTIONIES** en maak uw keuze.

- ▼ Druk op de toets **AUTO**. Op de display knippert nu **50 g**. U kan nu het gewicht met de instelknop ingeven.

- ▼ Druk op toets **START** \rightarrow .

De vereiste kooktijd verschijnt nu automatisch op de display.

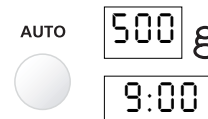
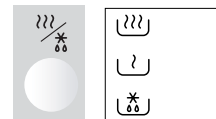

Speed DEFROST

Met de toets Speed DEFROST kan u gerechten met een maximaal gewicht van 500 g snel ontdooien (500 g is een maximum om een mooi resultaat te verkrijgen). Boven dit gewicht gebruikt u de toets FUNCTIES voor het ontdooien van gerechten (zie vorige bladzijde).

- ▼ Voor een snelle ontdooiing van vlees, gevogelte, vis, groenten en vloeistoffen drukt u éénmaal op de toets **Speed DEFROST** :

Op de display verschijnt .

- ▼ Voor een snelle ontdooiing van brood, brioches en gebakjes drukt u tweemaal op de toets **Speed DEFROST** :

Op de display verschijnt .

- ▼ Wacht tot  g op de display verschijnt.

- ▼ Stel het gewicht van het gerecht met de instelknop in (niet hoger dan 500 g).

- ▼ Druk op toets **START** \rightarrow .

De ontdooitijd wordt automatisch berekend op basis van het gewicht van het te ontdooien gerecht. Deze ontdooitijd kan variëren al naargelang van de begintemperatuur van het gerecht. De weergegeven tijd is berekend op basis van een diepvriesgerecht met een temperatuur van -18°C .

De ontdooitijd verschijnt op de display en de magnetronoven begint te werken

Bij de functies Speed DEFROST en ontdooien  herinnert een bieptoon halverwege de ontdooiing er u aan dat u het gerecht dient om te draaien. Sluit vervolgens opnieuw de deur en druk op toets **START** \rightarrow om het ontdooien verder te zetten.

Aanbevelingen

TIJDENS EEN BEREIDING :

- Indien u de magnetronoven heeft geprogrammeerd **DOOR EEN BAKTIJD IN TE STELLEN** of via de **AUTO**-functie :
 - **kan u de baktijd op elk moment tijdens de bereiding wijzigen.**
- U kan het draaiplateau tijdens de bereiding stoppen of laten draaien door op de **STOP-TOETS VOOR HET DRAAIPLATEAU**  te drukken.
- Om de gekozen **FUNCTIE** of **VOEDSELCATEGORIE** te wijzigen drukt u tweemaal op de toets **PAUSE/ANNULATIE** **C** en herbegint u de programmatie.
- Indien u de deur van de magnetronoven vóór het einde van het programma opent, sluit u de deur opnieuw en drukt u op toets **START** **I**→ om de magnetronoven opnieuw te starten.
- Indien u het gerecht vóór het einde van het programma uit de magnetronoven haalt, annuleert u de programmagegevens op de display door tweemaal op de toets **ANNULATIE** **C** te drukken.

OPMERKINGEN :

- Indien u na het instellen van de programmagegevens niet binnen de drie minuten op de toets **START** **I**→ drukt, zal het programma automatisch worden geannuleerd (en verschijnt opnieuw het uur op de display).

Onderhoud en reiniging

- **OPGELET** : Wij raden u aan de magnetronoven regelmatig te reinigen en alle etensresten aan de binnenzijde en buitenzijde van de oven te verwijderen. Gebruik hiervoor een vochtige spons en wat afwasmiddel. Indien u uw magnetronoven niet goed onderhoudt, kunnen de wanden beschadigd raken waardoor de levensduur van het apparaat onherstelbaar wordt ingekort en de magnetronoven niet meer gegarandeerd veilig is. Bij een beschadigde magnetrondeur of dichtingsvoeg brengt u de magnetronoven meteen naar een erkend vakman. Gebruik de oven in elk geval niet meer voor hij hersteld is.

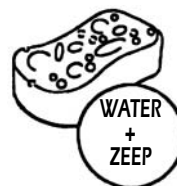

- Bij magnetronovens met de functie "grill" of "hetelucht", zijn de bovenkant en de luchtopeningen aan de achterzijde van de oven zeer warm. Raak ze na gebruik van de oven nooit aan! Reinig de binnenzijde van de magnetronoven wanneer de oven nog lauwwarm aanvoelt. Gebruik een zeer fijne staalwoldoek met wat zeep.

- Reinig uw magnetronoven nooit met een stoomreiniger.

- Gebruik nooit schuurproducten, alcohol of verduuners om beschadiging van uw magnetronoven te vermijden.

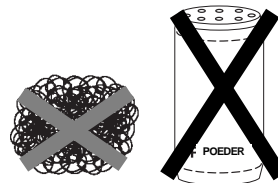

- Bij geurvorming of een vuile oven laat u een kop water met een beetje citroensap of azijn 2 minuten lang in de magnetronoven koken. Reinig daarna de ovenwanden met een beetje afwasmiddel.

- Het draaiplateau kan worden verwijderd om de oven makkelijker te reinigen. Om het draaiplateau te verwijderen, neemt u het plateau in de daartoe voorziene grijpzones vast. Indien u het aandrijfpunt verwijdert, dient u erop te letten dat er geen water in de opening van de motoras terecht komt.

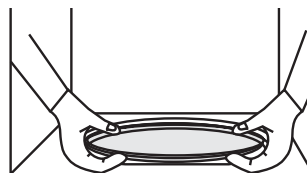

Plaats na de reiniging het aandrijfpunt, de plateaudrager met wieltjes en het draaiplateau terug in de magnetronoven.

Problemen en oplossingen

Problemen

▼ De kooktijd begint te lopen maar het apparaat werkt niet (het draaiplateau draait niet, de binnenverlichting gaat niet aan en het gerecht wordt niet verwarmd).

▼ De magnetronoven maakt lawaai.

▼ Dampvorming op de glazen voorwand.

▼ Het draaiplateau draait niet korrekt.

▼ Het gerecht wordt niet verwarmd in de functie "microgolf".

▼ De magnetronoven veroorzaakt vonken

Tips

▲ Druk 5 seconden lang op de **STOPTOETS VOOR HET DRAAIPLATEAU** .

▲ Pas de hoogte van het regelbare steunvoetje aan.
Reinig de wieltjes van de plateau drager en de draaizone onder het draaiplateau waarop de wieltjes draaien.

▲ Reinig het zuigrooster onder het apparaat.

▲ Reinig de wieltjes van de plateau drager en de draaizone onder het draaiplateau waarop de wieltjes draaien.

▲ Reinig het zuigrooster onder het apparaat.
Controleer of de gebruikte schotels of pannen geschikt zijn voor micro golfovens.

▲ Controleer of het aandrijfpunt en de plateaudrager met wieltjes korrekt in de oven staan.
Reinig de oven grondig : verwijder vet, bakresten enz.
Verwijder alle metalen voorwerpen van de ovenwanden.

Service-dienst

- De magnetronoven is beschadigd :

- **Controleer of de deur niet vervormd is.**

- De magnetronoven werkt niet :

Alvorens een hersteldienst te contacteren, controleert u volgende punten :

- Controleer de elektrische voeding.
- Controleer of de magnetrondeur goed gesloten is.
- Controleer uw programmatie.

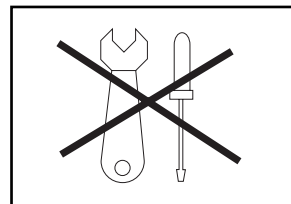

OPGELET : voer nooit zelf herstellingen aan uw magnetronoven uit.

BELANGRIJK : technisch onderhoud en herstellingen aan uw magnetronoven waarbij het deksel dient te worden verwijderd dat bescherming biedt tegen de microgolfstraling, mogen uitsluitend door een erkend vakman worden uitgevoerd.

Eventuele herstellingen of aanpassingen op uw apparaat mogen uitsluitend door een erkend vakman en verdeler van het merk DE DIETRICH worden uitgevoerd.

Αγαπητή Πελάτισσα, Αγαπητέ Πελάτη,

Μόλις αποκτήσατε έναν φούρνο BRANDT και σας ευχαριστούμε γι' αυτό.

Οι ερευνητικές μας ομάδες σχεδίασαν για σας μια νέα γενιά συσκευών για να μαγειρεύετε κάθε μέρα με ευχαρίστηση.

Με απλές γραμμές και μοντέρνα αισθητική, ο νέος σας φούρνος Brandt ενσωματώνεται αρμονικά στην κουζίνα σας και συνδυάζεται άψογα διευκολύνοντας τη χρήση και τις επιδόσεις του ψησίματος.

Θα βρείτε επίσης στη σειρά των προϊόντων της Brandt, μια τεράστια ποικιλία από σχάρες ψησίματος, απορροφητήρων, πλυντηρίων πιάτων και εντοιχιζόμενων ψυγείων που μπορείτε να ταιριάζετε με το νέο σας φούρνο Brandt.

Φυσικά, νιώθοντας μια συνεχή αγωνία για την ικανοποίηση στο μέγιστο των απαιτήσεών σας σε σχέση με τα προϊόντα μας, η υπηρεσία καταναλωτών μας βρίσκεται στη διάθεσή σας και σας περιμένει για να απαντήσει σε όλες τις ερωτήσεις σας ή τις προτάσεις σας (τα στοιχεία της στο τέλος αυτού του εγχειριδίου).

Στο αποκορύφωμα της πρωτοπορίας, η Brandt συμβάλλει στη βελτίωση της καθημερινής ποιότητας ζωής προσφέροντάς σας προϊόντα όλο και πιο αποδοτικά, απλά στη χρήση, που σέβονται το περιβάλλον, καλαισθητα και αξιόπιστα.

Το εμπορικό σήμα BRANDT.

Περιεχόμενα

ΕΛΛΗΝΙΚΑ

Οδηγίες χρήσης

Εγκατάσταση	.42
Συμβουλές	.48
Παρουσίαση	.50
Πίνακας Ελέγχου	.51
Ρύθμιση της ώρας / Αντιστοιχίες ισχύος των μικροκυμάτων	.52
Η οθόνη και ο επιλογέας	.53
Προγραμματισμός	.54
Προγραμματισμός / Αυτόματος Προγραμματισμός	.55
"Speed DEFROST"	.56
Συστάσεις	.57
Συντήρηση / Καθαρισμός	.58
Μικροπρόβλημα! Τι πρέπει να κάνετε?	.59
Υπηρεσία Τεχνικής Εξυπηρέτησης	.60

Παρακαλείστε να διαβάσετε προσεκτικά αυτό το εγχειρίδιο χρήσης και να το φυλάξετε για περαιτέρω χρήση.
Θα βρείτε πολύ σημαντικές συμβουλές σχετικά με την ασφάλεια, την εγκατάσταση και τη χρήση της συσκευής σας.

Εγκατάσταση

ΠΡΙΝ ΤΗΝ ΧΡΗΣΗ

- Μη χρησιμοποιήσετε τη συσκευή σας αμέσως (περιμένετε περίπου 1 - 2 ώρες) μετά τη μεταφορά από κρύο σε ζεστό περιβάλλον, διότι η συμπύκνωση μπορεί να δημιουργήσει δυσλειτουργία.
- Βεβαιωθείτε ότι η συσκευή σας δεν έχει υποστεί καμία βλάβη κατά τη διάρκεια της μεταφοράς (παραμόρφωση πόρτας, παρεμβύσματα στεγανότητας, κτλ.). Αν παρατηρήσετε οποιαδήποτε φθορά, επικοινωνήστε με τον αντιπρόσωπό σας, πριν οποιαδήποτε χρήση της συσκευής.
- Ελέγξτε την τάση του ρεύματος. Σε περίπτωση ΜΟΝΙΜΗΣ χαμηλής τάσης (200-210 βολτ), συμβουλευθείτε τον ηλεκτρολόγο τεχνικό εγκατάστασης.

ΘΕΣΗ

- Η συσκευή αυτή έχει σχεδιαστεί για να τοποθετηθεί (ή να εντοιχιστεί, ανάλογα με την περίπτωση) σε πάγκο εργασίας που να απέχει τουλάχιστον 85 εκ. από το έδαφος.
- Τοποθετήστε την συσκευή σε επίπεδη και οριζόντια επιφάνεια, απομακρυσμένη από οποιαδήποτε πηγή θερμότητας ή ατμού. Για να εξασφαλίσετε τη σταθερότητα της συσκευής, το μπροστινό αριστερό ποδαράκι της είναι ρυθμιζόμενη (5 θέσεις). Περιστρέψτε το για να ανασηκώσετε ή να χαμηλώσετε την συσκευή.
- Εξασφαλίστε την ελεύθερη κυκλοφορία του αέρα **κάτω** και γύρω από τον φούρνο.

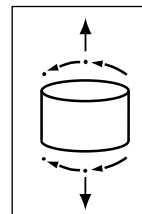

Για τις συσκευές που έχουν τοποθετηθεί σε πάγκο εργασίας, επιλέξτε μια θέση που να αφήνει ελάχιστο ελεύθερο χώρο:

- 5 εκ. μεταξύ των πλάγιων πλευρών της συσκευής και των τοίχων
- 14 εκ. πάνω από τη συσκευή σας
- 10 εκ. για την οπίσθια πλευρά.

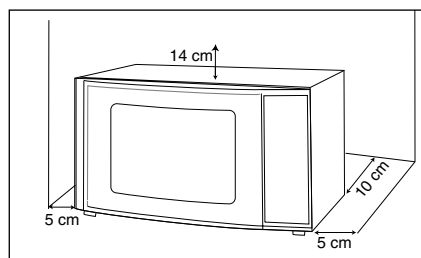

ΗΛΕΚΤΡΙΚΗ ΣΥΝΔΕΣΗ

- Φροντίστε να μην εμποδίζετε τις γρίλιες εξαερισμού που βρίσκονται **κάτω και πίσω από τον φούρνο**.
- **Κάποιες συσκευές δεν είναι εντοιχιζόμενες:** για να λάβετε το αντίστοιχο πλαίσιο εντοιχισμού, παρακαλείστε να επικοινωνήσετε με τον αντιπρόσωπό σας.
- Φροντίστε η πρίζα να είναι προσβάσιμη μετά την εγκατάσταση.
- Η εγκατάστασή σας θα πρέπει να είναι εφοδιασμένη με θερμική προστασία 16 αμπέρ.
- Χρησιμοποιήστε οπωσδήποτε ηλεκτρική πρίζα **με γείωση**, συνδεδεμένη σύμφωνα με τα ισχύοντα πρότυπα ασφαλείας.
- Προβλέψτε στην ηλεκτρική εγκατάστασή σας μια διάταξη προσβάσιμη από το χρήστη, που θα πρέπει να μπορεί να αποσυνδέσει τη συσκευή από το ρεύμα και με άνοιγμα επαφής τουλάχιστον 3 mm, στο επίπεδο όλων των πόλων.
- Μην χρησιμοποιήσετε το φούρνο αν το καλώδιο ή η πρίζα φέρουν σημάδια φθοράς. Σε αυτήν την περίπτωση, επικοινωνήστε με τον αντιπρόσωπό σας ή με έναν εξουσιοδοτημένο τεχνικό για να αποφύγετε κάθε κίνδυνο.

Εγκατάσταση

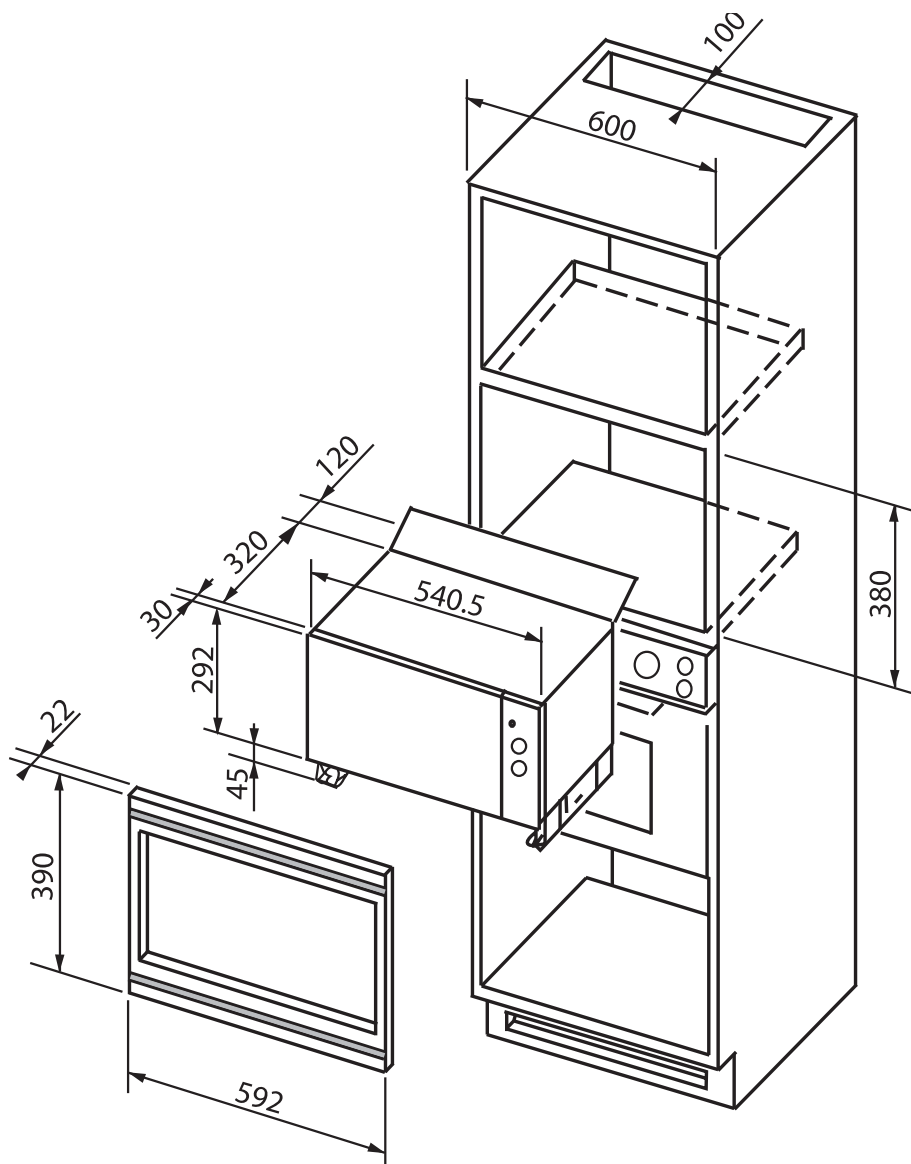

Εγκατάσταση

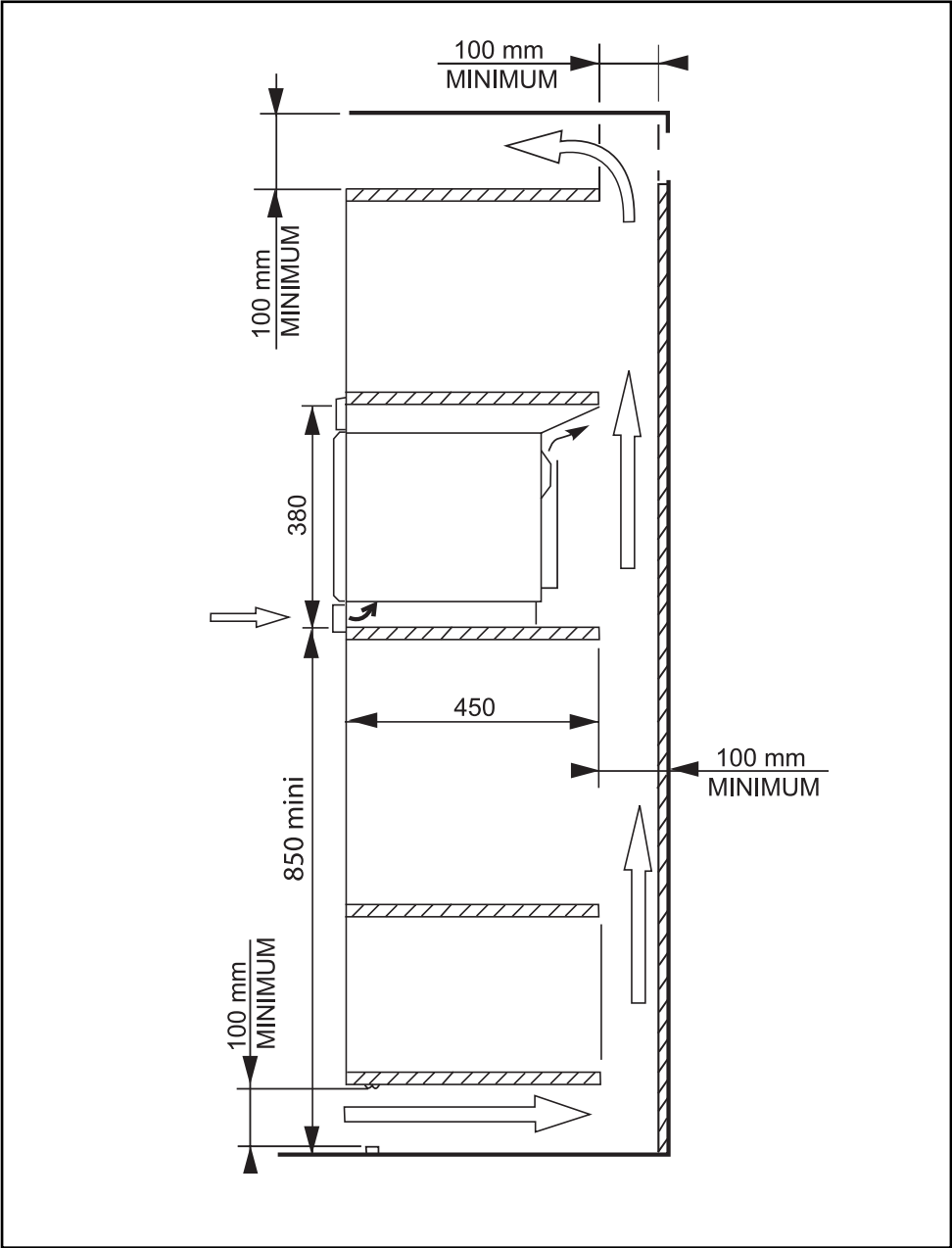

Εγκατάσταση

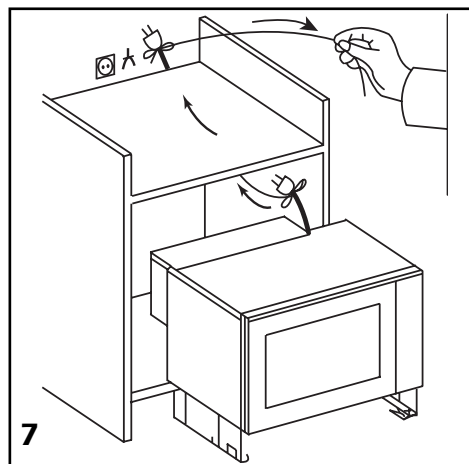
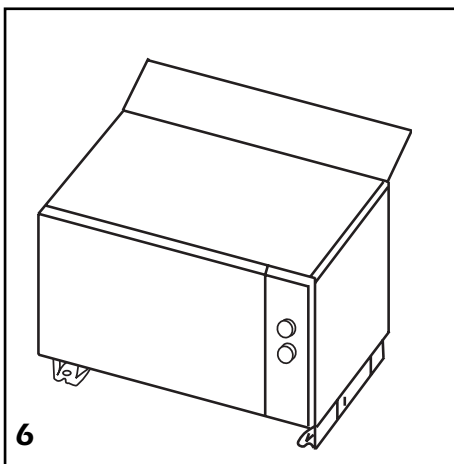
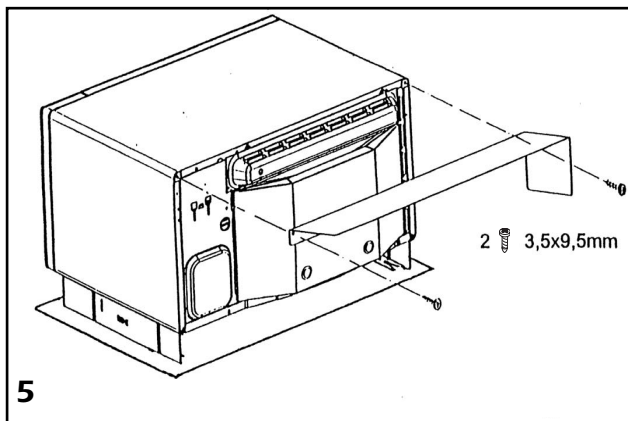
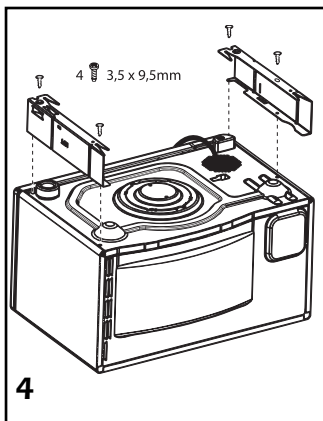
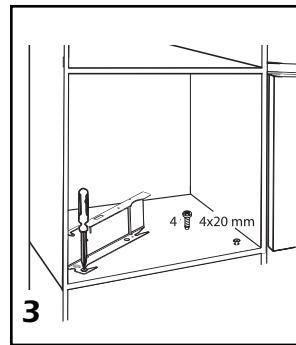
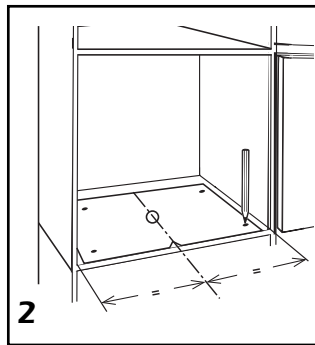
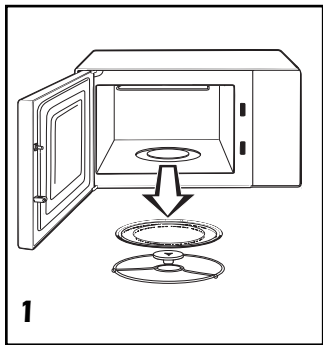

Εγκατάσταση

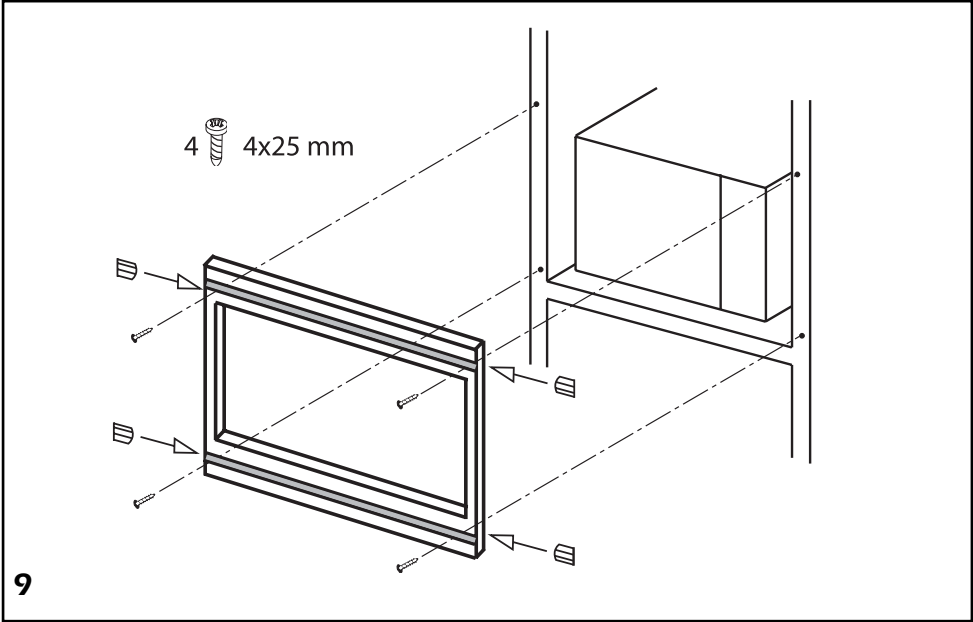
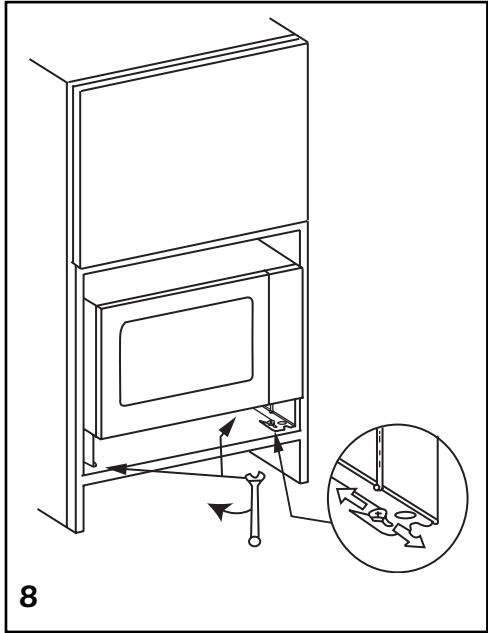

Εγκατάσταση

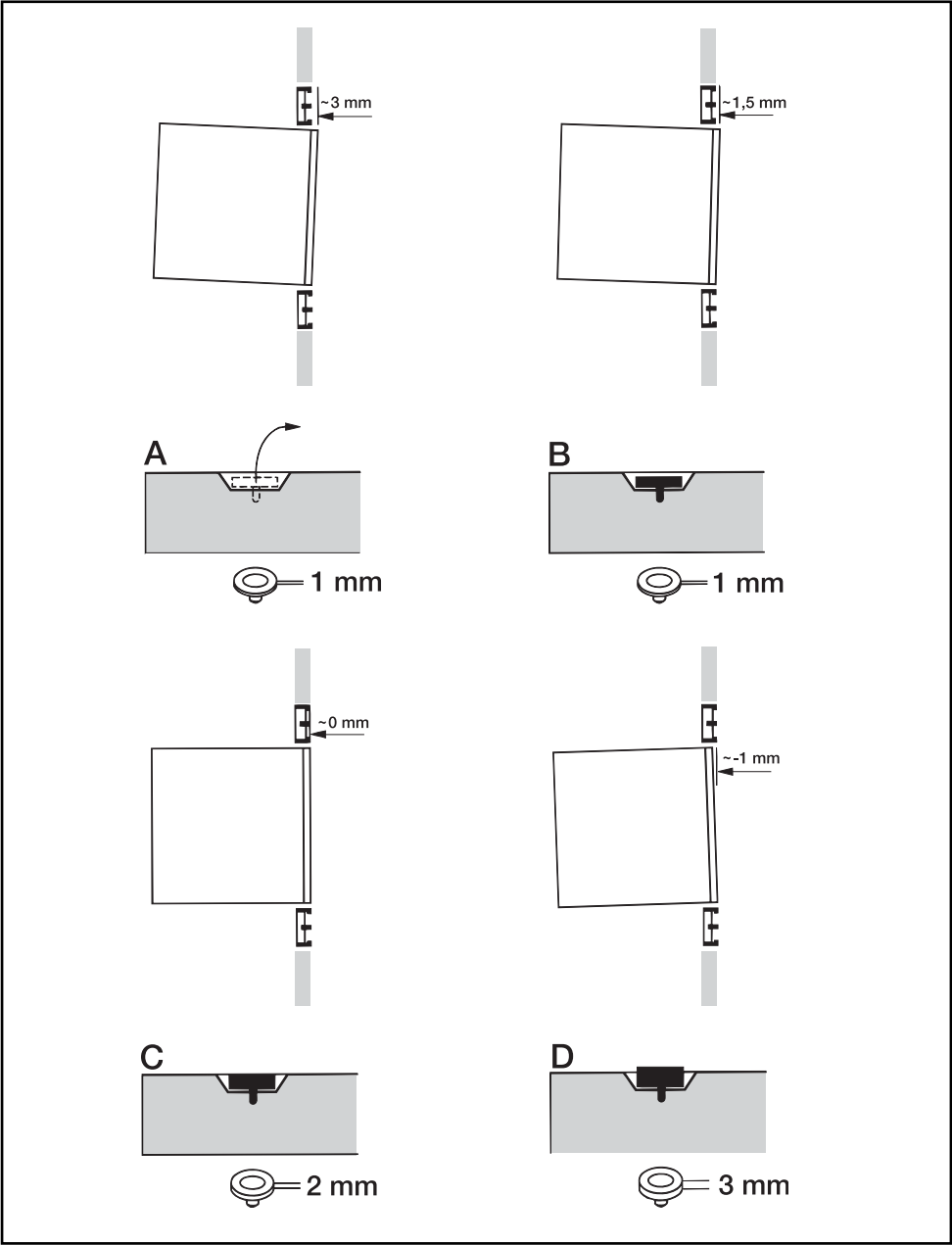

Συμβουλές

- Η συσκευή σας προορίζεται αποκλειστικά για οικιακή χρήση για το ψήσιμο, το ζέσταμα ή την απόψυξη των τροφίμων. Ο κατασκευαστής αποποιείται κάθε ευθύνης σε περίπτωση μη σύμφωνης χρήσης.
- Πριν από κάθε χρήση, βεβαιωθείτε πως τα σκεύη και εξαρτήματα είναι κατάλληλα για χρήση σε φούρνο μικροκυμάτων (παραδείγματος χάρη: γυαλί ανθεκτικό στη φωτιά, πορσελάνη...).
- Για να αποφύγετε τη φθορά της συσκευής, μην τη λειτουργείτε ποτέ άδεια ή χωρίς το δίσκο.
- Μην επεμβαίνετε στις οπές της κλειδαριάς της πρόσοψης, θα μπορούσε να προκληθεί ζημιά στη συσκευή σας η οποία θα απαιτούσε επέμβαση.
- Επιβλέπετε τακτικά το φούρνο όταν οι τροφές ζεσταίνονται ή ψήνονται σε σκεύη μιας χρήσης από πλαστικό υλικό, χαρτί ή άλλο καύσιμο υλικό λόγω του κινδύνου φλόγωσης.
- Δε συνιστάται η χρήση μεταλλικών σκευών, πιρουινιών, κουταλιών, μαχαιριών καθώς και μεταλλικών συνδέσμων και συνδετήρων για σακούλες κατάψυξης. Ωστόσο, μπορείτε περιστασιακά να προβείτε σε θέρμανση φαγητών χαμηλού ύψους (μέγιστο 4 cm) συσκευασμένων σε αλουμινένια σκεύη, χωρίς το κάλυμμα. Πλην όμως, ο χρόνος θέρμανσης θα παραταθεί ελαφρά. Στην περίπτωση αυτή φροντίστε το σκεύος να βρίσκεται στο κέντρο του γυάλινου δίσκου και σε καμία περίπτωση να μην βρίσκεται σε απόσταση κατώτερη του 1 cm από τα μεταλλικά τοιχώματα ή την πόρτα της συσκευής.
- Για τα παιδιά επιβάλλεται:
 - τα μπιμπερό να ζεσταίνονται χωρίς πιπίλα, να ανακινείτε το υγρό και να δοκιμάζετε τη θερμοκρασία του στο χέρι σας πριν καταναλωθεί από το παιδί.
 - να ανακατεύετε και να ελέγχετε τη θερμοκρασία των παιδικών τροφών πριν τις καταναλώσουν ώστε να αποφευχθούν τα σοβαρά εγκαύματα.

Συμβουλές

- Συνιστάται να σκεπάζετε τα τρόφιμα στις περισσότερες περιπτώσεις, θα είναι πιο γευστικά και η συσκευή σας θα παραμείνει καθαρή. ΠΡΟΕΙΔΟΠΟΙΗΣΗ: Ωστόσο, πριν ψήσετε τροφές ή ζεστάνετε υγρά σε μπουκάλι ή σκεύος ερμητικά κλειστό, πρέπει να αφαιρέσετε το πώμα ή το καπάκι διότι κινδυνεύουν να εκραγούν.
- Το ζέσταμα ή το ψήσιμο σε μικροκύματα των αυγών στο κέλυφός τους, σε κατσαρόλα ή σκεύος, απαγορεύεται. Μπορεί να σκάσουν και κινδυνεύουν να προκαλέσουν σοβαρά εγκαύματα ή ανεπανόρθωτη φθορά στο φούρνο σας.
- Κατά το ζέσταμα των υγρών, η θερμοκρασία βρασμού μπορεί να εξασφαλιστεί χωρίς να δείτε στην επιφάνεια τις χαρακτηριστικές φουσκάλες. Για να αποφύγετε την υπερχειλίση ή τον κίνδυνο εγκαύματος, περιμένετε 20 δευτερόλεπτα πριν βγάλετε το σκεύος από τη συσκευή ή πριν βάλετε μέσα οποιοδήποτε στοιχείο ώστε να μην πεταχτεί απότομα το υγρό.
- Σε περίπτωση μικρών ποσοτήτων (ένα λουκάνικο, ένα κρουασάν, κλπ...) τοποθετήστε ένα ποτήρι νερό δίπλα στο φαγητό.
- Ο υπερβολικός χρόνος μπορεί να ξεράνει τις τροφές ή να τις απανθρακώσει. Για να αποφύγετε να συμβεί αυτό, μη χρησιμοποιείτε ποτέ τους χρόνους που συστήνονται για παραδοσιακό φούρνο.
- Εάν διαπιστώσετε την εκπομπή καπνού, κρατήστε την πόρτα της συσκευής κλειστή, θέστε εκτός τάσης ή αποσυνδέστε το φούρνο από την παροχή ρεύματος ώστε να σταματήσουν οι ενδεχόμενες φλόγες.
- ΠΡΟΕΙΔΟΠΟΙΗΣΗ: Μην αφήνετε τα παιδιά να χρησιμοποιούν τη συσκευή χωρίς επίβλεψη παρά μόνο αν έχουν δοθεί κατάλληλες οδηγίες ώστε το παιδί να μπορεί να μεταχειριστεί το φούρνο με σίγουρο τρόπο και να κατανοήσει σωστά τους κινδύνους μιας λανθασμένης χρήσης.

Παρουσίαση

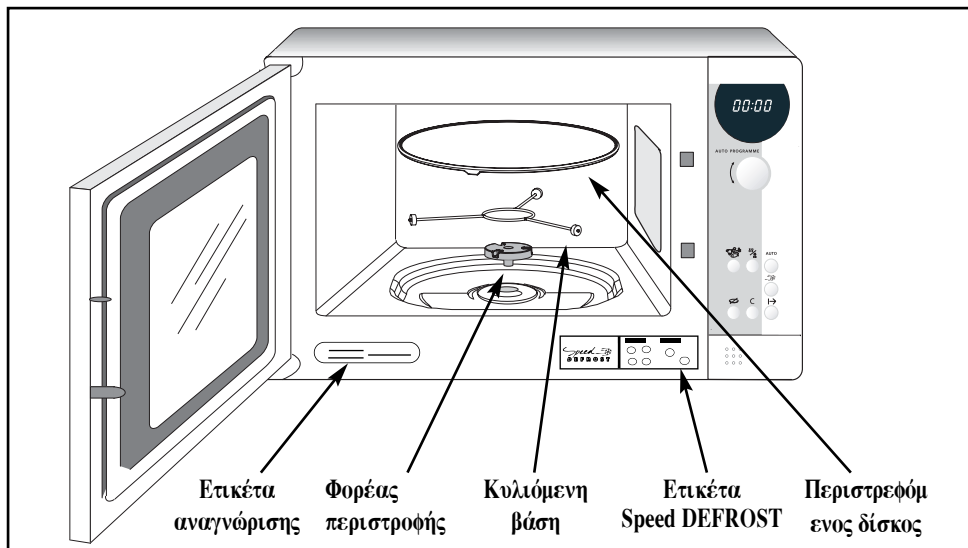

• Ο ΠΕΡΙΣΤΡΕΦΟΜΕΝΟΣ ΔΙΣΚΟΣ:

Επιτρέπει το ομοιόμορφο ψήσιμο των φαγητών χωρίς δική σας παρέμβαση.

- Καθοδηγείται στην περιστροφή του από το φορέα περιστροφής και την κυλιόμενη βάση.
- Περιστρέφεται προς τις δύο κατευθύνσεις.
- Αν δεν περιστρέφεται, βεβαιωθείτε ότι όλα τα στοιχεία έχουν τοποθετηθεί σωστά.
- Μπορεί να χρησιμοποιηθεί σαν σκεύος ψησίματος.
- Για να τον αφαιρέσετε, χρησιμοποιήστε τις θέσεις πρόσβασης που έχουν προβλεφθεί γι αυτό.

• Ο ΔΙΣΚΟΣ ΣΤΗ ΘΕΣΗ ΔΙΑΚΟΠΗ:





Επιτρέπει την χρήση μεγάλων πιάτων σε ολόκληρη την επιφάνεια του φούρνου. Στην περίπτωση αυτή, είναι απαραίτητο να γυρίζετε ή να ανακατεύετε το περιεχόμενο στα μισά του χρόνου μαγειρέματος.

• Το ΚΥΛΙΟΜΕΝΟ ΣΤΗΡΙΓΜΑ:

Μην προσπαθήσετε να κάνετε τη βάση να περιστραφεί χειροκίνητα, θα κινδυνεύετε να καταστρέψετε το σύστημα περιστροφής. Σε περίπτωση κακής περιστροφής, βεβαιωθείτε πως δεν υπάρχουν ξένα σώματα κάτω από το δίσκο που να εμποδίζουν την κίνηση.

- **Η ΕΤΙΚΕΤΑ Speed DEFROST:** κολλήστε την αυτοκόλλητη ετικέτα στο κάτω μέρος του φούρνου όπως ενδείκνυται παραπάνω.

Πίνακας Ελέγχου

- A Η οθόνη:**
Διευκολύνει τον προγραμματισμό εμφανίζοντας τις κατηγορίες προϊόντων και λειτουργιών, το χρόνο ή το προγραμματισμένο βάρος, και την ώρα.
- B Ο επιλογέας:**
επιτρέπει την επιλογή του φαγητού, της λειτουργίας, του χρόνου ή του βάρους.
- C Το πλήκτρο ΦΑΓΗΤΑ  :**
επιτρέπει την επιλογή κατηγορίας τροφίμων, με την βοήθεια του επιλογέα.
- D Το πλήκτρο ΛΕΙΤΟΥΡΓΙΕΣ  :**
επιτρέπει την επιλογή της κατάλληλης λειτουργίας, με την βοήθεια του επιλογέα.
- E Το πλήκτρο AUTO:**
επιτρέπει τον αυτόματο προγραμματισμό ανάλογα με το βάρος του φαγητού.
- F Το πλήκτρο "Speed DEFROST":**
επιτρέπει τη γρήγορη απόψυξη των τροφίμων.
- G Το πλήκτρο ΔΙΑΚΟΠΗΣ ΔΙΣΚΟΥ  :**
επιτρέπει τη διακοπή του περιστρεφόμενου δίσκου.
- H Το πλήκτρο ΠΑΥΣΗ/ΑΚΥΡΩΣΗ  :**
επιτρέπει τη διακοπή ή τη διαγραφή ενός προγράμματος που εκτελείται (ένα πάτημα για ΠΑΥΣΗ και δύο πατήματα για ΑΚΥΡΩΣΗ).
Επιτρέπει επίσης τη ρύθμιση του ρολογιού.
- I Το πλήκτρο ΕΝΑΡΞΗ  :**
επιτρέπει την έναρξη του προγράμματός σας.

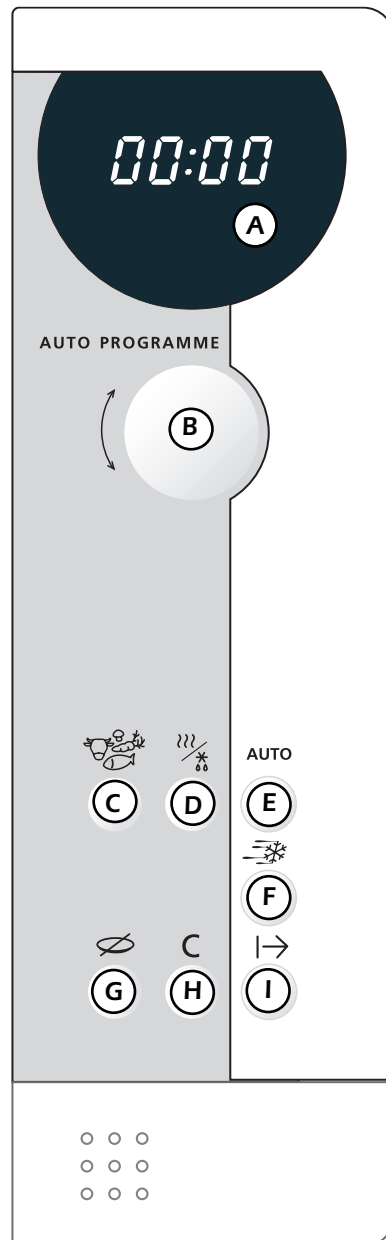

Ρύθμιση της ώρας

Μετά τη σύνδεση της συσκευής σας ή μετά από διακοπή ρεύματος, το ρολόι δείχνει 00:00, και οι δύο τελείες αναβοσβήνουν.

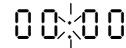

Για να ρυθμίσετε το ρολόι στην τρέχουσα ώρα:

- Πατήστε για 5 δευτερόλεπτα περίπου το πλήκτρο ΠΑΥΣΗ / ΑΚΥΡΩΣΗ C. Τα τέσσερα ψηφία αριθμοί αναβοσβήνουν, και ένα ηχητικό σήμα σας ειδοποιεί ότι μπορείτε να ρυθμίσετε την ώρα.

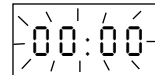



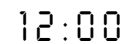

- Προγραμματίστε το ρολόι περιστρέφοντας τον επιλογέα.



- Επικυρώστε με ένα απλό πάτημα του πλήκτρου ΠΑΥΣΗ / ΑΚΥΡΩΣΗ C. Το ρολόι σας έχει ρυθμιστεί.

Αντιστοιχίες ισχύος των μικροκυμάτων

Λειτουργία	Χρήση
 ΑΠΟΨΥΞΗ 150W	Για την απόψυξη όλων των τροφίμων. Για το τελείωμα δύσκολου ψησίματος ή για πολύ σιγοψήσιμο.
 ΣΙΓΟΨΗΣΙΜΟ 500W	Για το ψήσιμο ψαριών και πουλερικών. Για να ολοκληρώσετε πιάτα που ξεκινήσατε με ΨΗΣΙΜΟ, όπως φασόλια, φακές, γαλακτοκομικά. Η λειτουργία αυτή είναι διαθέσιμη στην αρχή του προγραμματισμού κατά την επιλογή της λειτουργίας).
 ΖΕΣΤΑΜΑ 700W	Για να ζεστάνετε όλες τις υγρές ή στερεές τροφές, καθώς και τα έτοιμα φρέσκα ή κατεψυγμένα γεύματα.
 ΔΥΝΑΤΟ ΨΗΣΙΜΟ 900W	Για μαγείρεμα λαχανικών και σούπας.
Αποδιδόμενη ισχύς: 900 W	

Αφού επιλέξετε κάποιο φαγητό, η απαραίτητη ισχύς ρυθμίζεται αυτόματα.

Η οθόνη και ο επιλογέας

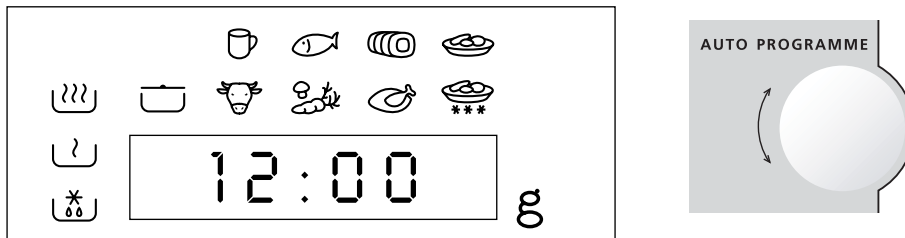

Η οθόνη και ο επιλογέας σας καθοδηγούν στην επιλογή:

των τροφίμων



υγρά



ψαρικά



χοιρινό,
μοσχάρι,
γαλοπούλα



έτοιμα
γεύματα
φρέσκα



βοδινό,
αρνί



λαχανικά



πουλερικά



έτοιμα
γεύματα
κατεψυγμένα

των λειτουργιών



ΑΠΟΨΥΞΗ



ΣΙΓΟΨΗΣΙΜΟ



ΖΕΣΤΑΜΑ



ΨΗΣΙΜΟ

του βάρους για προγραμματισμό AUTO

g

του χρόνο προγραμματισμού (ή του ρολογιού)

12:00

Το φαγητό ή η λειτουργία που έχει επιλεγεί αναβοσβήνει.

Προγραμματισμός



Η συσκευή σας έχει εγκατασταθεί και ρυθμιστεί στη ώρα.

Ανοίξτε την πόρτα, τοποθετήστε το φαγητό στη συσκευή, κλείστε την πόρτα.

Αν η πόρτα δεν κλείσει καλά, η συσκευή δεν θα λειτουργήσει.

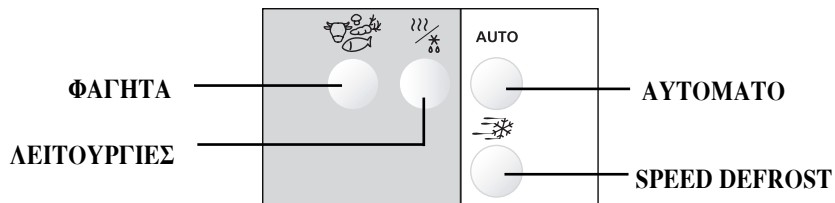

Επιλέξτε το πρόγραμμά σας με τα πλήκτρα:



- Αφού σταματήσει η συσκευή, θα ακουστεί ένα τριπλό ηχητικό σήμα που δηλώνει το τέλος του προγράμματος. Το σήμα αυτό επαναλαμβάνεται κάθε λεπτό για δέκα λεπτά μέχρι το άνοιγμα της πόρτας.
- Αν νομίζετε ότι ο δίσκος δεν μπορεί να περιστραφεί, χρησιμοποιήστε το πλήκτρο ΔΙΑΚΟΠΗ ΔΙΣΚΟΥ  πριν ή κατά τη διάρκεια του προγράμματος.
- Στην περίπτωση λανθασμένου προγραμματισμού, πιέστε δύο φορές το πλήκτρο ΑΚΥΡΩΣΗ  ..

Διαθέσιμα προγράμματα:

Πρόγραμμα express

- ▼ ρυθμίστε τον επιθυμητό χρόνο (π.χ. 2 λεπτά) με τη βοήθεια του επιλογέα. Οι λειτουργίες  και  αναβοσβήνουν εναλλάξ δηλώνοντας την ισχύ express 900 W.

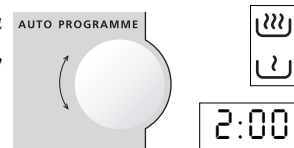

- ▼ Πιέστε το πλήκτρο ΕΝΑΡΞΗ  .

Προγραμματισμός

Προγραμματισμός ανάλογα με τη λειτουργία

- ▼ Πιέστε το πλήκτρο **ΛΕΙΤΟΥΡΓΙΕΣ**, κάντε την επιλογή σας. Με αυτόν το τρόπο λειτουργίας, η επιλογή **ΣΙΓΟΦΗΣΙΜΟ**  είναι διαθέσιμη.
- ▼ Περιμένετε να αρχίσει να αναβοσβήνει το “00:00”, προγραμματίστε τον επιθυμητό χρόνο με την βοήθεια του επιλογέα.
- ▼ Πιέστε το πλήκτρο **ΕΝΑΡΞΗ** |→ .

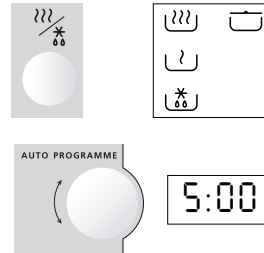

Προγραμματισμός ανάλογα με το φαγητό

- ▼ Πιέστε το πλήκτρο **ΦΑΓΗΤΑ**, κάντε την επιλογή σας.
- ▼ Πιέστε το πλήκτρο **ΛΕΙΤΟΥΡΓΙΕΣ**, κάντε την επιλογή σας, η ισχύς των μικροκυμάτων θα ρυθμιστεί ανάλογα με το επιλεγμένο φαγητό.
- ▼ Περιμένετε να αρχίσει να αναβοσβήνει το “00:00”, προγραμματίστε τον επιθυμητό χρόνο με την βοήθεια του επιλογέα.
- ▼ Πιέστε το πλήκτρο **ΕΝΑΡΞΗ** |→ .

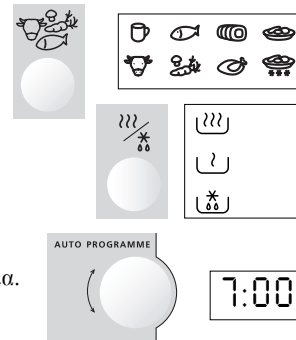

Αυτόματος Προγραμματισμός

Αυτόματος προγραμματισμός

Με το πλήκτρο **AUTO**, ο χρόνος υπολογίζεται **αυτόματα** ανάλογα με το βάρος των τροφίμων.

- ▼ Πιέστε το πλήκτρο **ΤΡΟΦΙΜΑ**, και κάντε την επιλογή σας.
- ▼ Πιέστε το πλήκτρο **ΛΕΙΤΟΥΡΓΙΕΣ**, και κάντε την επιλογή σας.
- ▼ Πιέστε το πλήκτρο **AUTO**, το **50 g** αναβοσβήνει για να πληκτρολογήσετε το βάρος με τη βοήθεια του επιλογέα.
- ▼ Πιέστε το πλήκτρο **ΕΝΑΡΞΗ** |→ .
Ο κατάλληλος χρόνος θα εμφανιστεί αυτόματα.

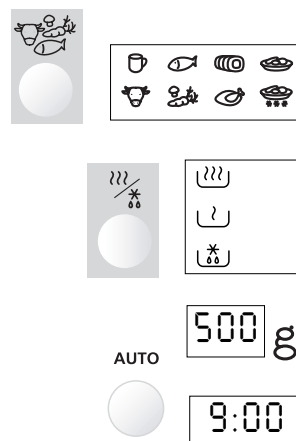

Speed DEFROST

Το πλήκτρο Speed DEFROST επιτρέπει τη γρήγορη απόψυξη τροφίμων μέγιστου βάρους 500 gr., αυτό ώστε να εξασφαλιστούν καλά αποτελέσματα. Για να αποψύξετε βαρύτερα τρόφιμα, χρησιμοποιήστε το πλήκτρο ΛΕΙΤΟΥΡΓΙΕΣ (βλέπε προηγούμενη σελίδα).

- ▼ Για τη γρήγορη απόψυξη κρέατος, πουλερικών, ψαρικών, λαχανικών και υγρών, πιέστε μία φορά το πλήκτρο Speed DEFROST :

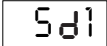
 εμφανίζεται.

- ▼ Για τη γρήγορη απόψυξη ψωμιού, τσουρεκιού και κρουασάν, πιέστε δύο φορές το πλήκτρο Speed DEFROST :

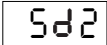
 εμφανίζεται.

- ▼ Περιμένετε να εμφανιστεί  g .

- ▼ Πληκτρολογήστε το βάρος των τροφίμων σας με τον επιλογέα (μέχρι το όριο των 500 γραμμαρίων).

- ▼ Πιέστε το πλήκτρο ΕΝΑΡΞΗ |→ .

Ο χρόνος της απόψυξης υπολογίζεται αυτόματα σε συνδυασμό με το βάρος του φαγητού. Ο χρόνος αυτός μπορεί να ποικίλει ανάλογα με την αρχική θερμοκρασία των τροφίμων. (Ο χρόνος που εμφανίζεται αντιστοιχεί σε προϊόντα κατεψυγμένα στους -18 C). Ο χρόνος εμφανίζεται και ο φούρνος ξεκινάει.

Στις λειτουργίες Speed DEFROST και απόψυξης  ιθα ακουστεί ένας ηχητικό σήμα στα μέσα του προγράμματος, για να σας υπενθυμίσει ότι πρέπει να γυρίσετε το φαγητό, για να εξασφαλίσετε καλύτερα αποτελέσματα. Ξανακλείστε την πόρτα και πιέστε το πλήκτρο ΕΝΑΡΞΗ |→ για να θέσετε πάλι το φούρνο σε λειτουργία.

Συστάσεις

ΚΑΤΑ ΤΗ ΔΙΑΡΚΕΙΑ ΤΟΥ ΨΗΣΙΜΑΤΟΣ:

- Αν έχετε κάνει κάποιο προγραμματισμό με το ΧΡΟΝΟ ή με το πλήκτρο ΑΥΤΟ:
 - ▶ **μπορείτε να τροποποιήσετε τη διάρκεια οποιαδήποτε στιγμή.**
- Μπορείτε να σταματήσετε ή να ξεκινήσετε τον περιστρεφόμενο δίσκο κατά τη διάρκεια του μαγειρέματος πιέζοντας το πλήκτρο ΔΙΑΚΟΠΗ ΔΙΣΚΟΥ .
- Για να αλλάξετε την ΛΕΙΤΟΥΡΓΙΑ ή το ΦΑΓΗΤΟ πρέπει να πιέσετε δύο φορές το πλήκτρο ΠΑΥΣΗ/ΑΚΥΡΩΣΗ C .
- Αν ανοίξετε την πόρτα πριν το τέλος του προγράμματος, ξανακλείστε την και πιέστε το πλήκτρο ΕΝΑΡΞΗ |→ για να θέσετε πάλι την συσκευή σας σε λειτουργία.
- Αν βγάλετε το φαγητό πριν το τέλος του προγράμματος, ακυρώστε τα δεδομένα που συνεχίζουν να εμφανίζονται πιέζοντας δύο φορές το πλήκτρο ΑΚΥΡΩΣΗ C .

Σημειώσεις:

- Αν, αφού έχετε αρχίσετε έναν προγραμματισμό, δεν πιέσετε το πλήκτρο ΕΝΑΡΞΗ |→ μέσα σε τρία λεπτά, το πρόγραμμα θα ακυρωθεί (θα εμφανισθεί ξανά η ώρα).

Συντήρηση / Καθαρισμός

- Αν η συσκευή δεν διατηρηθεί καθαρή, η επιφάνειά της μπορεί να αλλοιωθεί ανεπανόρθωτα επηρεάζοντας τη διάρκεια ζωής της συσκευής και επιφέροντας κίνδυνο. Για να αποφύγετε τα σημαντικά λερώματα, στις περισσότερες περιπτώσεις είναι απαραίτητο να καλύπτετε τα σκεύη.
- **Βεβαιωθείτε ότι ο πάγκος εργασίας όπου βρίσκεται ο φούρνος είναι πάντοτε καθαρός;** η εισροή ακαθαρσιών γύρω από το φούρνο σας, μπορεί να προκαλέσει βλάβες στην συσκευή.
- Ο καθαρισμός των συσκευών που χρησιμοποιούν μικροκύματα γίνεται με υγρό σφουγγάρι και σαπούνι, τόσο στο εσωτερικό όσο και στο εξωτερικό.
- Σε περίπτωση οσμής ή βρώμικου φούρνου, βράστε νερό με λεμόνι ή ξύδι για περίπου 2 λεπτά και καθαρίστε τα τοιχώματα με λίγο υγρό πιάτων.



- Για τις συσκευές που διαθέτουν λειτουργία γκριλ ή περιστρεφόμενου αέρα, το επάνω μέρος και οι πίσω έξοδοι αέρα είναι πολύ ζεστά. Προσέξτε να μην αγγίζετε αυτά τα μέρη μετά τη χρήση. Προβείτε στον καθαρισμό του εσωτερικού του φούρνου όταν είναι χλιαρός. Χρησιμοποιήστε σφουγγαράκι από σύρμα ψιλό με σαπούνι.
- Ο δίσκος μπορεί να αφαιρεθεί για να διευκολυνθεί το καθάρισμα. Για να γίνει αυτό πιάστε τον δίσκο από τις προβλεπόμενες θέσεις. Αν βγάλετε το φορέα, προσέξτε να μην πέσει νερό στην οπή του άξονα του μοτέρ. Μην ξεχάσετε να τοποθετήσετε πάλι το φορέα, την κυλιόμενη βάση και τον περιστρεφόμενο δίσκο.

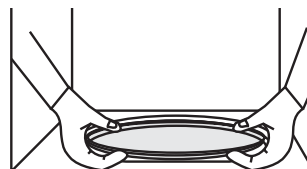

- **ΠΡΟΕΙΔΟΠΟΙΗΣΗ:** Η περιοχή της πόρτας και του περιβλήματος πρέπει πάντα να είναι καθαρά. Αν λόγω υπερβολικού λερώματος, οι επιφάνειες αυτές καταστραφούν, καλέστε κάποιον τεχνικό πριν χρησιμοποιήσετε τη συσκευή σας.

- Η χρήση λειαντικών προϊόντων, οινοπνεύματος ή διαλυτικών δεν επιτρέπεται, είναι πολύ πιθανό να καταστρέψουν τη συσκευή.

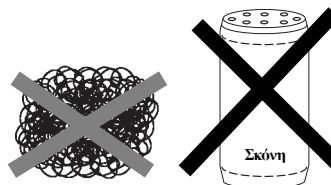

- Μην καθαρίζετε ποτέ την συσκευή με καθαριστικό ατμού.

Μικροπρόβλημα! Τι πρέπει να κάνετε?

Προβλήματα

- ▼ Η αντίστροφη μέτρηση άρχισε αλλά η συσκευή δεν λειτουργεί (ο δίσκος δεν περιστρέφεται, το φως δεν ανάβει και το φαγητό δε ζεσταίνεται).
- ▼ Ο φούρνος κάνει θόρυβο.
- ▼ Παρατηρείτε ατμό στο τζάμι.
- ▼ Ο δίσκος δεν περιστρέφεται σωστά.
- ▼ Το φαγητό δε ζεσταίνεται στο πρόγραμμα μικροκυμάτων.
- ▼ Η συσκευή βγάζει σπίθες.

Συμβουλές

- ▲ Πιέστε το πλήκτρο **ΔΙΑΚΟΠΗ ΔΙΣΚΟΥ**  για 5 δευτερόλεπτα.
- ▲ Ρυθμίστε τη βάση.Καθαρίστε τα ροδάκια και τη ζώνη κύλισης του περιστρεφόμενου δίσκου.
- ▲ Καθαρίστε τη γρίλια εξαερισμού της συσκευής.
- ▲ Καθαρίστε τα ροδάκια και τη ζώνη κύλισης του περιστρεφόμενου δίσκου.
- ▲ Καθαρίστε τη γρίλια εξαερισμού της συσκευής.
Βεβαιωθείτε ότι τα σκεύη είναι κατάλληλα για φούρνο μικροκυμάτων.
- ▲ Βεβαιωθείτε ότι ο φορέας και η κυλιόμενο βάση είναι στην θέση τους. Καθαρίστε τη συσκευή: αφαιρέστε λίπη, υπολείμματα τροφών...
Απομακρύνετε όλα τα μεταλλικά αντικείμενα από τα τοιχώματα του φούρνου.

Υπηρεσία Τεχνικής Εξυπηρέτησης

- Αν η συσκευή έχει υποστεί κάποια βλάβη:
 - Βεβαιωθείτε ότι η πόρτα δεν έχει στραβώσει.
- Αν η συσκευή δεν λειτουργεί,
πριν καλέσετε τον τεχνικό:
 - Ελέγξτε την παροχή ρεύματος.
 - Βεβαιωθείτε ότι η πόρτα κλείνει καλά.
 - Ελέγξτε το πρόγραμμα που χρησιμοποιείτε.

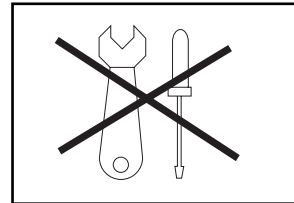

ΠΡΟΣΟΧΗ: μην προσπαθήσετε ποτέ να επιδιορθώσετε τη συσκευή.

ΠΡΟΕΙΔΟΠΟΙΗΣΗ: είναι επικίνδυνο για οποιονδήποτε άλλον εκτός από εξειδικευμένο προσωπικό, να πραγματοποιήσει οποιαδήποτε εργασία συντήρησης ή επισκευής που απαιτεί την αφαίρεση του προστατευτικού καλύμματος και την έκθεση στην ακτινοβολία των μικροκυμάτων.

Οι όποιες παρεμβάσεις στην συσκευή σας θα πρέπει να πραγματοποιηθούν από εξουσιοδοτημένο τεχνικό της εταιρείας.