

# **Brandt**

*Estimado(a) Cliente,*

*Acabou de adquirir um forno microondas BRANDT e estamos-lhe gratos por isso.*

*Toda a nossa paixão e o nosso saber-fazer foram dedicados a este aparelho, de maneira a que ele possa satisfazer o melhor possível as suas necessidades. Inovador e eficiente, concebemo-lo a pensar na sua permanente facilidade de utilização.*

*Na gama de produtos BRANDT, encontrará igualmente uma vasta gama de fornos, placas de cozinha, exaustores, fogões, máquinas de lavar louça e frigoríficos e congeladores que poderá coordenar com o seu novo forno microondas BRANDT.*

*No intuito permanente de satisfazer o melhor possível as suas exigências em relação aos nossos produtos, o nosso serviço de Apoio ao Consumidor encontra-se, naturalmente, à sua disposição e à sua escuta para responder a todas as suas perguntas ou sugestões (morada e n.º de telefone no fim deste manual).*

*E visite o nosso sítio [www.brandt.com](http://www.brandt.com) onde poderá encontrar todos os nossos produtos, bem como informações úteis e complementares.*

**BRANDT**

*Com a preocupação de melhorar constantemente os nossos produtos, reservamo-nos o direito de modificar as respectivas características técnicas, funcionais ou estéticas por motivos ligados à sua evolução técnica.*

**⚠ Importante: Antes de instalar e de utilizar o seu forno microondas, leia este guia de instalação e de utilização com atenção, de modo a familiarizar-se muito rapidamente com o seu funcionamento.**

**[www.brandt.com](http://www.brandt.com)**

1/A INFORMAÇÕES DESTINADAS AO UTILIZADOR	
• Instruções de segurança	44
• Princípios de funcionamento	45
• Respeito pelo meio ambiente	45
2 / INSTALAÇÃO DO SEU APARELHO	
• Antes de proceder à ligação	46
• A ligação eléctrica	46
• O encastramento	47
3/DESCRIÇÃO DO SEU APARELHO	
• O aparelho	48
• Os acessórios	49
• O painel de comandos	50
• Os selectores	51
• O visor	51
4/UTILIZAÇÃO DO SEU APARELHO	
• Como definir e alterar a hora	52
• Paragem do prato giratório	52
• Programação	53
• Utilização dos níveis de potência	53
• A função Microondas	54
• Programação Microondas Express	54
• Aquecimento em 2 níveis	55
• Conservação ao quente	55
• A descongelação	56
• A função SPEED DEFROST	57
• Guia de descongelação	57
• Os programas Memórias M1 / M2 / M3	58
• O temporizador	58
• O sistema de segurança para crianças	59
5/MANUTENÇÃO E LIMPEZA DO APARELHO	59
6/EM CASO DE ANOMALIAS DE FUNCIONAMENTO	60
7/ENSAIOS DE APTIDÃO PARA A FUNÇÃO	61

**Importante :**

**Guarde este guia de utilização juntamente com o aparelho. Se o aparelho for vendido ou cedido a outra pessoa, tenha o cuidado de entregar igualmente o guia de utilização. Antes de instalar e de utilizar o aparelho, tome conhecimento dos presentes conselhos, pois estes foram elaborados para a sua segurança e a das outras pessoas.**

**• INSTRUÇÕES DE SEGURANÇA**

O seu aparelho destina-se exclusivamente para uma utilização doméstica de cozedura, o aquecimento ou a descongelação dos alimentos. O fabricante rejeita qualquer responsabilidade em casos de utilizações não conformes.

Verifique que os utensílios são adequados para uma utilização no forno microondas.

Para não deteriorar o seu aparelho, nunca o coloque a funcionar vazio ou sem o prato.

Não mexa nos orifícios da fechadura à sua frente, poderia provocar danos no seu aparelho que implicariam uma intervenção.

A junta e o encastramento da porta devem ser inspeccionados regularmente para verificar que não estão deteriorados. Se estas zonas estiverem danificadas, não utilize mais o aparelho e mande-o controlar por um técnico especializado.

Durante o aquecimento dos géneros alimentares em recipientes plásticos ou de papel, esteja atento ao forno devido à possibilidade de inflamação.

Em função microondas e microondas + calor ventilado, é aconselhado não utilizar recipientes metálicos, garfos, colheres, facas bem como que atilhos e agrafes metálicos para sacos de congelação.

O conteúdo dos biberões e boiões de alimentos para bebés deve ser mexido ou agitado e a temperatura deve ser verificada antes de consumir, para evitar queimaduras. Nunca aqueça um biberão com a sua tetina (risco de explosão).

Não deixe crianças utilizar o forno sem vigilância excepto se tiverem sido dadas instruções adequadas para que a criança possa utilizar o forno de forma segura e compreenda os perigos da utilização incorrecta.

Utilize sempre luvas isolantes para retirar os pratos do forno. Alguns pratos absorvem o calor dos alimentos, e ficam por conseguinte muito quentes.

Os líquidos ou outros alimentos não devem ser aquecidos em recipientes herméticos porque riscariam explodir.

É recomendado aquecer os ovos na sua casca e os ovos duros inteiros num forno microondas porque riscam de explodir, mesmo após o fim da cozedura.

O aquecimento de bebidas com o microondas pode provocar uma projecção brusca e diferida de líquido em ebulição, por isso devem ser tomadas precauções quando se manipula o recipiente.

No caso de pequenas quantidades (uma salsicha, um croissant, etc...) coloque um copo de água ao lado do alimento

Tempos demasiados longos podem secar o alimento e carbonizá-lo. Para evitar estes incidentes, nunca utilize os mesmos tempos recomendados para uma cozedura no forno tradicional.

Se aparecer fumo, pare ou desligue o forno e mantenha a pega fechada para abafar as eventuais chamas.

**PRINCÍPIOS DE FUNCIONAMENTO • RESPEITO PELO MEIO AMBIENTE**

As microondas utilizadas para a cozedura são ondas electromagnéticas. Elas existem correntemente no nosso ambiente tal como as ondas radioeléctricas, a luz, ou os raios infravermelhos.

A sua frequência situa-se na faixa dos 2450 MHz.

**O seu comportamento:**

- São reflectidas pelos metais.
- Atravessam todos os outros materiais.
- São absorvidas pelas moléculas de água, gordura e açúcar.

Quando um alimento é exposto às microondas, ocorre uma agitação rápida das moléculas, o que provoca um aquecimento.

A profundidade de penetração das ondas no alimento é aproximadamente 2,5 cm, se o alimento for mais espesso, a cozedura no centro será feita por condução como em cozedura tradicional.

Deve saber que as microondas provocam no interior do alimento um simples fenómeno térmico e que são nefastas para a saúde.

Os materiais que constituem esta embalagem são recicláveis. Por isso, participe à sua reciclagem e coloque-os nos contentores municipais previstos para o efeito.



Este aparelho também contém vários materiais recicláveis. A presença deste símbolo indica-lhe que os aparelhos usados não devem ser misturados com os outros resíduos. A reciclagem dos aparelhos

organizada pelo seu fabricante realizar-se-á assim nas melhores condições, em conformidade com a directiva europeia 2002/96/CE relativa aos resíduos de equipamentos eléctricos e electrónicos. Dirija-se junto da sua junta de freguesia ou do seu revendedor para conhecer os pontos de recolha dos aparelhos usados mais próximos do seu domicílio. Obrigado pela sua colaboração na protecção do meio ambiente..

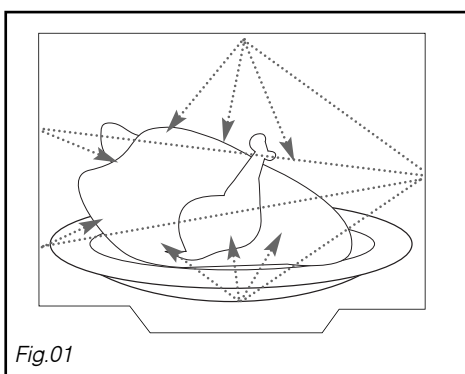

Fig.01

**• ANTES DE PROCEDER À LIGAÇÃO****Atenção:**

*Verifique o seu aparelho não sofreu nenhuma avaria durante o transporte (porta ou junta deformada, etc...). Se constatar qualquer danificação, antes de qualquer utilização, contacte o seu revendedor.*

*Para no futuro encontrar facilmente as referências do aparelho, aconselhamos a que se aponte na página "Serviço pós-venda e relações com o consumidor".*

**• A LIGAÇÃO ELÉCTRICA**

Certificar-se de que:

- a instalação tem uma potência suficiente.
- as linhas de alimentação estão em bom estado,
- o diâmetro dos fios está em conformidade com as regras de instalação.
- a sua instalação deve estar equipada com uma protecção térmica de 16 amperes.

Em caso de dúvida, consulte o seu instalador electricista.

A ligação eléctrica deve ser efectuada antes da colocação do aparelho no móvel.

A segurança eléctrica deve ser assegurada por um encastramento correcto. Durante o encastramento e as operações de manutenção, o microondas deve ser desligado da corrente eléctrica e os fusíveis devem ser desligados ou retirados.

O microondas deve ser ligado com um cabo de alimentação (normalizado) de 3 condutores de 1,5 mm<sup>2</sup> (1 ph + 1N + terra) e devem ser ligados à rede 220-240 V ~ monofásica através de uma tomada de corrente 1 ph + 1N + terra normalizada CEI 60083 ou de conformidade com as regras de instalação. O fio de protecção (verde/amarelo) é ligado ao terminal ⊕ do aparelho e deve ser ligado à terra da instalação.

Em caso de ligação com uma tomada de corrente, esta deverá manter-se acessível após a instalação do aparelho.

O neutro do forno (fio azul) deve ser ligado ao neutro da rede.

Preveja na sua instalação eléctrica um dispositivo acessível pelo utilizador que deve permitir separar o aparelho da tomada e com uma abertura de contacto de pelo menos 3 mm ao nível de todos os pólos.

Se o cabo de alimentação estiver danificado, deve ser substituído pelo fabricante, o seu serviço pós-venda ou uma pessoa igualmente habilitada de modo a evitar qualquer perigo.

**Atenção:**

*Não nos responsabilizaremos em caso de acidente ou incidente resultante de uma ligação à terra inexistente, defeituosa ou incorrecta.*

*Se o forno apresentar qualquer anomalia, desligue o aparelho ou retire o fusível correspondente à linha de ligação do mesmo.*

**• O ENCASTRAMENTO**

O aparelho pode indiferentemente ser instalado sob um plano de trabalho ou num móvel de coluna (aberto ou fechado) com as dimensões de encastramento adaptadas (Fig.02).

Não utilize imediatamente o seu aparelho (aguarde aproximadamente 1 a 2 horas) após o ter transferido de um local frio para um local quente, dado que a condensação pode provocar um mau funcionamento.

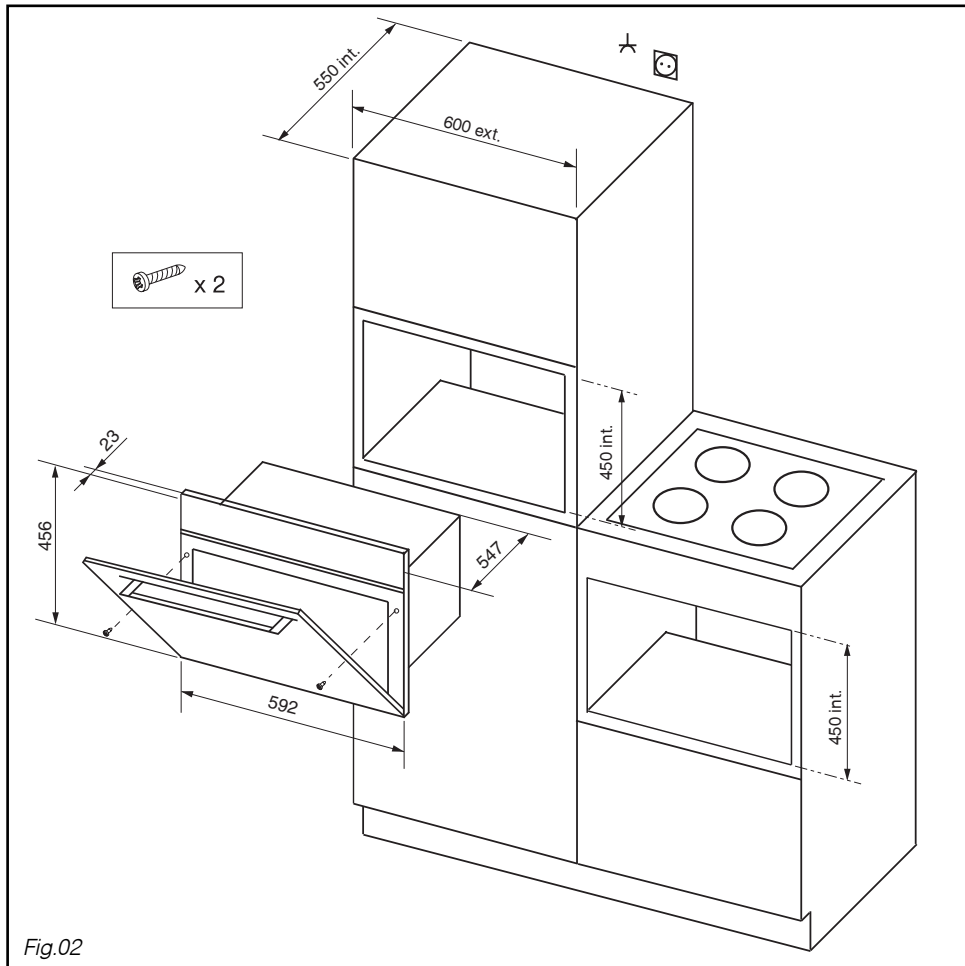

• O APARELHO

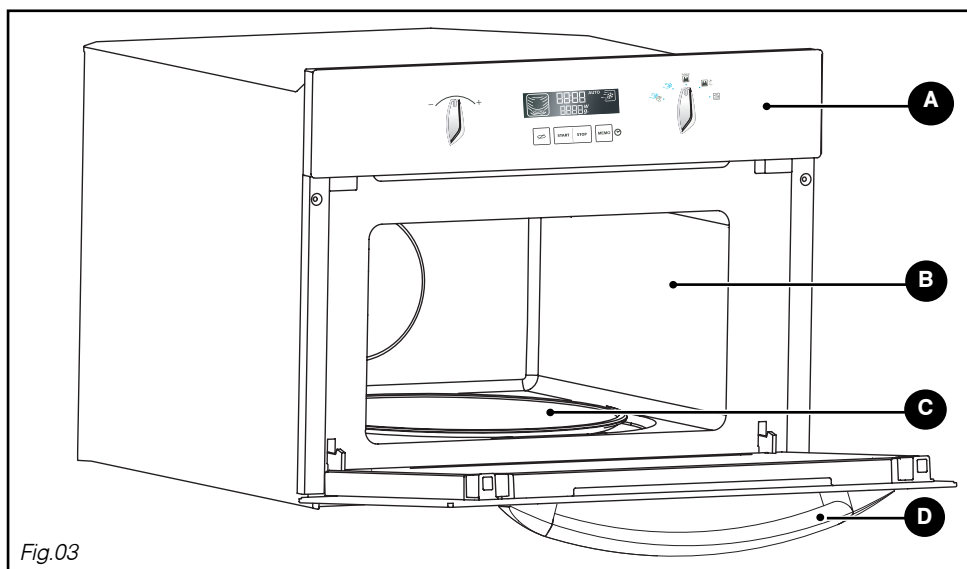

Fig.03

- A** Painel de comandos
- B** Cavidade
- C** Prato giratório
- D** Puxador da porta

• **O prato giratório:** permite uma cozedura homogénea do alimento sem manipulação. Roda indiferentemente nos 2 sentidos. Se não rodar, verifique que todos os alimentos estão correctamente posicionados.

Não tente fazê-lo rodar manualmente, riscaria de deteriorar o sistema de accionamento. Pode ser utilizado como tabuleiro de cozedura. Para o retirar, segure-o através das zonas de acesso previstas na cavidade.

• **O accionador:** permite fazer rodar o prato (Fig.04).

• **O suporte de rodízios:** Os rodízios devem obrigatoriamente estar no sentido correcto (Fig.04).

No caso de má rotação, verifique que não há nenhum corpo estranho por baixo dos rodízios.

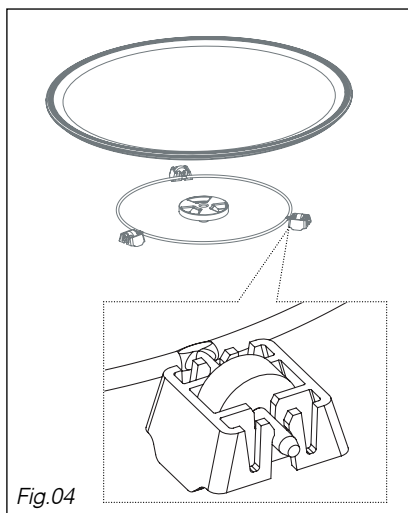
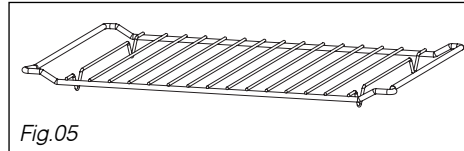

Fig.04

**• OS ACESSÓRIOS**

• **A grelha (fig.05)** : permite tostar, alourar ou grelhar. A grelha não deve em nenhum caso ser utilizada com outros recipientes metálicos na função microondas, grelhador + microondas ou calor ventilado + microondas. No entanto, pode aquecer um alimento numa forma de alumínio isolando-o da grelha com um prato.



• **As grelhas laterais (Fig.06)**: 2 encaixes que permitem utilizar a grelha em 3 níveis.

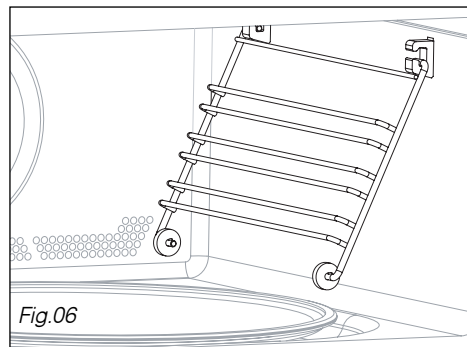

Os 3 níveis de inserções estão disponíveis segundo o tipo de cozedura e alimentos (Fig.07/08).

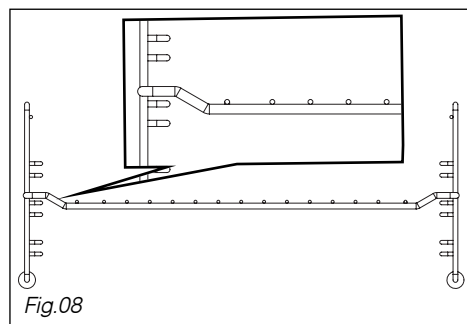
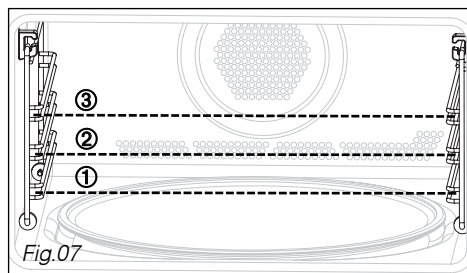



• O PAINEL DE COMANDOS

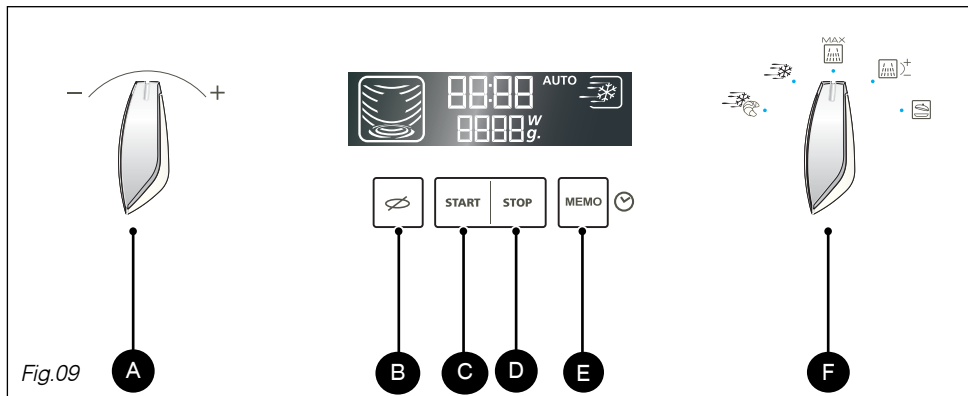
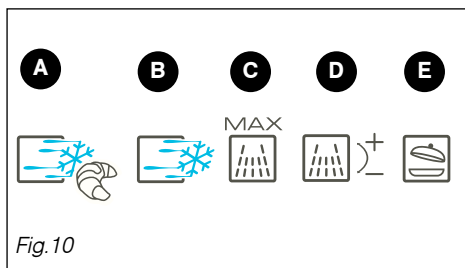

Fig.09

- A** O selector " - / + " permite regular a hora, a duração do programa, a potência, o peso do alimento e ainda o programa memorizado.
- B** O botão **PARAGEM DO PRATO GIRATÓRIO** pára a rotação para permitir a utilização de pratos que ocupam todo o espaço disponível no forno.
- C** O botão **START** permite iniciar um programa.
- D** O botão **STOP** permite interromper ou parar um programa em curso.
- E** A tecla **MEMO** permite programar e iniciar a função memória. Prima durante cinco segundos para aceder à função **RELÓGIO** para acertar a hora.
- F** O selector **FUNÇÃO** permite escolher o tipo de programa.

### • OS SELECTORES



- A** SPEED DEFROST DOCES/PÃO
- B** SPEED DEFROST
- C** MICROONDAS 1000W
- D** MICROONDAS
- E** CONSERVAÇÃO AO QUENTE

### • O VISOR

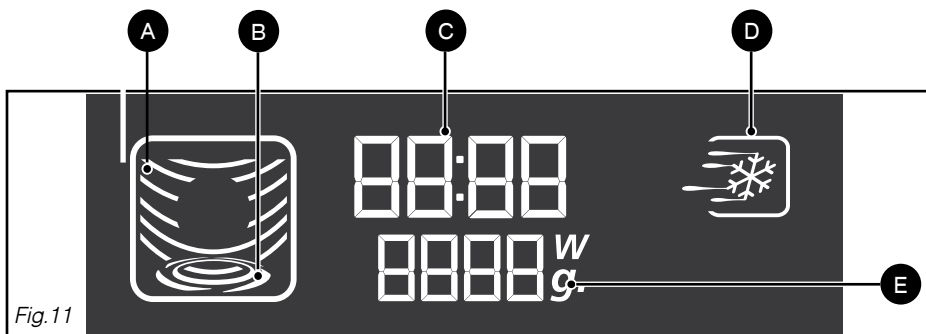

O visor guia-o durante a programação das diferentes regulações :







Hora, Duração do programa, Nível de potência do microondas (Watts),  
Peso do alimento (gramas), Paragem do prato giratório, Programas automáticos

ANIMAÇÃO COZEDURA consoante a função seleccionada

- A** MICROONDAS
- B** PRATO GIRATÓRIO
- C** HORA/TEMPO DE PROGRAMAÇÃO
- D** SPEED DEFROST
- E** POTÊNCIA MICROONDAS/  
PESO DOS ALIMENTOS  
MEMÓRIA 1 / 2 / 3  
SISTEMA DE SEGURANÇA  
PARA CRIANÇAS

• **COMO DEFINIR E ALTERAR A HORA**

Após a primeira ligação do aparelho ou um corte de electricidade prolongada, o relógio indica, "12:00" o visor pisca.

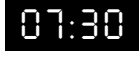

Para acertar o relógio	Visor
 <p>Rode o selector + / - para acertar a hora, por exemplo 6:30.</p> <p>Para validar prima a tecla MEMO.</p> <p>É emitido um bip sonoro para confirmar que a regulação da hora foi efectuada correctamente.</p>	 
Em caso de mudança de hora	Visor
 <p>Prima a tecla MEMO durante cinco segundos. O visor com a hora pisca.</p> <p>Programa a nova hora (por exemplo 7:30), premindo o selector + / -.</p>  <p>Para validar prima a tecla MEMO.</p> <p>É emitido um bip sonoro para confirmar que a regulação da nova hora foi efectuada correctamente.</p>	 

**Observações:**  
 Se não premir a tecla MEMO, a regulação da hora é anulada.  
 O seu aparelho está equipado com uma função de segurança para que a hora seja afixada durante um dia no caso de corte de corrente.

• **PARAGEM DO PRATO GIRATÓRIO**

Se considerar que o espaço é insuficiente para rodar livremente no forno, programe a função PARAGEM DO PRATO GIRATÓRIO antes ou durante a execução do programa.

**Nota: é impossível parar o prato giratório durante a execução de um programa de descongelação automática.**

Programação	Visor
 <p>Prima a tecla paragem do prato giratório, o símbolo do prato giratório muda.</p> <p>Para anular esta função, siga o mesmo procedimento.</p>	 
<p><b>Observações:</b>                  É necessário rodar o recipiente e misturar o seu conteúdo ao meio do programa quando a opção PARAGEM PRATO GIRATÓRIO está activada.</p>	

## • PROGRAMAMAÇÃO

O seu aparelho está ligado e com a hora certa.

Abra a porta agarrando o puxador. Coloque o alimento no aparelho, feche a porta.

Se a porta não estiver bem fechada, o aparelho não funcionará.

Se a porta for aberta durante o funcionamento o programa em curso não é anulado, mas apenas interrompido. Para voltar a ligar o forno, feche a porta e prima a tecla START.



Se a programação não for seguida por nenhuma acção ao fim de um minuto, são emitidos 3 bips sonoros para o convidar a iniciar ou alterar o programa. Se não der nenhuma instrução, ao fim de um minuto as regulações são anuladas e tem de reprogramar.

Prima a tecla STOP quando a porta está fechada para interromper o programa.

Para anular um programa, abra a porta e prima STOP ou prima a tecla STOP durante 2 segundos com a porta fechada.

**Para efectuar uma segunda programação após o fim da primeira, abra a porta e volte a fechá-la.**



São emitidos três bips sonoros para assinalar o fim de cada programa e a hora é novamente afixada no painel de afixação.



Se a porta ficar aberta, a luz apaga-se ao fim de 10 minutos.

Para eliminar a humidade, o aparelho está equipado com uma função de ventilação retardada. A ventilação do forno continua a funcionar após a conclusão do programa. Parará automaticamente.

## • UTILIZAÇÃO DOS NÍVEIS DE POTÊNCIA

Nível de potência	Utilização
1000 W / 900 W	Aquecimento rápido de bebidas, água e pratos contendo uma grande quantidade de líquido. Cozedura de alimentos contendo muita água (sopas, molhos, tomates, etc.).
800 W / 700 W	Cozedura de legumes frescos ou congelados.
600 W	Derreter chocolate.
500 W	Cozedura de peixes e marisco. Aquecimento em 2 níveis. Cozedura de legumes frescos a lume brando. Aquecimento ou cozedura de alimentos frágeis à base de ovo.
400 W / 300 W	Cozedura a lume brando de produtos lacticínios, compotas.
200 W	Descongelação manual. Amolecer manteiga, gelado.
100 W	Descongelação de pasteleria à base de creme.

**POTÊNCIA RESTITUÍDA DO MICROONDAS: 1000 W**

## • A FUNÇÃO MICROONDAS

### Programação directa 1000W



Rode o selector de funções para escolher a função microondas potência máxima. A afixação microondas acende-se, 1000 W, aparece no visor.

Os números do relógio começam a piscar no visor.



Rode o selector + / - para regular o tempo de programação, por exemplo 10 minutos.

Valide premindo START/STOP. O forno acende-se e o programa arranca.

### Visor



### Programação por nível de potência



Rode o selector de funções para escolher a função microondas potência variável. O nível de potência máxima, 1000 W, pisca no visor.



Prima o selector + / - para diminuir a potência do microondas, por exemplo 500 W. Confirme o nível e potência premindo START/STOP; os números do relógio começam a piscar no visor.



Prima o selector +/- para programar o tempo de programação, por exemplo 10 minutos.

Valide premindo START/STOP. O forno acende-se e o programa arranca.

### Visor



#### Observações:

Se a porta for aberta durante a cozedura, o forno pára e a duração restante pisca no visor. Para prosseguir o programa, feche a porta e prima START.

A duração pode ser ajustada a qualquer momento, para tal basta premir o selector + / - .

## • PROGRAMAÇÃO MICROONDAS EXPRESS

### Programação express



Rode o selector função para a posição paragem, depois prima a tecla START durante 1 segundo para definir um programa express de 15 segundos. O microondas funciona na sua potência máxima (1000 W). O forno acende-se e o programa arranca.

Pode definir um programa express até 2 min 30 s. Até um minuto, cada pressão em START acrescenta 15 segundos ao programa. Depois, cada pressão acrescenta 30 segundos até ao tempo máximo de 2 min e 30 s.

### Visor



#### Observações:

Após o início do programa, tem a possibilidade de alterar a duração do programa premindo o selector +/- , até 2 min 30s.

### • AQUECIMENTO EM 2 NÍVEIS

Na função microondas, potência 500W, pode aquecer dois pratos ao mesmo tempo. Coloque um prato no prato giratório e outro na grelha colocada no 3º nível de inserção.



#### Recomendações:

Cubra os pratos com película aderente para microondas ou outro prato colocado ao contrário. As durações indicadas abaixo referem-se a um aquecimento de alimentos refrigerados ou produtos enlatados a temperatura ambiente.

Tipo de alimentos	Quantidade	Duração
Alimentos homogêneos como o puré, as ervilhas, o alpo-rábano, etc.	2 pratos de 200 g	4 - 6 min
Os pratos com uma consistência heterogénea como a feijoada, os guisados, as raviolis, etc.	2 pratos de 300 g	6 - 8 min

### • CONSERVAÇÃO AO QUENTE

Esta função permite de manter o alimento na sua temperatura de fim de cozedura.

#### Programação em conservar ao quente



Escolha **CONSERVAÇÃO AO QUENTE** rodando o selector de funções. O pictograma microondas acende-se, 00:00 pisca no visor.

Rode o selector + / - para regular o tempo de conservação a quente necessária, por ex. 5 min.



Valide premindo **START**. Dois bips sonoros confirmam a memorização. O forno acende-se e o programa arranca.

#### Visor

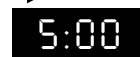



#### Observações :

O tempo de programação máximo para a função **CONSERVAÇÃO AO QUENTE** é 15 minutos.

Pode modificar o tempo **CONSERVAÇÃO AO QUENTE** a qualquer momento.

## • A DESCONGELAÇÃO

Descongelar legumes congelados com o forno microondas permite-lhe poupar muito tempo. Para descongelar alimentos, utilize a função SPEED DEFROST   ou a função MICROONDAS , regulada na potência 200 W (descongelação).

### \* Deve saber:

Os pequenos pedaços de carne ou peixe podem ser cozidos imediatamente após a descongelação. Os pedaços com um tamanho maior como os assados de carne ou peixes inteiros ficarão ligeiramente congelados no final do programa de descongelação.

Recomendamos que os deixe repousar durante uma duração pelo menos igual ao tempo de descongelação, para obter uma temperatura homogénea.

Os alimentos recobertos com cristais de gelo demoram mais tempo a descongelar. Neste caso, deve aumentar o tempo de descongelação.

### \* Recomendações:

O tempo de descongelação varia em função do tipo de aparelho. Depende também da forma, do tamanho, o tamanho, a temperatura inicial e a qualidade dos alimentos.

Na maioria dos casos, os alimentos devem ser retirados da sua embalagem. Pense em retirar os agrames metálicos das embalagens.

A meio do tempo de descongelação, os pedaços devem ser virados, misturados e separados se tiverem sido congelados juntos.

Se descongelar pedaços de carne ou peixe de grande tamanho que impeçam a rotação do prato giratório, active a função de paragem do prato giratório. Neste caso, vire ligeiramente os alimentos.

Descongele a carne e o peixe colocando-os num pires pousado ao contrário sobre um prato, para deixar escorrer o molho. Se ficar em contacto com o alimento, será sobreaquecido. Nunca volte a congelar um alimento sem estar cozinhado.

### \* Duração dos programas de descongelação:

A duração dos programas de descongelação é calculada para alimentos congelados a -18°C. Dá-nos uma indicação do tempo de descongelação necessário, mas a duração real pode variar em função da espessura, da forma, do tamanho e do condicionamento do alimento.

### \* Escolha da programação :

Estão disponíveis 2 programas de descongelação automática:



descongelação de carnes, carnes de aves, peixes, legumes, pratos cozinhados









descongelação de pão e bolos



Escolha a função microondas 200 W (nível de potência para a descongelação) se desejar descongelar quantidades não sugeridas pelos programas speed defrost. Programe o tempo de descongelação pretendido. Pode consultar a tabela a seguir para identificar as sugestões de tempo de descongelação.

## • A FUNÇÃO SPEED DEFROST

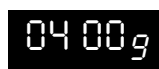
Selecione o tipo e a quantidade de alimentos que deseja descongelar e a função automática programará o tempo de descongelação adequado.

Speed defrost	Visor
	
	
<p>Rode o selector função para seleccionar a função "speed defrost". Acende-se a afixação correspondente. 50 g aparece no visor.</p> <p>Rode o selector + / - para definir o peso, por exemplo 400 g. Valide premindo START.</p> <p>O tempo do programa necessário é calculado automaticamente (ex. 6 min 30 s).</p> <p>O tempo aparece no visor com as funções adequadas à descongelação.</p> <p>O programa é iniciado.</p>	 



### Observações:

Proceda da mesma forma para o pão e os bolos, seleccionando a função speed defrost específica .

O tempo de descongelação é calculado automaticamente em função do peso do alimento. Poderá depender da temperatura inicial do alimento (as durações são calculadas para alimentos congelados a 18°C).

Para os alimentos que pesam mais de 350 g (excepto o pão/bolos), é emitido um bip sonoro a meio do programa speed defrost para lembrar que deve virar os alimentos para obter melhores resultados e é aparece a palavra "turn". Volte a fechar a porta após ter virado os alimento e prima START para continuar o programa de descongelação. 

Com a função speed defrost, não é possível alterar o tempo de descongelação.

Para obter resultados homogéneos, a função **PARAGEM DO PRATO GIRATÓRIO** não pode ser utilizada com a função speed defrost.

Em relação aos alimentos que não estão presentes nas categorias de alimentos recomendadas, utilize a função **MICROONDAS** potência 200 W. Consulte as indicações abaixo para identificar os tempos de programação recomendados.







## • GUIA DE DESCONGELAÇÃO

Alimento	Quantidade	Tempo	Recomendações
Massa folhada ou quebrada	400 g	1 -3 min	Coloque em cima de guardanapo de papel; vire a meio da cozedura
Vieiras	500 g	5 -7 min	Coloque num prato ; mexa a meio da cozedura
Camarão pequeno descascado	100 g	1 -2 min	" "
Camarões pequenos inteiros	200 g	2 -4 min	" "
Lagostins/Gambas (10)	500 g	6 - 8 min	" "
Morangos	250 g	7 -9 min	
Framboesas/ginjas		6 -8 min	
Groselhas-espinhosas/mirtilos/groselhas pretas		5 -7 min	



• OS PROGRAMAS MEMÓRIAS M1 / M2 / M3

As 3 funções de memórias permitem-lhe gravar 3 programas correntes que poderá utilizar posteriormente através de uma selecção rápida.

Programação de uma tecla de memória		Visor
	Para aceder à função memória, prima a tecla MEMO. <b>M1</b> pisca. (Prima outra vez a tecla para passar para M2 ... M3.)  Programa a cozedura da sua escolha.	
	Em vez de premir START, valide o seu programa premindo durante um segundo a tecla MEMO. São afixados M1 (M2/M3) e o registo é confirmado por um bip sonoro.	
Utilização de um programa memorizado		Visor
	Prima a tecla MEMO, M1 é afixado.  Escolher a memória <b>M2</b> ou <b>M3</b> premindo novamente a tecla.  É afixado o programa memorizado.	
	Valide premindo START/STOP, o forno acende-se e o programa arranca.	





**Notas:**

Siga o mesmo procedimento para anular e substituir a programação anterior.  
Pode memorizar todas as funções.

• O TEMPORIZADOR 

Pode também programar a função “ TEMPORIZADOR “ do seu forno microondas.

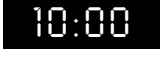
Programação		Visor
	Rode o selector para programar o tempo pretendido, ex. dez minutos.  Para validar, prima START.	
	A contagem decrescente do tempo programado começa.  São emitidos 3 bips sonoros para anunciar o fim do programa.  Para anular prima STOP durante 2 segundos.	

### • O SISTEMA DE SEGURANÇA PARA CRIANÇAS



Pode programar a função “ DISPOSITIVO DE SEGURANÇA PARA CRIANÇAS “ de modo a impedir a colocação em funcionamento não autorizada do forno microondas.

#### Programação



Abra a porta, prima a tecla STOP durante 5 segundos, até que apareça o símbolo representando uma chave no visor. São emitidos dois bips sonoros para confirmar que o seu forno microondas está temporariamente bloqueado. Não está disponível nenhum programa.

Para cancelar:

Siga o mesmo procedimento:

Prima a tecla STOP durante 5 segundos com a porta aberta. O símbolo representando um chave desaparece e é afixado o relógio.

São emitidos dois bips sonoros para confirmar o procedimento.

#### Visor



### 5/MANUTENÇÃO E LIMPEZA DO APARELHO

Recomendamos que limpe o forno regularmente e que remova qualquer depósito alimentar no interior e exterior do aparelho. Utilize uma esponja húmida e sabão. No caso de o aparelho não ser mantido limpo, a sua superfície poderia degradar-se, afectando inesoravelmente o seu tempo de vida útil e proporcionando uma situação perigosa. No caso de a porta ou a junta da porta estarem danificadas, o forno não deverá ser utilizado antes de ser reparado por uma pessoa habilitada.

Não limpar o aparelho com um dispositivo de limpeza a vapor.



A utilização de produtos abrasivos, álcool ou diluentes é desaconselhada; pois poderiam deteriorar o aparelho.

Em caso de odores ou de forno sujo, faça ferver água com sumo de limão ou vinagre numa chávena durante 2 minutos e limpe as paredes com um pouco de detergente para louça.

O prato pode ser retirado de modo a facilitar a limpeza. Para tal, pegue nele agarrando-o nas zonas de acesso previstas para o efeito. Se retirar o accionador, evite fazer penetrar água no orifício do eixo motor.

Não se esqueça de colocar novamente o accionador, o suporte de rodízios e o prato giratório.

Se tiver dúvidas relativamente ao bom funcionamento do seu forno, no entanto isto não significa que haja necessariamente uma avaria. Em todo caso, verifique os seguintes pontos:

Problema constatado ...	O que fazer?
A contagem decrescente do tempo é efectuada mas o aparelho não funciona (o prato não gira e o alimento não é aquecido). "Heure/démo" pisca alternadamente no visor.	O aparelho está no modo <b>DEMONSTRAÇÃO</b> . Prima ao mesmo tempo as três teclas <b>Paragem Prato</b>  , <b>START</b> e <b>STOP</b> , durante 5 segundos.
O aparelho não entra em funcionamento.	Verifique a ligação eléctrica do seu aparelho. Certifique-se de que a porta do forno está devidamente fechada. Certifique-se de que o dispositivo de segurança para crianças  não está programado.
O aparelho continua a fazer barulho após o fim da cozedura.	De modo a evacuar o vapor de água residual, o forno dispõe de uma função de ventilação temporizada.. A ventilação continua a funcionar durante 15 minutos após o fim do programa.
O aparelho faz muito barulho. O prato não gira correctamente.	Limpe os rodízios e a zona de rolamento por baixo do prato giratório. Certifique-se de que os rodízios estão correctamente posicionados.
Constata vapor de água no vidro.	Limpe a água de condensação com um pano.
O alimento não é aquecido no programa microondas.	Certifique-se de que os utensílios são adequados para fornos microondas e que o nível de potência está bem adaptado.
O aparelho produz faíscas.	Limpar correctamente o aparelho: retire as gorduras, partículas de cozedura ... Afaste qualquer elemento metálico das paredes do forno. Nunca utilizar elementos metálicos com a grelha.

**7/ENSAIOS DE APTIDÃO PARA A FUNÇÃO****PT**

Ensaio de aptidão para a função segundo as normas CEI/EN/NF EN 60705;  
A comissão Electrotécnica Internacional, SC.59K, estabeleceu uma norma relativa a ensaios  
ensaio de performance comparativos efectuados em diferentes fornos microondas.  
Recomendamos o que se segue para este aparelho:

<b>Ensaio</b>	<b>Carga</b>	<b>Tempo aprox.</b>	<b>Selector de potência</b>	<b>Recipientes/Conselhos</b>
Leite creme (12.3.1)	1000 g	16 -18 min	500 W	Pírex 227 No prato giratório
	750 g	13 -15 min		Pírex 220 No prato giratório
Pão-de-ló (12.3.2)	475 g	6 -7 min	700 W	Pírex 827 No prato giratório
Pão de carne (12.3.3)	900 g	14 min	700 W	Pírex 838 Tapar com película aderente para microondas. No prato giratório
Descongelação da carne (13.3)	500 g	11 -12 min	200 W	No prato giratório
Descongelação das framboesas (B.2.1)	250 g	6 -7 min	200 W	Num prato raso No prato giratório





## **PT** Serviço pós-venda

As eventuais intervenções no seu aparelho deve ser efectuadas por um profissional qualificado autorizado pela marca. Quando o contactar, mencione a referência "Serviço" do seu aparelho, assim como o número de série "Nr.º". Estas informações estão indicada na placa sinalética.

## **DA** Kundeservice

Eventuel vedligeholdelse af apparatet skal foretages:

- enten af Deres forhandler,
- eller af en kvalificeret fagmand, som er anerkendt til dette mærke.

Når De ringer op, skal De angive apparatets fulde reference (model, type, serienummer).

Disse oplysninger står på typeskiltet, der sidder på apparatet.

## **EL** Τεχνική υποστήριξη:

Οι ενδεχόμενες επεμβάσεις πάνω στη συσκευή σας θα πρέπει να διενεργούνται:

- είτε από τον προμηθευτή σας,
- είτε από το κατά τόπους εξουσιοδοτημένο σέρβις.

Σε περίπτωση που τηλεφωνήσετε, θα πρέπει να αναφέρετε όλα τα στοιχεία της συσκευής σας (μοντέλο, τύπο και αριθμό σειράς). Τα στοιχεία αυτά αναγράφονται στην ετικέτα των χαρακτηριστικών του κατασκευαστή που βρίσκεται πάνω στη συσκευή.