

<b>Instalação da sua máquina de lavar louça .....</b>	<b>59-64</b>
Colocação a nível regulação dos pés .....	59
Protecção anti-embaciamento.....	59
Revestimento da porta .....	60
Equilibragem da porta.....	60
Fixação da máquina de lavar louça no compartimento para encastrar .....	60
Ligação da água .....	61
Evacuação das águas usadas.....	62
Ligação eléctrica.....	62-63
Banda de esponja e junta de insonorização .....	64
Montagem dos esquadros de plástico.....	64
<b>Instruções de segurança .....</b>	<b>64</b>
<b>Encastrar debaixo duma placa de cozedura .....</b>	<b>64</b>

# Instalação da sua máquina de lavar louça

 **Remova os 2 calços de protecção vermelhos, na parte frontal do seu aparelho, caso contrário podem provocar fugas.**

## Colocação a nível através da regulação dos pés

Verifique por favor se a sua máquina de lavar louça está a prumo e bem estável. Os quatro pés são reguláveis, ajuste-os se necessário com a ajuda duma chave de fendas. Uma má regulação dos pés descentra a porta, torna a máquina pouco estável e provoca fugas. Para as máquinas encastráveis equipadas com regulação de pés traseiros através de dois botões serrilhados situados em baixo na parte da frente do aparelho, acabar a regulação com uma chave de fendas sem forçar para não estragar a superfície de trabalho.

## Protecção da superfície de trabalho

Cole debaixo da sua superfície de trabalho a protecção vapor entregue com a sua máquina.

## Copelas para encastrar

(conforme o modelo disponível através do Serviço Após Venda ou nos revendedores).

Para facilitar o deslize da sua máquina, (solos rugosos, alcatifa...) fixar as copelas nos quatro pés.

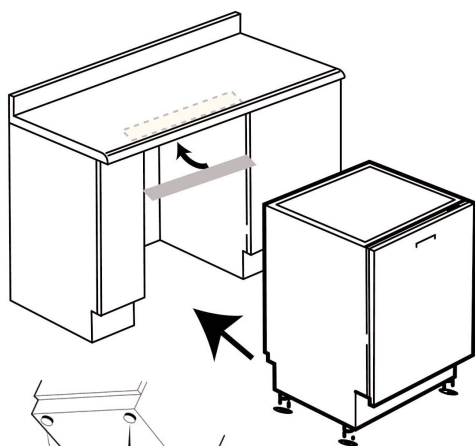
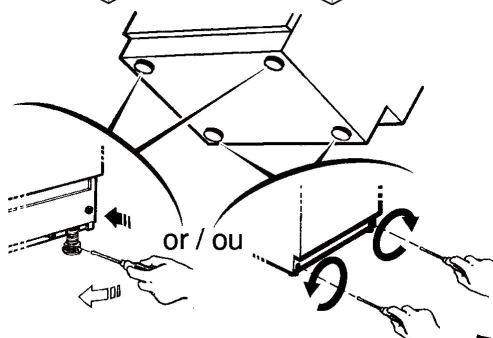
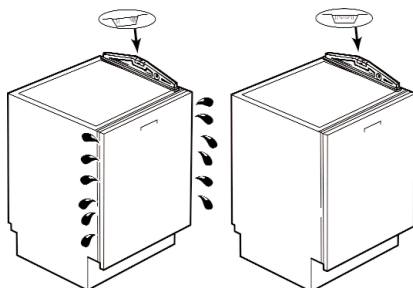
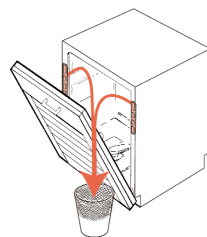

# Instalação da sua máquina de lavar louça



**Esta máquina de lavar louça deve funcionar equipada dum painel de madeira.**

## Revestimento da porta

Para proceder ao equipamento da porta frontal com uma porta de móvel, utilize o gabarito de montagem e os acessórios entregues com o aparelho.

## Equilibragem da porta (direita e esquerda)

Ajuste a tensão das molas, se necessário, para compensar o peso do painel de revestimento. Regule de maneira idêntica à direita e à esquerda.

Fixe a sua máquina à superfície de trabalho da cozinha através de 2 parafusos, debaixo do esquadro dianteiro.

Se a sua superfície de trabalho é de mármore ou material similar, pode fixar a sua máquina lateralmente através de dois esquadros. (disponível através do Serviço Após Venda ou no seu revendedor)

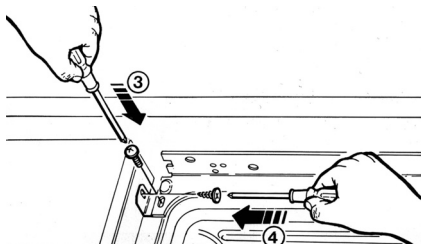
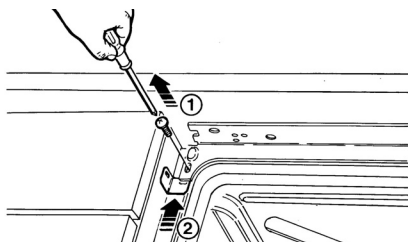
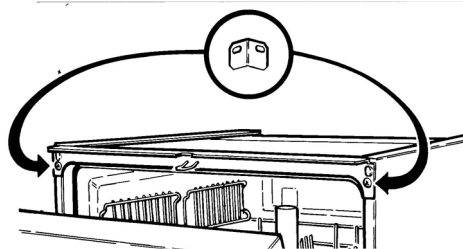
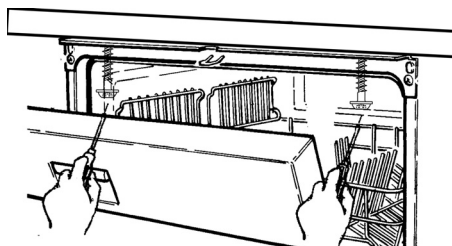
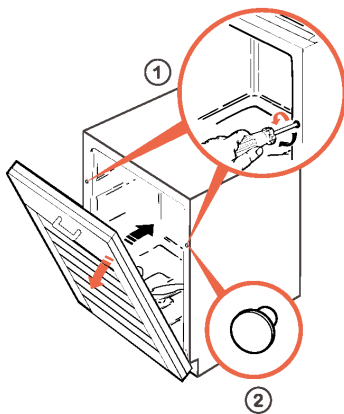

# Instalação da sua máquina de lavar louça

## Ligação da água

**Importante:**  
Verifique o teor calcário da água: todas as informações necessárias são dadas no capítulo "regulação do amaciador" no manual de utilização.

Torneira: com ponta rosçada, diâmetro 20/27 (3/4" BSP).

Débito: 10 l/min mínimo

Pressão: 1 bar a 10 bar.  
(0,1 - 1 MPa)

Si dispone de una presión mayor, prevea un regulador de presión. Su Compañía de Aguas le comunicará los datos necesarios.

Comprimento tubo de alimentação (aparelho standard 1,50 m).

**Símbolo**  «Tensão perigosa» (segundo o modelo) tubo equipado de um dispositivo eléctrico.

## Ligação água quente:

Verifique se o tubo de origem permite a ligação à água quente (marcação vermelha no tubo).

**Se utilizar uma torneira auto-perfuradora, verifique se o débito de água é suficiente.**

**Verifique a presença da junta de vedação e o bom aperto da ligação.**

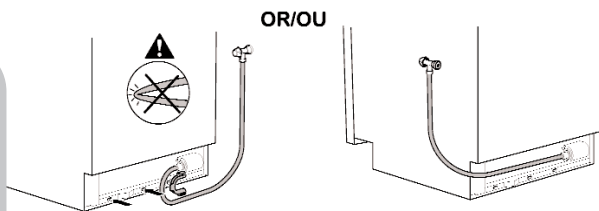
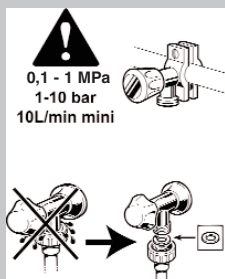

Quando a torneira fica situada à esquerda do aparelho, utilize a cruzeta "anti-dobra fornecida com o aparelho de forma a não correr o risco de dobrar o tubo de alimentação \* quando embutir a máquina de lavar louça.  
(\* para os tubos de segurança com grande diâmetro – segundo o modelo)

Caso seja necessário, pode modificar a orientação do tubo. Para isso, desaperte o anel de ligação situado na parte traseira da sua máquina de lavar louça em baixo e no lado esquerdo e a seguir faça rodar o anel de ligação como bom entender. Volte a apertar o anel de ligação a fundo e verifique se não existe nenhuma fuga. Para as máquinas de lavar louça equipadas de um tubo de segurança, é necessário desmontar a tampa de protecção (ver desenho ao lado) para poder modificar a orientação do tubo. Para isso, desaperte os dois parafusos (ponta T20), remova a tampa de protecção, oriente o seu anel de ligação como quiser e monte de novo a tampa de protecção.

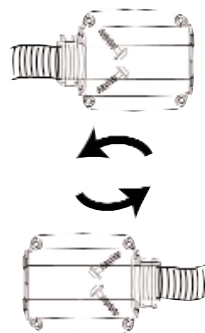

**Importante:** Durante uma nova instalação, o aparelho deve ser ligado à rede de distribuição da água com um tubo novo, o tubo usado não deve ser reutilizado.

# Instalação da sua máquina de lavar louça

## **Evacuação das águas usadas**

Comprimento do tubo de esvaziamento: standard 1,50 m. Pode se necessário aumentar o comprimento do seu tubo de esvaziamento (4m máximo). Nesse caso, verifique se o esvaziamento está correcto.

Ligue o tubo de esvaziamento:

- Num sifão ventilado.

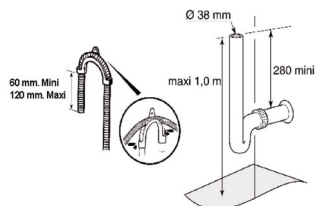

- Num sifão de lava-louça

**Retire o obturador do sifão.**

Encaixar bem a extremidade de borracha. Se necessário acrescentar uma braçadeira.

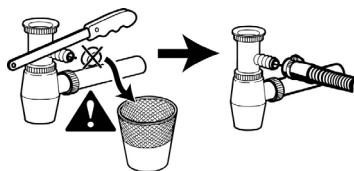

- Directamente no lava-louça.

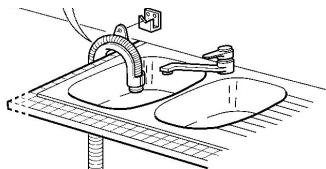

Mantenha bem o tubo de esvaziamento por meio dum laço para evitar qualquer inundação.

Para os aparelhos instalados em coluna a evacuação de esvaziamento não deve ultrapassar a parte superior do aparelho.

**Atenção, na instalação puxe progressivamente pelo tubo para não o dobrar.**



## **Ligação eléctrica**

Tensão corrente: 230 V

Fusível: 10A, 13A ou 16A

**Tomada de corrente com terra obrigatório.**

A conexión cumplirá siempre con las normas vigentes en los correspondientes países así como con las disposiciones complementarias de la Compañía de Electricidad. Al conectarlo a la red eléctrica, el aparato ha de estar en posición de «paro».



**No nos responsabilizamos de cualquier incidente derivado de una toma de tierra defectuosa del aparato.**

No caso de dúvida sobre o estado da sua instalação, não hesite em mandar controlar por um técnico especializado.

A instalação deve ficar de maneira a que a tomada de corrente seja acessível.

# Instalação da sua máquina de lavar louça

Não utilizar uma extensão, tomada múltipla ou programador eléctrico diferido.

A instalação deve estar conforme as normas do país.



A sua máquina de lavar louça está conforme as directivas europeias 73/23/CEE (directiva baixa tensão), 89/336/CEE (compatibilidade electromagnética) modificadas pela directiva 93/68/CEE.



## **Substituição do cordão de alimentação**

**Para a sua segurança, esta operação deve imperativamente ser efectuada pelo serviço após venda do fabricante ou uma pessoa habilitada de qualificação similar para evitar qualquer perigo.**



## **IMPORTANTE: para un lava vajillas sin toma de corriente**

El cable principal consta de cables de colores diferentes que corresponden a los códigos siguientes:

- Verde y amarillo: Tierra
- Azul: Neutro
- Marrón: Corriente

En caso de que los colores de los cables mencionados de este aparato no correspondieran con los polos de su toma de corriente; proceda de la siguiente manera:

El cable de color verde y amarillo debe conectarse al polo marcado con la letra "E" o con el símbolo de tierra  o al de color verde y amarillo. El cable de color azul debe de conectarse al polo marcado con la letra "N" o al de color negro.

El cable de color marrón debe conectarse al polo marcado con la letra "L" o al de color rojo.

# Instalação da sua máquina de lavar louça

## Banda de esponja e junta de insonorização

Para um melhor isolamento fónico, aparelho encastrado, instale as juntas de insonorização e a banda de esponja entregues com a sua máquina (conforme o modelo)

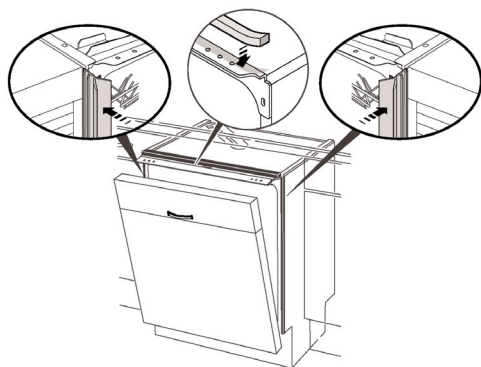

## Montagem do rodapé regulável no aparelho encastrável (conforme o modelo)

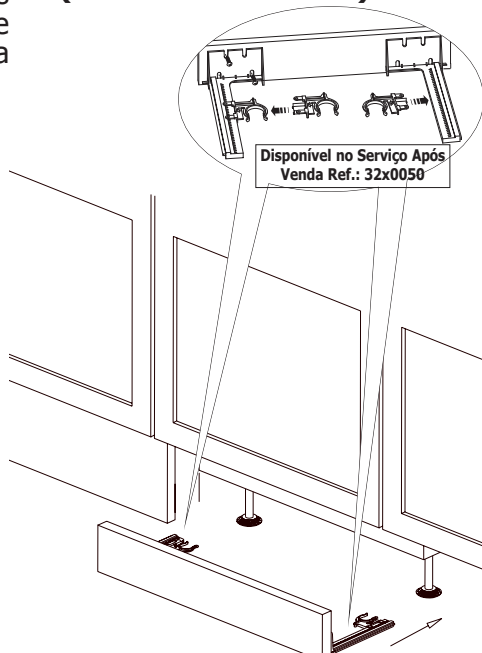

## Instruções de segurança



Para a sua segurança não deixe a porta da máquina de lavar louça inteiramente aberta após utilização.



No caso dum mau funcionamento do aparelho, desligue o aparelho (retire a tomada) ou corte o circuito respectivo e feche a torneira de entrada de água. Contacte o nosso Serviço Após Venda.



No caso em que a instalação da sua máquina se faz sobre um solo de alcatifa, regule os pés para deixar um espaço de arejamento debaixo do aparelho.

## Encastrar debaixo duma placa de cozedura



Se a sua superfície de trabalho é equipada duma placa de cozedura situada por cima da sua máquina, é imperativo acrescentar um isolamento térmico por cima da sua máquina. Pode procurar este conjunto de isolamento junto do seu revendedor. Pense em arranjar um espaço entre o tubo de gás e a parte superior da sua máquina.