

**GB**

*Induction hob operating and  
installation guide*

**FR**

*Guide d'utilisation et d'installation  
de votre table à induction*

**PT**

*Guia de utilização e de instalação  
da sua placa indução*

**GR**

*Οδηγός εγκατάστασης και χρήσης  
της πλάκας επαγωγής της κουζίνας  
σας*

***Brandt***

# List of contents

Using your hob in complete safety.....3  
 Containers.....5  
 Installing your hob in complete safety.....6  
 Using your hob in all simplicity.....8  
 Preserving and maintaining your hob.....10  
 Cooking .....12

*In this Manual,*



*displays safety instructions*



*displays tips and hints*

Dear Customer,

Thank you for purchasing a Brandt hob.

Our research teams have designed for you a new generation of appliances for pleasurable cooking every day.

With pure lines and a modern design, your new fits perfectly into your kitchen and is a perfect combination of easiness of use and cooking performance.

You will also find in the Brandt range a wide selection of ovens, extractor hoods, dishwashers and refrigerators that you can coordinate with your new Brandt hob.

Of course, constantly concerned with better satisfying your requirements, our customer service can answer all your questions and welcomes all your suggestions (details at the end of this booklet).

At the cutting edge of innovation, Brandt contributes to the quality of daily life by giving you constantly improving products that are simple to use, respect the environment and are well-designed and reliable

BRANDT.

For any information on our products please contact us at :

Brandt UK Ltd  
Intec 4  
Wade Road  
Basingstoke  
RG24 8NE

tel : 01256 308000

Fax : 01256 346377

## Using your hob in complete safety

We have designed this hob for private use in homes.

With a view to constantly improving our products, we reserve the right to make any changes to their technical, program or aesthetic features connected with their technical evolution.

These hobs are exclusively designed for cooking drinks and foodstuffs and contain no asbestos based components.

We suggest that you should periodically check that there are no objects (glass, paper, etc.) that could obstruct the air inlet under your induction hob (See fitting)

### HOB safety

- A sensor continuously monitors the temperature of the components of your hob. The power output by the hob will automatically be reduced if this temperature becomes excessive.
- You only have to remove the pan from the hob to stop power instantaneously. Touch the "Off" touch control to turn off the heating zone completely.

### SAUCEPAN safety

Each unit is equipped with a sensor that continuously monitors the temperature of the bottom of the pan, so that overheating is impossible (empty saucepan, etc.).

### METALLIC OBJECT safety

A small object such as a fork, spoon or a ring placed on your induction hob **by itself** is not detected as a pan. The display flashes and there is no output power.

After intensive use, the cooking zone may remain hot for several minutes.

The letter "H" is displayed during this period. Do not touch the zones concerned

### Automatic-Stop

Automatic stop is a safety function for your hob. It starts up automatically if ever you forget to turn off your cooking.

Power consumed	The heating zone goes out automatically after
Between <b>1...4</b>	<b>8</b> hours
Between <b>5...7</b>	<b>2</b> hours
Between <b>8...9</b>	<b>1</b> hour

The letter **A** is displayed for the heating zone concerned and the hob will bleep for about 2 minutes. The **A** will continue to be displayed until any control of the zone in question is touched. The hob will then bleep twice to confirm your action.

### Residual heat indicator

**⚠ If your hob is placed above your oven (see "Choice of Installation") thermal protectors prevent it being used when the oven is being pyro-cleaned.**

## Your induction hob in complete safety

### The principles of induction

When your induction hob is switched on and a heating power has been selected, the electronic circuits produce induced currents that instantaneously heat the bottom of the pan that transfers this heat to the food.

Thus cooking takes place with **practically no energy loss** between the induction hob and the food.

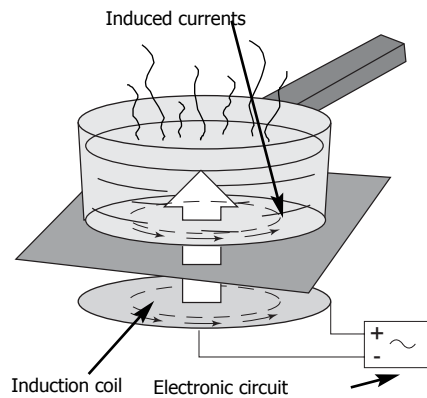

### For the attention of wearers of pacemakers or other active implants:

The hob complies with all current standards on electromagnetic interference.

Your induction hob is therefore perfectly in keeping with legal requirements (89/336/CEE directives). It is designed not to create interference on any other electrical apparatus being used on condition that the apparatus in question also complies with this legislation.

Your induction hob generates short-range magnetic fields.

To avoid any interference between your induction hob and a pacemaker, the latter must be designed to comply with relevant regulations.

In this respect, we can only guarantee our own product conformity. Please consult the pacemaker manufacturer or your doctor concerning its conformity or any possible incompatibility.



**If a crack appears in the glass surface, disconnect the appliance immediately to avoid any risk of electric shock. For disconnecting, remove the fuses or use the cutout switch.**

**Do not re-use your hob until the glass surface has been changed.**



**Your hob must never be used as a storage space or cutting surface for any products whatsoever.**

**When cooking never use aluminium foil and never place products wrapped in aluminium foil or products deep-frozen in aluminium packs on the hob.**

**The aluminium will melt and damage your appliance irreparably.**



**Do not leave empty pans on your hob in case of residual heat or if the hob is turned on by mistake.**

**A steam cleaner must not be used.**

# containers

You probably already have some suitable pans.

Your induction hob is able to recognize most types of pans.

Pan test: Place your pan on a zone, for example at

position 4; you know that your pan is compatible if the display does not flash, but if it does flash then you cannot use this pan for induction cooking. You can also test it with a magnet: if the magnet "sticks" to the base of the pan, then you can use it for induction cooking.

**Pans compatible with induction are:**

- pans made of enamel coated steel with or without a non-stick coating.
- cast iron pans with or without enamel coated base.

An enamelled coated base will prevent the glass top of your hob from getting scratched.

- stainless steel pans designed for induction cooking.

Most stainless steel pans (saucepans, stewpans, frying pans, deep frying pans, etc.) are suitable for induction cooking if they pass the pan test.

- aluminium pans with special base. pans which do not have a flat base may be suitable, however they must not be deformed too badly.

Choose a pan marked with the **CLASS INDUCTION** logo on its base or packaging to be sure that it is perfectly suitable for use on your induction hob under normal conditions of use.

A list of utensils is supplied with these instructions to help you make your choice.

• Note

Glass, ceramic, earthenware pans, aluminium pans (without a special base) and copper pans, and some non-magnetic stainless steel pans are incompatible with induction cooking. You will be informed by the flashing display.

**You should choose pans with a thick flat base for uniform cooking (heat is better distributed).**

## Using the cooking zones according to the pan (depending on the model)

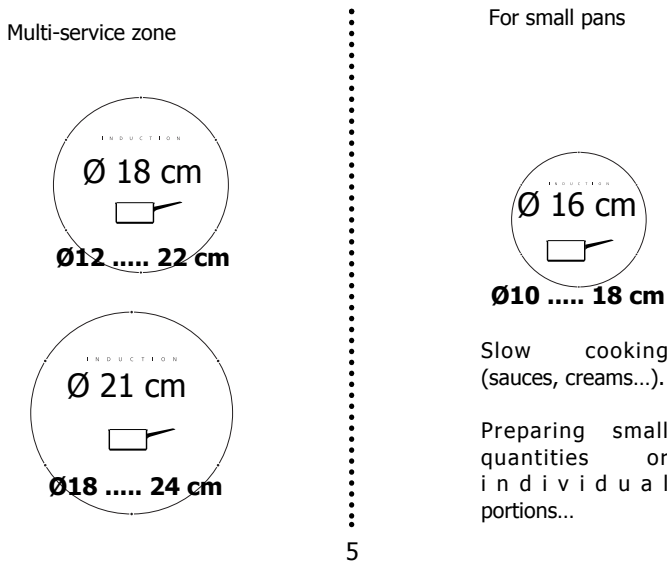

# Installing your hob in complete safety

Always ensure that the air vents beneath the hob are kept clear.  
Your induction hob must always be adequately ventilated.

## Above a cupboard or drawer unit

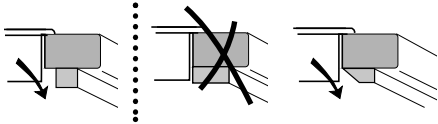
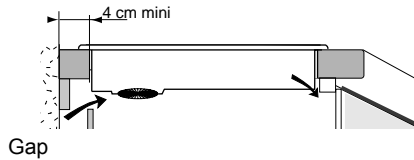

Ensure that the unit crossbar does not block the air passage, make a bevel if necessary.

## Above an oven

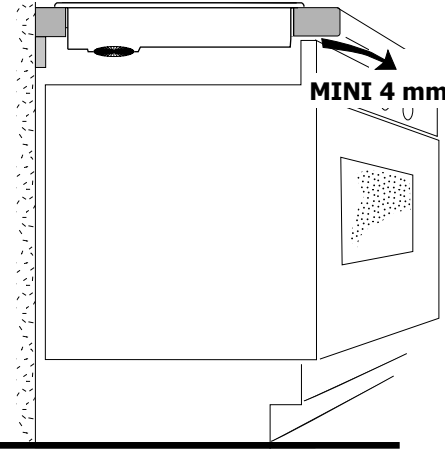

### **If the appliance underneath your hob produces excess heat :**

this will be detected by a safety device incorporated into your induction hob. A high temperature will be indicated by a **series of dashes** or **F7** will appear in the display.

If this happens we suggest you either create an opening in the side of the unit and/or install an insulation kit available from the After-Sales Dept (ref 75X1652), which will protect your hob from the heat generated beneath it.

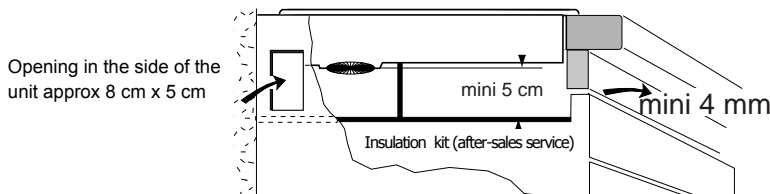

Providing the advice on ventilation given above is followed, your hob can be installed above any piece of kitchen equipment.

## Installing your hob in complete safety

### Fitting

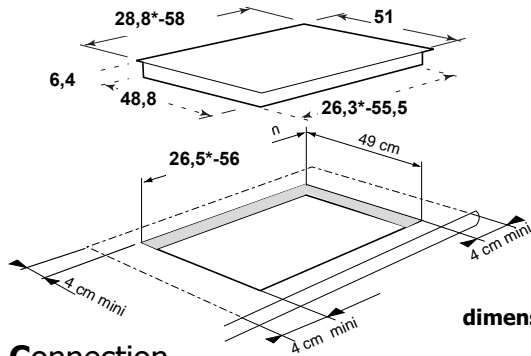

dimensions in cm

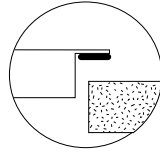

A seal exists for preventing any humidity getting under the hob.  
 -Stick the seal under the rim of the hob and lower the hob into position on the worktop.  
 -This seal is supplied in the sachet; stick it in place beneath the hob.

### Connection

\* for 30 hob

These hobs are delivered with type H 05 VVF power cable (1.5mm<sup>2</sup>) with 3/5 conductors (including a green/yellow earth wire), which must be connected to the power supply via a plug that complies with publication CEI 60 083 or an all-pole cut-out unit with contacts that open by at least 3mm.

If the cable is damaged, it must be replaced by the manufacturers, their After Sales Service or another similarly qualified person for avoiding any possible risk of accident.

When the power is switched on, or after a long power failure, a light code appears on the control panel. This disappears automatically after about 30 seconds or as soon as any touch control is touched on the panel. This is normal, as the display is for use by the after-sales service when required. The user must not take this into account under any circumstances. If the unit has a 3 phase 400 V2N connection, and is not working correctly, check that the neutral wire is correctly connected. This precaution should also be taken for all your other electronic apparatus.

"When installing the hob, precautions must be taken to avoid damaging the power cable with the sharp edges".

#### - 220 240V monophase fuse 32/16 Amp

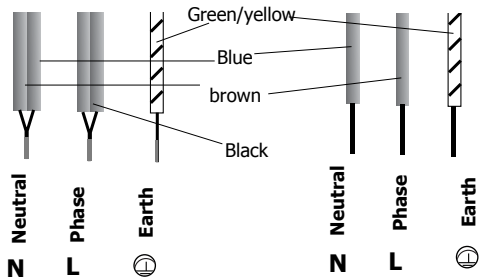

**TI300.....2,8 kW**  
**TI312.....5,9 kW**  
**TI214.....5,9 kW**

The unit must be installed so that the mains plug is easily accessible.

#### - 400 V 2N three-phase fuse : 16 Amp

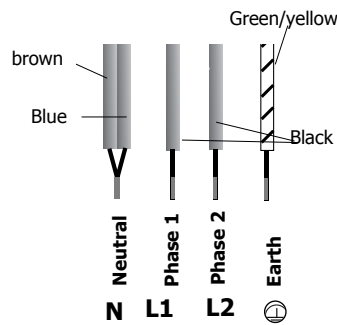

Separate the 2 phase wires L1 and L2 before connecting

# What your hob looks like?

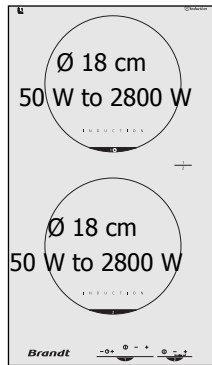
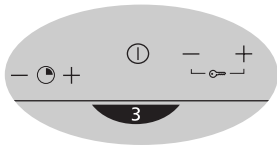

**TI 300**

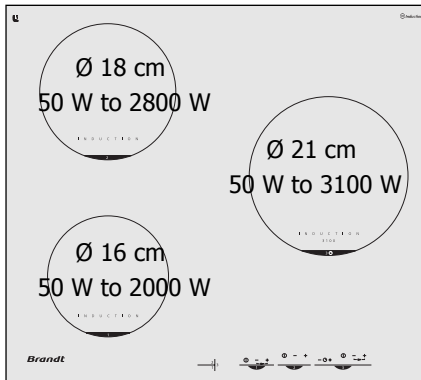

**TI 314**

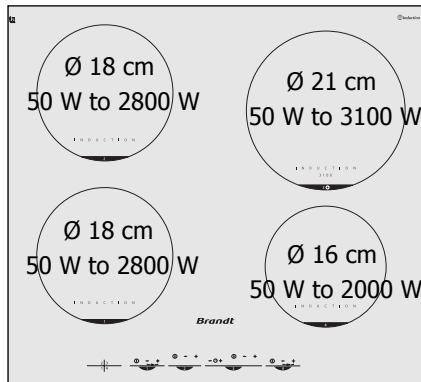

**TI 312**



## Using your hob in all simplicity

### Start/Stop

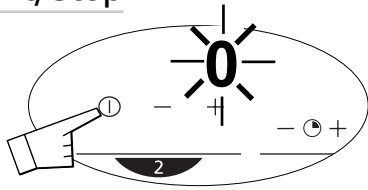

A flashing **0** show that the zone concerned has been turned on.

You can then choose the desired power.

If you do not set the power, the cooking zone will turn itself off automatically.

### Setting manual power

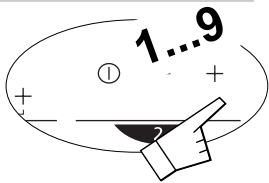

### Setting the timer\*

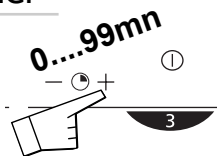

Operates when cooking zones concerned are working. You can modify cooking times and any time.

#### manual stopping

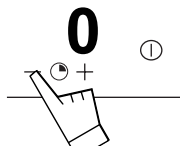

#### automatic stopping

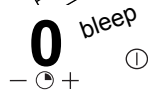

To stop the beep touch any control key in the cooking zone concerned. It will stop by default after about 1 minute.



### Child safety

Your cook top is equipped with a **child safety feature** which locks it during the use:

- Either when stopped (for cleaning)
  - Or during cooking (any operations underway will continue and the displayed settings remain active).
- In this case, for safety reasons only the **"STOP"** button is still usable.

**Don't forget to unlock the appliance before reusing it.**

#### Locking the appliance

- Identify the special locking buttons (- +) placed on top of a symbol representing a padlock (or a key).
- Press simultaneously on these buttons (- +) until the following information is displayed  or .

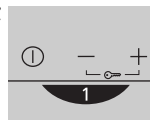

The display goes out after a few seconds.

Pressing any of the buttons activates the display.

#### Unlocking the appliance

Press simultaneously on the locking buttons (- +) until the display goes out.

## Preserving and maintaining your hob

### ● You must:

#### **Avoid any shocks** with pans:

The glass surface is highly resistant but not unbreakable.

**Avoid rubbing** with any abrasive or with the base of pans etc. as in time this will deteriorate the markings on the top of your ceramic hob.

#### **Avoid using pans with rough or dented bases:**

They may hold and transport matter liable to stain or scratch the hob.

**Any such faults, which are not the cause of breakdowns nor make the hob impossible to use, are not included in the guarantee conditions.**

**Place** your pan **in the middle** of the heating zone.

### ● You must not

Leave metal cooking utensils, knives and forks, or metal objects on the hob. They will get hot if left close to any heating zone that is in use.

**Store** **MAINTENANCE or INFLAMMABLE** products in the cupboard under your hob.

**Leave an empty** pan on a heating zone.

**Heat up a closed can. It may burst;** this recommendation applies to all methods of cooking.

**Put** the pans on the frame or plate (depending on the model)

Preheat at maximum temperature when using pans with non-stick inside surfaces (Teflon type). Use very little or no fat at all.

The maximum heating position is for boiling and frying only.

It is very easy to clean your countertop hob, especially if you follow these few recommendations:

TYPE OF STAIN	WHAT TO DO	ACCESSORIES EMPLOYED
Minor	Soak the area to be cleaned with hot water, then wipe it.	Clean sponges
Accumulated burnt-on stains	Soak the area to be cleaned with hot water, use a special ceramic hob scraper to remove the worst, finish off with the rough side of a cleaning sponge, then wipe it clean.	Clean sponges special ceramic hob scraper
Rings and traces of limescale	Apply hot white spirit vinegar on the stain, leave to act then wipe off with a soft cloth.- Use a commercial cleaner.	Special ceramic hob cleaner
Burnt-on stains following sugar spillage, melted aluminium or plastic.	- Apply a special ceramic hob cleaner on the surface, preferably one which contains silicone (protective action).	Special ceramic hob cleaner



powder

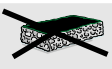

abrasive-backed sponge



cream



ordinary sponge or special sponge for delicate items

## Minor troubleshooting

**You have doubts about whether your hob is working correctly .... this does not necessarily mean there is a breakdown. Nevertheless, check the following points**

IF YOU REALIZE THAT	POSSIBLE CAUSES	WHAT SHOULD YOU DO?
When you switch on, the display lights up	The hob is working normally	NOTHING: see chapter Remarks on connections
When you switch on, the fuse blows	Your hob is connected incorrectly	Check the connection and make sure it complies with requirements.
When you switch on, only one side of the hob works	Your hob is connected incorrectly	
The fan keeps going for a few minutes after the hob has been switched off	The electronics are cooling down	This is normal.
The top of the hob is always warm (even when it is switched off).	The electronics are under power as for all other electronic apparatus (TV, transformers, etc.).	This is normal.
<b>The hob does not work.</b> Displays on the keyboard do not come on	The apparatus is not under power. There is a power or connection problem.	Inspect the fuses and the cut-out switch.
The hob stops working during operation, a  , or <b>F7</b> come on.	Something has overflowed and or an object is touching the control panel.	Clean the hob or remove the object in question and start cooking again.
A series of little  (or <b>F7</b> ) appears	Electronic circuits have overheated.	See " <b>Fitting your hob</b> ".
<b>The hob does not work</b> , another message comes on	The electronic circuit is working badly.	Call the After Sales Service
After having turned on a heating zone, the keyboard displays continue to flash.	The saucepan you use is unsuitable for induction cooking or its diameter is under 12 cm. (10 cm on the 160 mm zone).	<b>See containers.</b>
The pans make a noise during cooking	This comes from vibrations made by energy going from the hob to the pan.	Under high power this phenomenon is normal with certain types of pans. There is no danger for the hob.
The hob gives off a smell when first used for cooking	A new apparatus	<b>Use each heating zone for ½ hour with a pan full of water.</b>

**If the slightest break or crack appears in the ceramic glass surface, disconnect the unit immediately and contact your After Sales Service.**





## Votre table en toute sécurité

### Sécurité TABLE

- Un capteur surveille en permanence la température des composants de votre table. Si cette température devient excessive, la puissance délivrée par la table en sera diminuée automatiquement.
- Le retrait du récipient de la table suffit à stopper instantanément la puissance sur votre table. Il vous restera à appuyer sur la touche "arrêt" pour arrêter définitivement la zone de cuisson

### Sécurité CASSEROLE

Chaque zone de cuisson est équipée d'un capteur qui surveille en permanence la température du fond de récipient, ainsi aucun risque de surchauffe (casserole vide...).

### Sécurité OBJET METALLIQUE

Un objet de petites dimensions comme : une petite casserole, une fourchette, une cuillère ou encore une bague..., posé **seul** sur la table, n'est pas détecté comme un récipient. L'affichage clignote et aucune puissance n'est délivrée.

### Sécurité enfant

Votre table possède une **sécurité enfant** qui verrouille son utilisation :

- soit à l'arrêt (nettoyage).
- soit en cours de cuisson (les opérations en cours subsistent et les réglages affichés restent actifs).

Dans ce cas, pour des raisons de sécurité, seule la touche "arrêt" est toujours utilisable.

**Ne pas oublier de déverrouiller avant réutilisation.**

#### Comment verrouiller ?

Appuyez simultanément sur les touches - + de verrouillage.



Jusqu'à l'affichage de :



*suivant votre modèle*

L'affichage s'éteint au bout de quelques secondes.

Toute action sur les touches active l'affichage.

#### Comment déverrouiller ?

- Appuyez simultanément sur les touches - + de verrouillage jusqu'à éteindre l'affichage de verrouillage.

## Votre table en toute sécurité

cet affichage sur votre clavier signifie



### Indicateur de chaleur résiduelle

Après une utilisation intensive, la zone de cuisson que vous venez d'utiliser ,peut rester chaude quelques minutes.

Un "H" s'affiche durant cette période. Evitez alors de toucher les zones concernées



### Automatic-Stop

Automatic-stop est une fonction de sécurité de votre table.

Elle se met automatiquement en marche si l'utilisateur oublie d'éteindre sa préparation en cours

L'affichage de la zone de chauffe concernée indique **A** et un "bip" sonore est émis pendant 2 minutes environ. Cette affichage **A** restera visible tant que vous n'aurez pas appuyé sur une touche quelconque du foyer concerné, un double bip sonore confirmera votre manoeuvre.

Puissance utilisée	le foyer s'éteind automatiquement au bout de
comprise entre 1...4	8 heures
entre 5...7	2 heures
entre 8...9	1 heure

### Sécurité anti-débordement



L'arrêt de la table et un affichage spécial (symbole ci-contre) peuvent être déclenchés dans un des 3 cas suivants :

- Débordement qui recouvre les touches de commande.
- Chiffon mouillé posé sur les touches.
- Objet métallique posé sur les touches de commande .

**Nettoyez ou enlevez l'objet et relancez la cuisson.**

## Votre table en toute sécurité

### Principe de l'induction

A la mise en marche, dès qu'une puissance est sélectionnée, les circuits électroniques produisent des courants induits qui chauffent instantanément le fond du récipient qui cède cette chaleur aux aliments.

Ainsi, la cuisson s'effectue **pratiquement sans perte d'énergie** entre la table et les aliments.

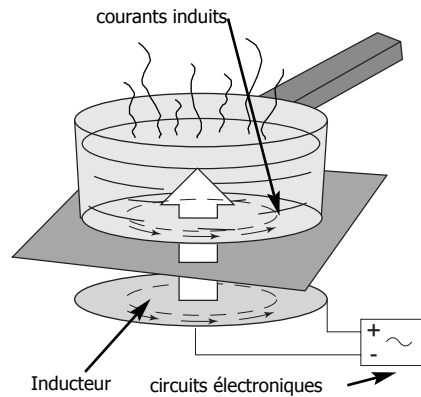

### Attention des porteurs de stimulateurs cardiaques et implants actifs :

Le fonctionnement de la table est conforme aux normes de perturbations électromagnétiques en vigueur.

Votre table de cuisson à induction répond ainsi parfaitement aux exigences légales (directives 89/336/CEE). Elle est conçue pour ne pas gêner le fonctionnement des autres appareils électriques dans la mesure où ceux-ci respectent cette même réglementation.

Pour qu'il n'y ait pas d'interférences entre votre table de cuisson et un stimulateur cardiaque, il faut que ce dernier soit conçu en conformité avec la réglementation qui le concerne.

A cet égard, nous ne pouvons vous garantir que la seule conformité de notre propre produit. En ce qui concerne la conformité du stimulateur cardiaque ou d'éventuelles incompatibilités, vous pouvez vous renseigner auprès de son fabricant ou votre médecin traitant.

**Si une fêlure dans la surface du verre apparaissait, déconnectez immédiatement l'appareil, pour éviter un risque de choc électrique.**



**Pour cela enlevez les fusibles ou actionnez le disjoncteur**

**Ne plus utiliser votre table avant changement du dessus verre.**

**La table ne doit pas servir à entreposer quoi que ce soit.**



**Pour la cuisson, n'utilisez jamais de feuille de papier d'aluminium, ou ne placez jamais directement sur la table des produits emballés avec de l'aluminium ou produit congelé en barquette aluminium.**



**L'aluminium fondrait et endommagerait définitivement votre appareil.**

**Un nettoyeur vapeur ne doit pas être utilisé**



## Casseroleries

Vous possédez sans doute déjà des récipients adaptés.

**Votre table à induction est capable de reconnaître la plupart des récipients.**

**Test récipient** : poser votre récipient sur une zone de chauffe en puissance 4, **si l'afficheur reste fixe** votre récipient est **compatible**, s'il **clignote** votre récipient n'est **pas utilisable** en induction.

Vous pouvez aussi vous servir d'un aimant, s'il « accroche » le fond du récipient, celui-ci est compatible avec l'induction.

**Les récipients compatible induction sont :**

- récipients en acier émaillé avec ou sans revêtement antiadhérent.
- récipients en fonte avec ou sans fond émaillé.

Un fond émaillé évite de rayer le dessus verre de votre table.

- récipients en inox adaptés à l'induction.

La plupart des récipients inox conviennent s'il répondent au test récipient. (casseroleries, faitout, poêle, friteuse..)

- récipients en aluminium à fond spécial.

Les récipients dont le fond n'est pas plan peuvent fonctionner mais il faut cependant que celui-ci ne soit pas trop déformé

En choisissant un récipient possédant le logo **INDUCTION CLASS** sur son fond ou sur son emballage, vous serez assurés de sa parfaite compatibilité avec votre table dans des conditions normales d'utilisation.

Pour vous aider à choisir, une liste d'ustensiles vous est fournie avec cette notice.

• **NOTA**

Les récipients en verre, en céramique ou en terre, en aluminium (sans fond spécial) ou en cuivre, certains inox non magnétiques sont incompatibles avec la cuisson par induction, l'afficheur clignotera pour vous le signaler.

Vous choisirez des articles à fond épais et plats, qui assurent une cuisson plus homogène (la chaleur y est mieux répartie) .

**Utilisez les zones de cuisson en fonction des récipients(suivant modele)**

multi services

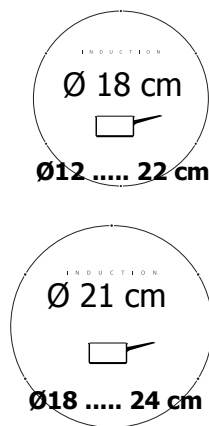

Petits récipients

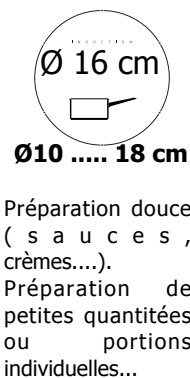

## Installez votre table en toute sécurité

Veillez impérativement à ce que les grilles des ventilateurs situées sous votre table restent toujours bien dégagées.

Dans tous les cas d'installation, votre table à induction a besoin d'une bonne aération.

### Au dessus d'un meuble avec porte ou tiroir

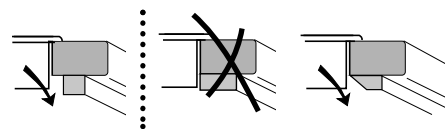
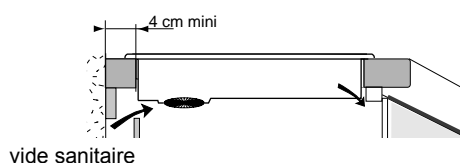

S'assurer que la traverse du meuble ne bloque pas le passage de l'air.  
Au besoin, pratiquez un biseau.

### Au dessus d'un four

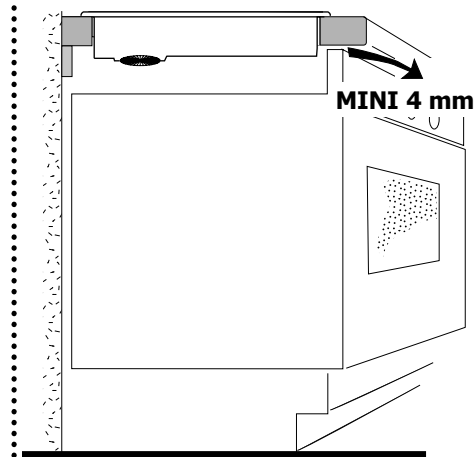

### **Si l'appareil situé sous votre table génère une surchauffe :**

la table à induction est équipée de sécurités, notamment anti-surchauffe, qui détectera une température élevée : une **série de petits traits** ou un **F7** s'afficheront sur le clavier.

Dans ce cas nous vous recommandons de pratiquer une ouverture sur le côté de votre meuble et / ou d'installer le kit d'isolation four disponible en SAV (ref : 75X1652) afin de limiter les effets de surchauffe de l'appareil installé au dessous .

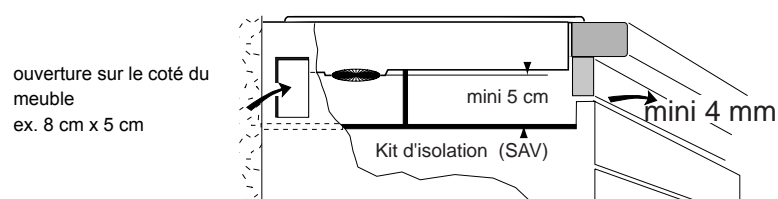

En respectant les conditions de ventilation décrites ci-dessus, votre table peut être installée au-dessus de tout appareil électroménager.

## Installez votre table en toute sécurité

### Encastrement

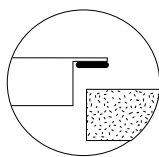
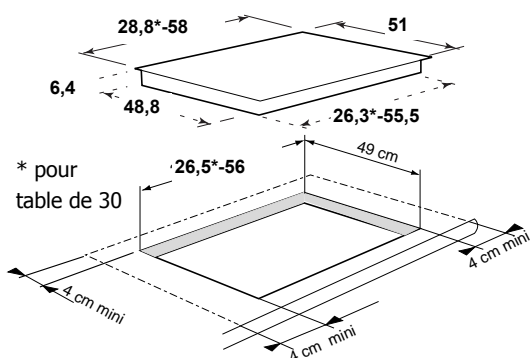

Un joint garantit l'étanchéité avec le plan de travail.  
 -Ce joint est collé sous votre table, insérez directement la table dans la découpe.  
 -Ce joint est fourni dans la pochette, collez celui-ci sous la table .

### Cotes en cm

L'appareil doit être placé de manière à ce que la fiche de prise de courant soit accessible

### Branchement

Ces tables doivent être branchées sur le réseau par l'intermédiaire d'une prise de courant conforme à la publication CEI 60 083 ou d'un dispositif à coupure omnipolaire ayant une distance d'ouverture des contacts d'au moins 3 mm.

Si le câble est endommagé, il doit être remplacé par le fabricant, son SAV, une personne de qualification similaire afin d'éviter un danger

A la mise sous tension de votre table, ou après une coupure de courant prolongée, un codage lumineux apparaît sur le clavier de commande. Il disparaît automatiquement au bout de 30 secondes environ, ou dès le premier appui sur une touche quelconque du clavier. Cet affichage est normal et réservé le cas échéant à votre service après vente. En aucun cas l'utilisateur de la table ne doit en tenir compte.

Lors d'un branchement 400 V2N triphasé, en cas de dysfonctionnement de votre table vérifier que le fil neutre est bien connecté.

Lors de l'installation de la table, des précautions doivent être prises pour éviter d'endommager le câble d'alimentation avec des arêtes vives .

**- 220-240V monophasé**  
**fusible : 32 ampères/16 ampères**

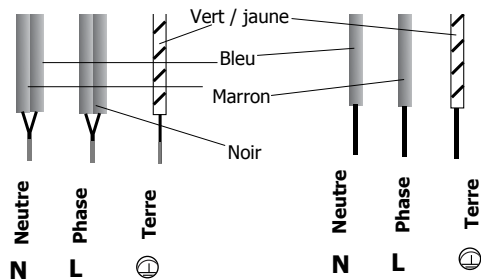

**TI300.....2,8 kW**  
**220-240 V 50Hz TI312.....5,9 kW**  
**TI214.....5,9 kW**

**- 400 V 2N triphasé**  
**fusible : 16 ampères**

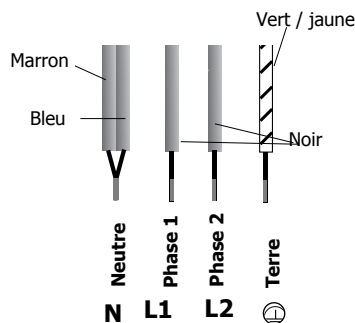

Séparer les 2 fils de phase L1, L2 avant branchement

# Utilisez votre table en toute simplicité

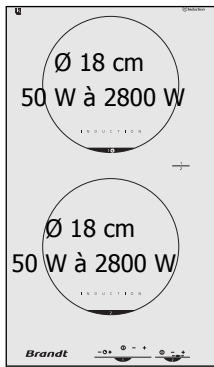

**TI 300**

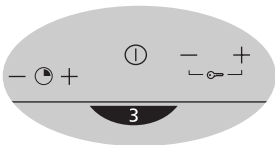

## Mise en marche Arrêt

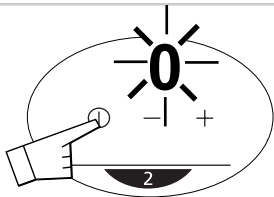

Un **0** clignotant signale que la zone concernée est allumée.

Vous pouvez alors choisir la puissance désirée. Sans demande de puissance de votre part la zone de cuisson s'éteindra automatiquement.

## Réglage de puissance manuel

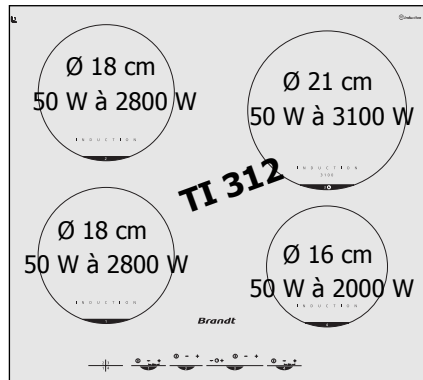
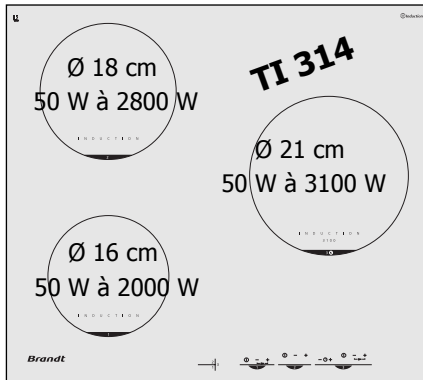
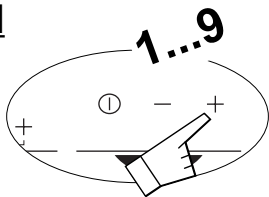

## Réglage de minuterie

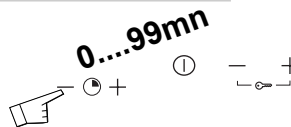

Fonctionne quand les zones de cuisson concernées sont en marche. Vous pouvez modifier à tout instant la durée de la cuisson

### arrêt manuel

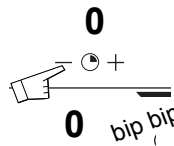

### arrêt automatique

Pour arrêter ce bip, appuyez sur n'importe quelle touche de commande de la zone de cuisson concernée, à défaut il s'arrêtera au bout de 1mn environ.

## Comment préserver et entretenir votre table

### • Vous devez

**Eviter les chocs** avec les récipients:

La surface verre est très résistante, mais n'est toutefois pas incassable.

**Eviter les frottements** de récipients qui peuvent à la longue générer une dégradation du décor sur le dessus vitrocéramique.

**Eviter les récipients à fonds rugueux ou bosselés :**

Ils peuvent retenir et transporter des matières qui provoqueront des taches ou des rayures sur la table.

**Ces défauts qui n'entraînent pas un non fonctionnement ou une inaptitude à l'usage, n'entrent pas dans le cadre de la garantie.**

**Centrer** votre récipient sur la zone de cuisson.

### • Vous ne devez pas

**Laisser des ustensiles** de cuisson en métal, des couverts, couteaux et objets métalliques sur la table. Ils peuvent s'échauffer s'ils sont au voisinage d'une zone de cuisson en fonctionnement.

**Ranger** dans le meuble situé sous votre table de cuisson, vos produits d'**ENTRETIEN** ou **INFLAMMABLES**.

**Laisser un récipient vide** sur une zone de chauffe.



**Chauffer une boîte de conserve fermée**, elle risque d'éclater, cette précaution est valable bien sûr pour tout mode de cuisson.

**Mettre** des casseroles sur votre cadre ou enjoi-veur (suivant modèle)

**Préchauffer** sur la position **maximum**, quand vous utilisez un récipient avec un revêtement intérieur anti-adhérent (type téflon) sans apport ou avec très peu de matière grasse.

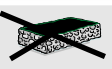

**La position maximum est réservée pour l'ébullition et les fritures.**

Votre table se nettoie facilement, pour vous aider voici quelques conseils :

TYPES DE SALISSURES	COMMENT PROCEDER	PRODUITS ACCESSOIRES A UTILISER	
Légères	Bien détrempé la zone à nettoyer avec de l'eau chaude, puis essuyer.	Eponges sanitaires	
Accumulation de salissures recuites	Bien détrempé la zone à nettoyer avec de l'eau chaude, utiliser un racloir spécial verre pour dégrossir, finir avec le coté grattoir d'une éponge sanitaire, puis essuyer.	Eponges sanitaires racloir spécial verre	
Auréoles et traces de calcaire	- Appliquer du vinaigre d'alcool blanc chaud sur la salissure, laisser agir, essuyer avec un chiffon doux - Utiliser un produit du commerce	Pâte spécial verre vitrocéramique	
Incrustations suite au débordements de sucres, aluminium, ou plastique fondu	- Appliquer sur la surface un produit spécial verre vitrocéramique, de préférence comportant du silicone (effet protecteur)	Produit spécial verre vitrocéramique	
 poudre	 éponge abrasive	 crème	 éponge sanitaire spéciale vaisselle délicate

## Petites pannes et remèdes

**Vous avez un doute sur le bon fonctionnement de votre table .... ceci ne signifie pas forcément qu'il y a une panne. Dans tous les cas, vérifiez les points suivants**

VOUS CONSTATEZ QUE...	LES CAUSES POSSIBLES	QUE FAUT-IL FAIRE ?
<b>A la mise en service</b> un affichage lumineux apparaît	Fonctionnement normal	RIEN : voir chapitre <b>remarques raccordement.</b>
<b>A la mise en service</b> , votre installation disjoncte.	Le branchement de votre table est défectueux.	Vérifiez votre raccordement ou la conformité du branchement.
<b>A la mise en service</b> un seul côté de votre table fonctionne.	Le branchement de votre table est défectueux.	
La ventilation continue quelques minutes après l'arrêt de votre table.	Refroidissement de l'électronique.	C'est normal
Le dessus de votre table est tiède en permanence (même à l'arrêt).	Electronique sous tension comme tout autre appareil électronique (télé, transfo...)	C'est normal
<b>La table ne fonctionne pas.</b> Les afficheurs sur le clavier restent éteints.	L'appareil n'est pas alimenté. L'alimentation ou le raccordement est défectueux.	Inspectez les fusibles et le disjoncteur électrique.
La table s'est arrêtée de fonctionner <b>en cours d'utilisation</b> un  , ou <b>F7</b> s'affichent.	- Il y a eu un débordement ou un objet encombre le clavier de commande	Nettoyez ou enlevez l'objet et relancez la cuisson.
Une série de petits  , ou <b>F7</b> s'affichent	Les circuits électroniques se sont échauffés.	Voir <b>encastrement de votre table</b>
<b>La table ne fonctionne pas</b> , un autre message s'affiche.	Le circuit électronique fonctionne mal.	Faites appel au Service Après-Vente.
Après avoir mis en fonctionnement une zone de chauffe, les afficheurs du clavier continuent de clignoter.	Le récipient que vous utilisez n'est pas adapté à la cuisson par induction ou est d'un diamètre inférieur à 12 cm (10cm sur foyer 160)	<b>Voir casseroles</b>
Les casseroles font du bruit lors de la cuisson	C'est une vibration due au passage de l'énergie de la table vers le récipient	A forte puissance ce phénomène est normal avec certains types de casseroles. il n'y a aucun danger pour la table
La table dégage une odeur lors des premières cuissons	Appareil neuf	<b>Faire chauffer chaque foyer pendant 1/2 heure avec une casserole pleine d'eau</b>

**En cas de rupture, fêlure ou fissure, même légère de la plaque vitrocéramique, débranchez immédiatement l'appareil et contactez le Service Après-Vente.**

# Guide de cuisson

PRÉPARATIONS	FRIRE PORTER À ÉBULLITION	CUIRE/DORER ET REPRISE D'ÉBULLITION ÉBULLITION PETITS BOUILLONS					CUIRE /MIJOTER			TENIR AU CHAUD
		9	8	7	6	5	4	3	2	1
<b>SOUPES</b>										
<b>POISSONS</b>										
<b>SAUCES</b>										
<b>LÉGUMES</b>										
<b>VIANDES</b>										
<b>FRITURE</b>										
<b>VARIANTES</b>										

les puissances maximale sont réservées aux fritures et montées rapides à ébullition.

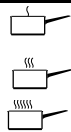

cuisson douce  
cuisson vive  
bouillir ou frire

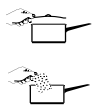

bouillir avec couvercle  
mettre les aliments

# Índice

A sua placa em total segurança.....	26
Recipientes adequados.....	28
Instale a sua placa com a máxima de segurança .....	29
Utilize a sua placa com toda a facilidade.....	30
Como resguardar e manter a sua placa limpa.....	33
Pequenas avarias e soluções.....	34
Guia de cozedura.....	35

*Neste manual, os símbolos  
abaixo identificam:*



*as instruções de  
segurança,*



*os conselhos e  
astúcias*

Caro(a) cliente,

Acabou de adquirir uma placa BRANDT facto que desde já agradecemos.

As nossas equipas de pesquisa conceberam para si uma nova geração de aparelhos para poder cozinhar todos os dias com gosto.

Com linhas puras e uma estética moderna, a sua nova placa BRANDT integra-se harmoniosamente na sua cozinha e alia perfeitamente facilidade de utilização e bons resultados de cozedura.

Encontrará igualmente na gama de produtos Brandt, uma grande escolha de fornos, de exaustores, de máquinas de lavar a louça e de frigoríficos integráveis que poderá combinar com a sua nova placa BRANDT.

Evidentemente, com a preocupação permanente de satisfazer o melhor possível as exigências relativas aos nossos produtos, o nosso serviço de consumidores estará à sua disposição para responder a todas as suas perguntas ou atender as suas sugestões.

No cume da inovação, a Brandt contribui assim, para a melhoria da qualidade do seu quotidiano fornecendo-lhe produtos cada vez mais eficazes, de utilização fácil, que protegem o ambiente e que são estéticos e fiáveis.

A Marca BRANDT.



## A sua placa em total segurança

Concebemos esta placa de cozedura para uso doméstico.

Com a preocupação de aperfeiçoar constantemente o desempenho dos nossos produtos, reservamo-nos o direito de modificar as suas características técnicas, funcionais ou estéticas que dependem da evolução da técnica.

Estas placas de cozedura destinam-se exclusivamente à cozedura de bebidas e géneros alimentícios e não contém nenhum componente à base de amianto.

Aconselhamo-lo a verificar periodicamente se nenhum objecto (pano, papel, etc.) está em posição de obstruir a entrada de ar situada por debaixo da sua placa (ver encastrte).

### Dispositivo de segurança PLACA

- Um detector controla em permanência a temperatura dos componentes da sua placa. Se esta temperatura aumenta excessivamente, a potência fornecida à placa será reduzida automaticamente.
- A retirada do recipiente da placa é suficiente para interromper instantaneamente a alimentação energética da mesma. Basta carregar na tecla "paragem" para interromper definitivamente a zona de cozedura.

### Dispositivo de segurança RECIPIENTE

Cada zona de cozedura está equipada com um detector que controla em permanência a temperatura do fundo do recipiente ; deste modo, elimina-se o risco de sobreaquecimento. (caçarola vazia, etc.).

### Dispositivo de segurança OBJECTO METALICO

Um objecto de pequenas dimensões como seja um garfo, uma colher ou mesmo um anel, o qual tenha sido pousado sobre a placa é detectado e identificado como diferente de um recipiente. O visor luminoso acende por intermitência e a potência fornecida é cortada.

### Indicador de calor residual

Após uma utilização intensiva, a zona de cozedura pode conservar-se quente durante alguns minutos. Um "H" aparece no mostrador durante este período. Evite tocar nas zonas abrangidas.

### Automatic-stop

A automatic-stop é uma função de segurança da sua placa. Coloca-se automaticamente em funcionamento se o utilizador se esquecer de apagar a cozedura em curso.

O mostrador luminoso da zona de aquecimento abrangida indica um **A** e um sinal sonoro é emitido durante, aproximadamente, 2 minutos. A visualização do **A** mantém-se visível enquanto não se carregar numa das teclas do disco abrangido, um duplo sinal sonoro confirmará esta manobra.

Potência utilizada	O disco apaga-se automaticamente ao fim de
Compreendida entre <b>1.e.4</b>	<b>8</b> horas
entre <b>5.e..7</b>	<b>2</b> horas
entre <b>8.e.9</b>	<b>1</b> hora

**⚠ Se o seu forno está situado sobre a sua placa de cozedura (ver possibilidades de encastrte) os dispositivos de segurança térmica da placa impedem a utilização da placa em simultâneo com o forno, em modo pirólise.**

## A sua placa em total segurança

### Princípio da indução

Depois de se ter ligado a placa, assim que se selecciona uma potência, os circuitos electrónicos produzem correntes indutoras que aquecem o recipiente e que passa este calor para os alimentos.

Assim, a cozedura efectua-se **praticamente sem perda de energia** entre a placa e os alimentos.

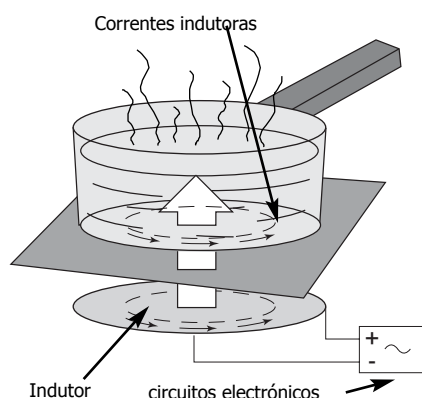

### Recomendação para os portadores de estimuladores cardíacos e de implantes activos:

O funcionamento da placa é conforme as normas em vigor relativas às perturbações electromagnéticas.

A sua placa de cozedura por indução cumpre pois, perfeitamente, as exigências legais (directivas 89/336/CEE).

Ela foi concebida para não interferir no funcionamento de outros aparelhos eléctricos na medida em que estes cumpram com a mesma regulamentação.

Para que não existam interferências entre a sua placa de cozedura e um estimulador cardíaco, é necessário que este tenha sido concebido em conformidade com a regulamentação respectiva.

A este respeito, só lhe podemos garantir a conformidade do nosso próprio produto. No que diz respeito à conformidade do estimulador cardíaco, ou às eventuais incompatibilidades, deve informa-se junto do respectivo fabricante ou do seu médico de família.

Se aparecer uma fenda na superfície do vidro da sua placa, desligue imediatamente o aparelho para evitar o risco de choque eléctrico. Para este efeito, retire os fusíveis ou desligue o disjuntor.



*Não volte a utilizar a sua placa antes de ter mudado o vidro.*

A placa não deve ser utilizada como mesa de trabalho para pousar seja o que for.



Não utilize nunca papel de alumínio para cozer os alimentos, nem pouse directamente sobre a placa produtos embalados com papel de alumínio ou produtos congelados em caixas de alumínio.



O alumínio derreteria, danificando definitivamente o seu aparelho.

**Não utilizar aparelhos de limpeza ao vapor**

## Recipientes adequados

Certamente já possui recipientes adequados.

**A sua placa de indução é capaz de identificar a maior parte dos recipientes.**

**Teste recipiente:** coloque o recipiente sobre uma zona de aquecimento ha potência 4 ; **se o indicador luminoso permanecer aceso fixamente**, o seu recipiente é **compatível**, se o indicador acender por **intermitência**, o seu recipiente **não é utilizável** em cozedura por indução.

Também pode utilizar um íman, se este "cola" ao fundo do recipiente é porque é compatível com o modo de cozedura por indução. **Os recipientes compatíveis com a indução são:**

- recipientes de aço esmaltado com ou sem revestimento anti-adesivo.

- recipientes de ferro fundido com ou sem fundo esmaltado.

O fundo esmaltado evita riscar o tampo de vidro da sua placa.

- recipientes de inox adaptados ao modo de cozedura por indução.

A maioria dos recipientes de inox convém que respondam positivamente ao teste do

recipiente (caçarolas, panelas, frigideiras, fritadeiras,...).

- recipientes de alumínio com fundo especial.

Os recipientes cujo fundo não é chato também podem funcionar mas é necessário que este não esteja deformado.

Ao escolher um recipiente marcado com o logotipo **GLASS INDUCTION** no fundo ou na embalagem, pode estar seguro da sua total compatibilidade com a sua placa em condições normais de uso.

Para ajudá-lo a escolher, anexámos uma lista de utensílios a este guia.

- NOTA**

Os recipientes de vidro, de cerâmica ou de barro, de alumínio sem fundo especial ou de cobre e alguns de inox não magnéticos são incompatíveis com o modo de cozedura por indução, o indicador luminoso acende por intermitência assinalando esta incompatibilidade.

Deve escolher artigos munidos de fundo espesso e chato que assegurem uma cozedura homogénea (nestes o calor reparte-se melhor).

**Utilize as zonas de cozedura em função dos recipientes (consoante o modelo)**

Multi-usos

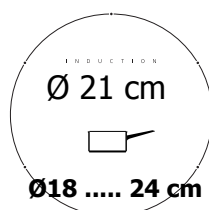
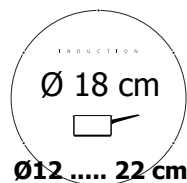

Pequenos recipientes

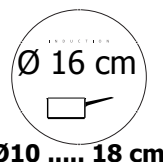

Preparações cremosas (molhos, doces cremes,...)  
preparação de pequenas quantidades ou de porções individuais,...

## Instale a sua placa com o máximo de segurança

Verifique se a entrada de ar, através da grade do ventilador situado nas costas, está bem desobstruída.

Seja qual for o caso, a sua placa de indução necessita de ventilação conveniente.

### Por cima de um móvel com porta ou gaveta

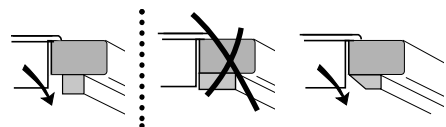
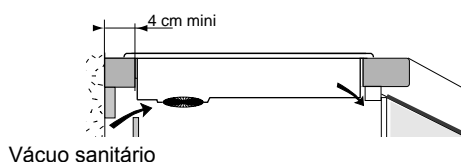

Certificar-se que a travessa do móvel não tapa a passagem do ar, se necessário faça uma chanfradura.

### Por cima de um forno

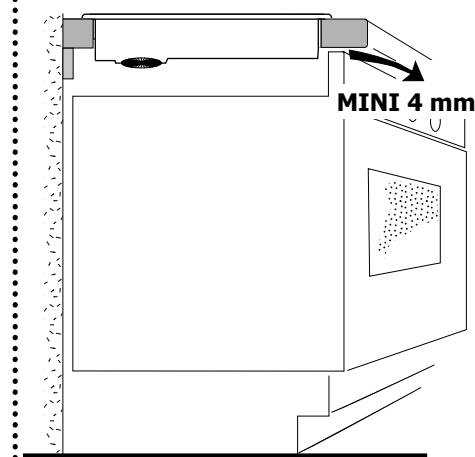

### **Se o aparelho situado sob a sua placa provocar um sobreaquecimento :**

A placa de indução está equipada com um dispositivo de segurança, nomeadamente anti-sobreaquecimento, que detectará uma temperatura elevada: uma **série de tracinhos** ou um **F7** exibem-se no teclado.

Neste caso recomendamos-lhe que pratique uma abertura lateral no seu móvel e/ou instale o kit de isolamento forno disponível em SAV (ref.: 75x1652) a fim de limitar os efeitos de sobreaquecimento do aparelho instalado na parte inferior.

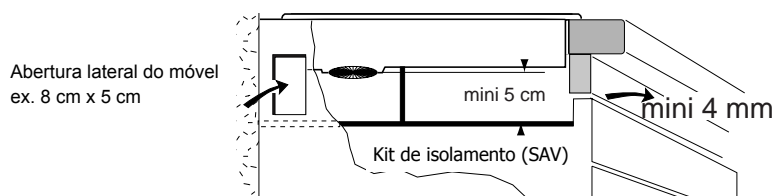

Respeitando as condições de ventilação acima descritas, a sua placa pode ser instalada por cima de qualquer aparelho electrodoméstico.

## Instale a sua placa com o máximo de segurança

### Encastre

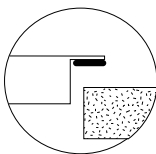
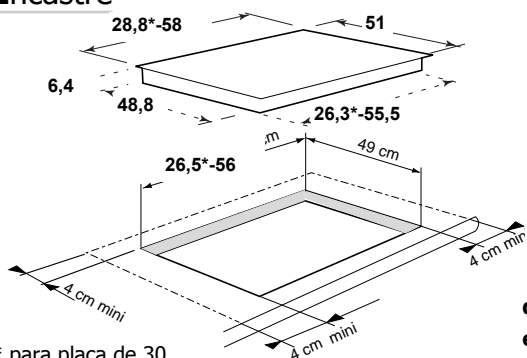

Uma junta garante a impermeabilidade em relação ao plano de trabalho.  
 -Esta junta está colada sobre a placa de cozedura ; insira a placa directamente no recorte.  
 -Esta junta encontra-se no saquinho de plástico que vem junto na embalagem da placa.

**dimensões em cm**

\* para placa de 30

### Ligação

O aparelho deve ser instalado de modo a que a ficha da tomada de corrente esteja sempre acessível.

Estas placas devem ser ligadas à rede por intermédio de uma tomada de corrente conforme a publicação CEI600 83 ou através de um dispositivo de corte omnipolar cujos contactos devem possuir uma distância de abertura de pelo menos 3 mm.

Se o cabo estiver estragado, deve ser substituído pelo fabricante, pelo respectivo Serviço de Após Venda ou por pessoa de qualificação similar a fim de evitar acidentes.

Sempre que liga a sua placa à corrente, ou depois de corte de corrente prolongado, um código luminoso aparece no teclado de comando. Ele desaparece automaticamente passados

aproximadamente 30 segundos, ou assim que se carrega numa tecla qualquer do teclado. Esta indicação é normal e reservada, se assim acontecer contacte o, Serviço de Após Venda. Quando se liga a placa à corrente trifásica de 400 V2N, em caso de anomalia, verifique se o fio do neutro está bem conectado. Estas precauções também são válidas para os outros aparelhos electrónicos que possui.

" Aquando da instalação da placa, certas precauções devem ser tomadas, de modo a evitar a danificação do cabo de alimentação com arestas vivas".

#### 220-240 V 50Hz monofásica

O fusível da sua instalação deve ser de 32 amperes

16 amperes

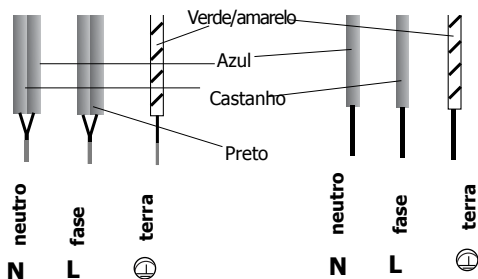

TI300.....2,8 kW  
 TI312.....5,9 kW  
 TI214.....5,9 kW

#### 400 V 2N trifásica

O fusível da sua instalação deve ser de 16 amperes

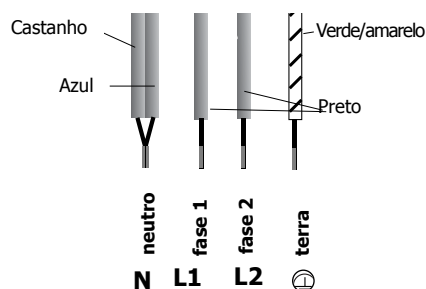

separar os 2 fios de fase, L1 e L2, antes de efectuar a ligação

# Utilize a sua placa com toda a facilidade

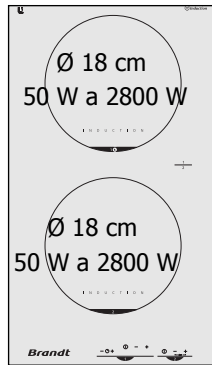
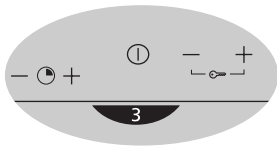

**TI 300**

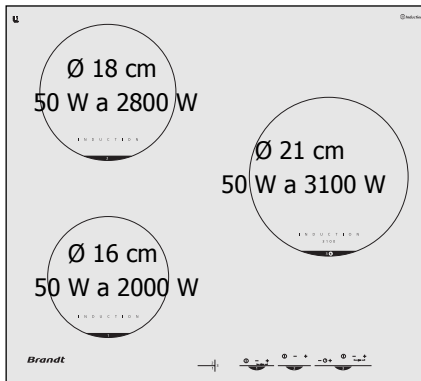

**TI 314**

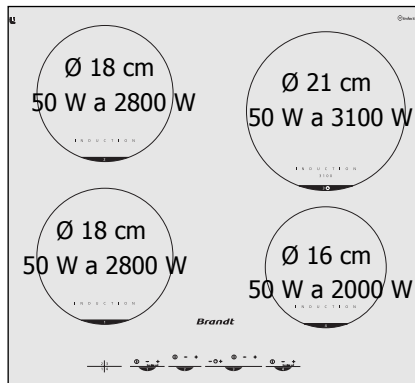

**TI 312**

## Utilize a sua placa com toda a facilidade

### Botão ligar/desligar

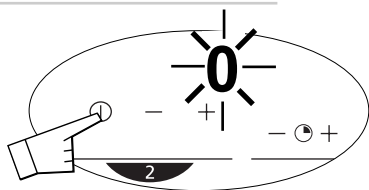

Um **0** assinalam que a zona em causa está acesa. Pode então escolher a potência pretendida. Sem que o seleccione, a zona de cozedura apagar-se-á automaticamente.

### Regulação manual da potência

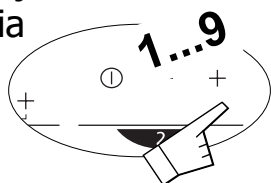

### Regulação do programador de tempo

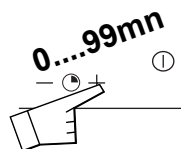

Funciona quando as zonas de cozedura abrangidas estão em funcionamento. Pode modificar-se a qualquer instante a duração do tempo de cozedura.

### Paragem manual

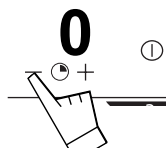

**0** Sinal sonoro

### Paragem automática



Para interromper o sinal sonoro, prima em qualquer uma das teclas de comando da zona de cozedura abrangida, senão o sinal interromper-se-á sozinho passado 1 minuto (aproximadamente).



### Dispositivo de segurança para as crianças

A sua placa possui um **dispositivo de segurança para as crianças**, o qual bloqueia a utilização da mesma:

- ou com a placa desligada (limpeza)
  - ou durante o funcionamento (as operações em curso permanecem e as regulações visualizadas mantêm-se activas).
- Nesse caso, por motivos de segurança, apenas a tecla "**desligar**" ficará sempre utilizável.

**Não se esqueça de proceder ao desbloqueio antes de qualquer reutilização**

#### Como proceder ao bloqueio?

- Localize as teclas específicas para o bloqueio (**- +**) situadas por cima de um aloquete (ou chave).
- Prima simultaneamente estas teclas (**- +**) até a informação  ou  ser visualizada.

O visor desliga-se após uns segundos.

Qualquer acção sobre as teclas activará o visor.

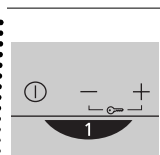

#### Como proceder ao desbloqueio?

Prima simultaneamente as teclas (**- +**) de bloqueio até o visor se desligar.

## Como resguardar e manter a sua placa limpa

### ● O que se deve fazer

#### **Evitar os choques** com os recipientes:

A superfície de vidro é muito resistente, mas não é inquebrável.

**Evitar arrastar** os recipientes sobre a placa pois com o tempo isto poderá produzir a degradação da decoração aplicada sobre o vidro cerâmico.

#### **Evitar o uso de recipientes de fundo rugoso ou amolgados:**

Estes podem reter e transportar matérias que deixarão manchas ou riscos sobre a placa.

#### **Estes defeitos, que não interferem com o funcionamento ou a possibilidade de uso, não são cobertos pela garantia.**

Pôr o seu recipiente **no centro** da zona de cozedura.

### ● O que não se deve fazer

**Deixar utensílios** de cozinha de metal, talheres, facas e objectos metálicos sobre a placa. Estes podem aquecer se estiverem situados nas proximidades de uma zona de cozedura em funcionamento.

**Guardar** no móvel situado por debaixo da placa de cozedura produtos de **LIMPEZA** ou **INFLAMÁVEIS**.

**Deixar um recipiente vazio** sobre uma zona de cozedura.

**Aquecer uma lata de conservas fechada**, esta pode explodir. Esta precaução é válida evidentemente para todos os modos de cozedura.

**Pôr** caçarolas sobre o quadro ou aro (consoante os modelos).

**Aquecer previamente** em posição **máxima**, quando se utiliza um recipiente com um revestimento interior anti-adesivo (tipo téflon) não necessitando de acrescentar gordura ou em que basta pôr uma pequena quantidade de matéria gorda.

**A posição máxima é reservada para levantar fervura ou para os fritos.**

A sua placa limpa-se com facilidade ; para o ajudar aqui vão alguns conselhos:

TIPO DE SUJIDADE	COMO PROCEDER	PRODUTOS ACESSÓRIOS A UTILIZAR	
Ligeira	Molhe bem a zona com água quente e em seguida seque-a.	Espanja de limpeza	
Acumulação de sujidade seca	Molhe bem a zona com água quente. Utilize um raspador especial para vidro, esfregue e finalmente seque-a.	Esfregão ou raspador	
Manchas e vestígios de calcário	- Derrame vinagre branco sobre a sujidade, deixe agir e limpe com um pano macio - ou utilize um produto do mercado.	Pasta especial para vidro vitrocerâmico	
Incrustações residuais de açúcar, alumínio ou plástico derretido	- Aplique sobre a superfície da placa um produto especial para vidro vitrocerâmico, de preferência composto de silicões (protector).	Produto especial para vidro vitrocerâmico	
 Pó	 Espanja abrasiva	 Creme	 Espanja sanitária ou especial para louça delicada



## Pequenas avarias e soluções

Tem alguma dúvida quanto ao funcionamento da sua placa indução..... isso não significa necessariamente que existe uma avaria. **Em todos casos, verificar as seguintes indicações.**

VOCÊ CONSTATA QUE ...	AS CAUSAS POSSÍVEIS	O QUE DEVE FAZER?
<b>Ao pôr em funcionamento</b> aparece uma indicação luminosa.	Funcionamento normal.	NADA: veja capítulo <b>Observações ligação</b> .
<b>Ao pôr em funcionamento</b> , o disjuntor da sua instalação salta.	A ligação da sua placa é defeituosa.	Verifique a ligação ou a conformidade da sua instalação .
<b>Ao pôr em funcionamento</b> só se acende um dos lados da sua placa.	A ligação da sua placa é defeituosa.	
A ventilação continua a funcionar durante alguns minutos após a paragem da sua placa.	Arrefecimento do sistema electrónico.	É normal.
A parte superior da sua placa permanece morna (mesmo apagada).	Sistema electrónico sob tensão como em qualquer outro aparelho electrónico (televisão, transformador...).	É normal.
<b>A placa não funciona.</b> Os mostradores do teclado permanecem apagados.	O aparelho não está alimentado. A alimentação ou a ligação é defeituosa.	Inspeccione os fusíveis e o disjuntor eléctrico.
A placa deixou de funcionar <b>durante a utilização</b> , aparece a indicação  ,ou <b>F7</b> .	- Houve transbordamento ou um objecto atravanca o teclado de comando.	Limpe ou retire o objecto e torne a lançar a cozedura.
Aparecem uma série de pequenos  ,ou <b>F7</b> no mostrador.	Os circuitos electrónicos aqueceram.	Ver rubrica <b>encastre da sua placa</b>
<b>A placa não funciona</b> , acende-se outra mensagem no mostrador.	O circuito electrónico funciona mal.	Peça ajuda ao Serviço Após Venda.
Depois de se ter acendido uma zona de aquecimento, os mostradores do teclado continuam a piscar.	O recipiente que você utiliza não está adaptado à cozedura por indução ou é de diâmetro inferior a 12 cm .(10 cm no disco 160)	<b>Veja Recipientes adequados.</b>
Os tachos fazem barulho durante a cozedura.	É uma vibração devida à passagem da energia da placa para o recipiente.	Em potência elevada este fenómeno é normal para determinados tipos de tachos. Não existe perigo para a placa.
A placa liberta um cheiro durante as primeiras cozeduras.	Aparelho novo.	<b>Aqueça cada disco durante 1/2 hora com um tacho cheio de água.</b>



**Em caso de quebra, fissura ou racha, mesmo ligeira, na placa de vitrocerâmica, desligue imediatamente o aparelho e contacte o Serviço Após Venda.**

# Guia de cozedura

PREPARAÇÕES	FRITAR E LEVANTAR FERVURA	COZER/CORAR RETOMAR A FERVURA PEQUENA FERVURA	COZER/COZER LENTAMENTE				1
			2	3	4	5	
<b>SOPAS</b>	9	7	3	3	3	3	1
<b>PEIXES</b>	9	7	3	3	3	3	1
<b>MOLHOS</b>		6	3	3	3	3	1
<b>LEGUMES</b>	9	7	3	3	3	3	1
<b>CARNES</b>		7	3	3	3	3	1
<b>FRITOS</b>	9						
<b>OUTROS</b>	9	7	3	3	3	3	1

**CAUDOS**  
**CREMES ESPessos**  
**COZIDOS**  
**CONGELADOS**  
**ESPESSE À BASE DE FARINHA COM**  
**MANTEIGA E OYOS**  
**(BEARNÉSE, HOLLANDÊSE)**  
**ENDÍVIAS, ESPINAFRES**  
**LEGUMES SECOS**  
**BATATAS COZIDAS**  
**BATATAS CORADAS**  
**BATATAS SALTEADAS**  
**DESCONGELAÇÃO DE LEGUMES**  
**CARNES POUCO ESPESAS**  
**BIFES NA FRIGIDEIRA**  
**GRELHADOS (GRELHA DE FERRO FUNDIDO)**  
**FRITOS CONGELADOS**  
**FRITOS FRESCOS**  
**PANELA DE PRESSÃO**  
**COMPOTAS**  
**CREPES**  
**LEITE CREME**  
**CHOCOLATE FUNDIDO**  
**DOCES**  
**LEITE**  
**OVOS ESTRELADOS**  
**MASSAS**  
**BOIÕES PARA BEBÉ (BANHO MARIA)**  
**GUISADOS**  
**ARROZ CRIOLLO**  
**ARROZ DOCE**

As potências máximas são reservadas aos fritos e fervuras rápidas.

-  ferver com a tampa
-  colocar os alimentos
-  levantar fervura ou fritar
-  cozedura a lume forte
-  cozedura a lume brando



## Περιεχόμενα

Οδηγίες ασφαλούς χρήσης της πλάκας της κουζίνας σας.....	<b>38</b>
Μαγειρικά σκεύη .....	<b>40</b>
Οδηγίες ασφαλούς εγκατάστασης της πλάκας της κουζίνας σας.....	<b>41</b>
Οδηγίες απλουστευμένης χρήσης της πλάκας της κουζίνας σας.....	<b>43</b>
Πώς να προφυλάξετε και να διατηρήσετε την πλάκα της κουζίνας σας;.....	<b>45</b>
Οδηγός ψησίματος.....	<b>47</b>

*Μέσα στις οδηγίες χρήσης σας επισημαίνονται λεπτομερώς κάθε φορά*



*οι οδηγίες ασφαλείας,*



*σας δίνονται συμβουλές και σας υποδεικνύονται διάφορα χρήσιμα "τεχνάσματα"*

Αγαπητή Πελάτισσα, Αγαπητέ Πελάτη,

Μόλις αποκτήσατε μία κουζίνα BRANDT και σας ευχαριστούμε γι'αυτό.

Οι ερευνητικές ομάδες μας συνέθεσαν για σας μία νέα γενιά κουζινών, που θα κάνει το καθημερινό σας μαγείρεμα πιο ευχάριστο.

Με γραμμές λιτές και μοντέρνα αισθητική, οι καινούριες υαλοκεραμικές εστίες της κουζίνας σας BRANDT δένουν αρμονικά με τα υπόλοιπα μέρη της κουζίνας σας και συνδυάζουν άμογα απλουστευμένη χρήση και υψηλή απόδοση στο ψήσιμο.

Στην ποικιλία των προϊόντων Brandt, μπορείτε επίσης να βρείτε, μία μεγάλη επιλογή από φούρνους, απορροφητήρες, πλυντήρια πιάτων και ψυγείων, τα οποία μπορείτε να συνδυάσετε με την καινούρια σας κουζίνα BRANDT.

Έχοντας πάντα ως πρώτο μας μέλημα, την ικανοποίηση του πελάτη μας και επιθυμώντας τα προϊόντα μας να ανταποκρίνονται κατά τον καλύτερο τρόπο στις απαιτήσεις του, η υπηρεσία μας εξυπηρέτησης καταναλωτών βρίσκεται στη διάθεσή σας για να απαντήσει σε τυχόν ερωτήσεις σας, ή να ακούσει τις προτάσεις σας (διευθύνσεις και τηλέφωνα στο τέλος του βιβλίου).

Στην κορυφή της καινοτομίας, η Brandt συμβάλλει με αυτόν τον τρόπο στην καλύτερευση της ποιότητας της καθημερινής σας ζωής, προσφέροντά σας πάντα προϊόντα υψηλών αποδόσεων, απλουστευμένων στη χρήση τους, σεβόμενων το περιβάλλον, με αισθητική και πιστότητα.

Το σήμα BRANDT.

## Οδηγίες ασφαλούς χρήσης της πλάκας της κουζίνας σας

Σχεδιάσαμε και κατασκευάσαμε την συγκεκριμένη πλάκα ψησίματος για οικιακή χρήση.

Καθώς κύριο μέλημά μας είναι η σταθερή βελτίωση των προϊόντων μας, διατηρούμε πάντα το δικαίωμα να επεμβούμε στα τεχνικό, λειτουργικό ή αισθητικό μέρος τους, προκειμένου να επιφέρουμε κάθε τροποποίηση υπαγορευόμενη από την εξέλιξη της τεχνολογίας.

Η κατασκευή της συγκεκριμένης πλάκας ψησίματος της κουζίνας σας, που προορίζεται αποκλειστικά για το ψήσιμο υγρών και στερεών τροφών, δεν περιέχει απολύτως κανένα συστατικό αμιάντου.

Σας συνιστούμε να βεβαιώνεστε συστηματικά, ότι δεν υπάρχουν αντικείμενα, (πανιά, χαρτιά, ...), τα οποία να φράζουν, στο κάτω μέρος της κουζίνας, την είσοδο για τον αέρα (δείτε το σχετικό κεφάλαιο εντοιχισμού).

### Ασφάλεια ΕΠΑΓΩΓΙΚΗΣ-ΥΑΛΟΚΕΡΑΜΙΚΗΣ ΠΛΑΚΑΣ ΚΟΥΖΙΝΑΣ

- Ένας θερμοστάτης ελέγχει συνεχώς, την θερμοκρασία των εστιών της κουζίνας σας. Αν αυτή η θερμοκρασία υπερβεί τα κανονικά όρια, η παράγωγη ισχύς θα μειωθεί αυτόματα.

- Η απομάκρυνση του μαγειρικού σκεύους αρκεί, ώστε να σταματήσει στιγμιαία, η ισχύς στην πλάκα της κουζίνας σας. Μένει απλώς, να πατήσετε το κουμπί "σταμάτημα", προκειμένου να σταματήσει οριστικά, η λειτουργία των εστιών ψησίματος.

#### • Ασφάλεια ΜΑΓΕΙΡΙΚΟΥ ΣΚΕΥΟΥΣ

Σε κάθε εστία ψησίματος υπάρχει κι ένας θερμοστάτης, ο οποίος ελέγχει συνεχώς, με τέτοιο τρόπο την θερμοκρασία στον πάτο του μαγειρικού σκεύους, ώστε να μην δημιουργείται κανένας κίνδυνος υπερθέρμανσης (π.χ. άδεια κατσαρόλα...).

#### Ασφάλεια ΜΕΤΑΛΛΙΚΟΥ ΑΝΤΙΚΕΙΜΕΝΟΥ

Ένα αντικείμενο μικρών διαστάσεων, όπως :

ένα κατσαρολάκι, ένα πειρούνι, ένα κουτάλι,

ή ακόμη κι ένα δαχτυλίδι..., αφημένο πάνω

στην πλάκα της κουζίνας σας, δεν λαμβάνεται υπόψη

από την κουζίνα σας, ως μαγειρικό σκεύος. Ένα

μήνυμα αναβοσβήνει στον πίνακα ενδείξεων και

καμία ισχύς δεν παράγεται.

#### Δείκτης της εναπομείνουσας

**⚠** Αν ο φούρνος σας βρίσκεται κάτω από την πλάκα ψησίματος της κουζίνας σας (δείτε το σχετικό κεφάλαιο για τις δυνατότητες εντοιχισμού), οι θερμικές ασφάλειες της πλάκας της κουζίνας σας απαγορεύουν την παράλληλη χρήση των δύο συσκευών με πυρόληψη.

### Θερμότητας.

Μετά από εκτεταμένη χρήση, η αντίστοιχη εστία ψησίματος μπορεί να παραμείνει ζεστή.

Σ' αυτό το χρονικό διάστημα, ένα "H" εμφανίζεται στον πίνακα ενδείξεων.

### Αυτόματο σβήσιμο

Το αυτόματο σβήσιμο είναι μία λειτουργία ασφαλείας για την κουζίνα των υαλοκεραμικών εστιών.

Τίθεται αυτόματα σε λειτουργία, εάν ο χρήστης ξεχνά να σβήσει τη φωτιά :

Χρησιμοποιούμενη ένταση	η εστία ψησίματος σβήνει αυτόματα σε:
ανάμεσα 1...4 φωτιάς	8 ώρες
μεταξύ 5...7 φωτιάς	2 ώρες
μεταξύ 8...9	1 ώρα

Η ένδειξη της αντίστοιχης εστίας ψησίματος δείχνει **A** και ένα ηχητικό "μπιπ" ακούγεται για περίπου 2 λεπτά.

Αυτή η ένδειξη **A** θα παραμείνει, για όσο διάστημα δεν πατάτε ένα οποιοδήποτε κουμπί από τον πίνακα εντολών της κουζίνας σας, στην τελευταία περίπτωση, ένα δεύτερο μπιπ θα επιβεβαιώσει το πάτημα του κουμπιού.

## Οδηγίες ασφαλούς εγκατάστασης της πλάκας της κουζίνας σας

### Αρχές λειτουργίας της επαγωγής

Όταν βάζουμε σε λειτουργία την συσκευή, από τη στιγμή που επιλέγουμε μία συγκεκριμένη ισχύ, τα ηλεκτρικά κυκλώματα παράγουν επαγωγίματα ρεύματα, τα οποία ζεσταίνουν στιγμιαία τον πάτο των μαγειρικών σκευών, ο οποίος με τη σειρά του μεταδίδει αυτήν τη θερμότητα στις τροφές.

Κατ' αυτόν τον τρόπο, το ψήσιμο γίνεται χωρίς χάσιμο ενέργειας, μεταξύ της πλάκας της κουζίνας και των τροφών.

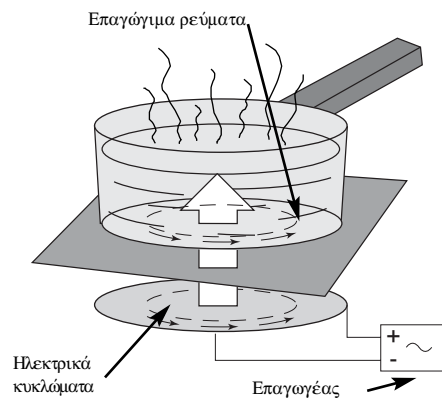

### Προειδοποίηση στους φέροντες βηματοδότη καρδιάς και ενεργά μοσχεύματα:

Η λειτουργία της πλάκας της κουζίνας πληροί τις ισχύουσες προδιαγραφές των ηλεκτρομαγνητικών αναταραχών.

Η πλάκα της επαγωγικής κουζίνας σας είναι απολύτως εναρμονισμένη με τους ρυθμιστικούς κανόνες (Κοινοτικές Οδηγίες 89/336/CEE).

Έχει κατασκευαστεί με τέτοιο τρόπο, ώστε να μην παρεμποδίζει την λειτουργία των υπόλοιπων ηλεκτρικών συσκευών, υπό την προϋπόθεση ότι και αυτές οι τελευταίες σέβονται το ίδιο ρυθμιστικό πλαίσιο. Η επαγωγική πλάκα της κουζίνας σας δημιουργεί μαγνητικά κύματα στο πλέον εγγύς περιβάλλον της. Προκειμένου να αποφευχθούν οι αλληλεπιδράσεις μεταξύ της πλάκας της κουζίνας σας και ενός βηματοδότη καρδιάς, πρέπει ο τελευταίος να πληροί τις προϋποθέσεις του ρυθμιστικού πλαισίου, από το οποίο διέπεται. Από αυτή τη σκοπιά, δεν μπορούμε να σας εγγυηθούμε, παρά μόνο την εναρμόνιση του δικού μας προϊόντος με τους ρυθμιστικούς κανόνες, από τους οποίους διέπεται. Όσον αφορά στην αντίστοιχη εναρμόνιση του βηματοδότη καρδιάς, ή στις ενδεχόμενες παρενέργειες ή ασυμβατότητες του, μπορείτε να συμβουλευτείτε σχετικά τον κατασκευαστή του, ή τον θεράποντα γιατρό σας.

**⚠ Σε περίπτωση που εμφανιστεί οποιοδήποτε ράγισμα στην επιφάνεια του γυαλιού, προκειμένου να αποφύγετε κάθε κίνδυνο ηλεκτροπληξίας, διακόψτε αμέσως την παροχή ηλεκτρικού ρεύματος, κλείνοντας το διακόπτη ασφαλείας ή κατεβάζοντας τον γενικό διακόπτη ασφαλείας,**

**Μα μην χρησιμοποιήσετε την κουζίνα σας, πριν, από την αλλαγή του ραγισμένου γυαλιού της πλάκας των υαλοκεραμικών εστιών.**

**Στην επιφάνεια της κουζίνας δεν πρέπει να τοποθετείτε κανένα αντικείμενο.**

**⚠ Κατά το ψήσιμο, μην χρησιμοποιείτε ποτέ αλουμινόχαρτο, μην τοποθετείτε ποτέ πάνω στις υαλοκεραμικές εστίες της κουζίνας αντικείμενα τυλιγμένα σε αλουμινόχαρτο, ή οποιαδήποτε αλουμινένια συσκευασία,**

**⚠ που περιέχει κατεψυγμένες τροφές.**

**Σε μία τέτοια περίπτωση το αλουμίνιο θα λιώσει και θα καταστρέψει τελειωτικά την συσκευή σας.**

Μη χρησιμοποιείτε συσκευή καθαρισμού με ατμό.

## Μαγειρικά σκεύη

Χωρίς αμφιβολία, διαθέτετε, ήδη, μαγειρικά σκεύη, κατάλληλα για την κουζίνα σας.

**Η επαγωγική πλάκα της κουζίνας σας είναι σε θέση να αναγνωρίζει τα περισσότερα μαγειρικά σκεύη.**

**Τεστ μαγειρικού σκεύους:** Τοποθετήστε το μαγειρικό σας σκεύος πάνω σε μία εστία ψησίματος με ισχύ 4, εάν το μήνυμα στον πίνακα ενδείξεων παραμένει σταθερό, το μαγειρικό σκεύος σας είναι συμβατό με την κουζίνα σας, αν όμως αναβοσβήνει, τότε είναι ασύμβατο για χρήση σε επαγωγική κουζίνα.

Μπορείτε επίσης να χρησιμοποιήσετε έναν μαγνήτη, αν αυτός "κολλάει" στον πάτο του σκεύους, τότε το μαγειρικό σας σκεύος είναι συμβατό με την επαγωγή.

**Τα συμβατά μαγειρικά σκεύη με την επαγωγή είναι:**

- σκεύη εμαγιέ με, ή χωρίς αντικολλητική επίστρωση.
- μαντεμένα σκεύη με ή χωρίς πάτο εμαγιέ

Με τον εμαγιέ πάτο αποφεύγονται τα ραγίσματα στην γυάλινη επιφάνεια της πλάκας της κουζίνας σας.

- ανοξείδωτα σκεύη κατάλληλα για επαγωγή
- Τα περισσότερα ανοξείδωτα μαγειρικά σκεύη

Να χρησιμοποιείτε εκείνη την εστία ψησίματος, που αναλογεί στο κάθε μαγειρικό σκεύος σας (δείτε το σχέδιο).

είναι κατάλληλα, εάν πληρούν το τεστ καταλληλότητας του μαγειρικού σκεύους (κατσαρόλες, τεντζερέδες, τηγάνια, ριτέζες...)

- μεταλλικά σκεύη με ειδικό πάτο.

Τα σκεύη με ανισόπεδο πάτο μπορούν να χρησιμοποιηθούν μόνο, αν ο τελευταίος δεν είναι εξαιρετικά παραμορφωμένος.

Αγοράζοντας σκεύη που φέρουν το σήμ. **CLASS INDUCTION** στον πάτο, ή στη συσκευασία τους, είστε βέβαιοι, ότι είναι απολύτως συμβατά με την πλάκα της κουζίνας σας, υπό φυσιολογικές συνθήκες. Για να σας βοηθήσουμε στην επιλογή σας, μαζί με τον οδηγό χρήσης σας προσφέρεται κι ένας κατάλογος με κουζίνακά σύνεργα.

### • ΣΗΜΕΙΩΣΗ

Τα μαγειρικά σκεύη από γυαλί, κέραμο, πύλο, αλουμίνιο (χωρίς ειδικό πάτο), ή χαλκό, ορισμένα ανοξείδωτα μη μαγνητικά είναι ασύμβατά με το ψήσιμο κατ' επαγωγή. Ένα μήνυμα στον πίνακα ενδείξεων αναβοσβήνει, σ' αυτήν την περίπτωση, για να σας ποειδοποιήσει

Να προτιμάτε σκεύη με παχύ και ίσιο πάτο, γιατί αυτά εξασφαλίζουν ένα περισσότερο ομοιογενές ψήσιμο (η θερμότητα κατανέμεται καλύτερα).

### Πολλαπλών χρήσεων

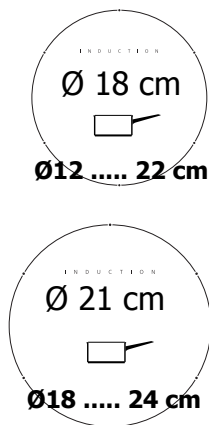

### Μικρά σκεύη

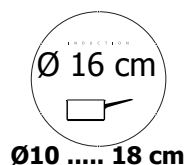

Μαγείρεμα σε χαμηλή φωτιά (σάλτσες, κρέμες...).

Μαγείρεμα μικρών ποσοτήτων ή ατομικών μερίδων...

## Οδηγίες ασφαλούς εγκατάστασης της πλάκας της κουζίνας σας.

Φροντίστε οπωσδήποτε τα πλέγματα των ανεμιστήρων που βρίσκονται κάτω από τις εστίες σας να παραμένουν πάντα ελεύθερα.

Σε κάθε περίπτωση εγκατάστασης, οι επαγωγικές εστίες σας χρειάζονται καλό εξαερισμό.

### Πάνω από ένα έπιπλο με πόρτα ή συρτάρι

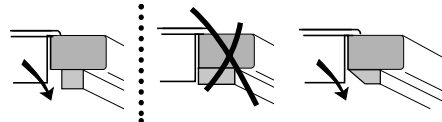
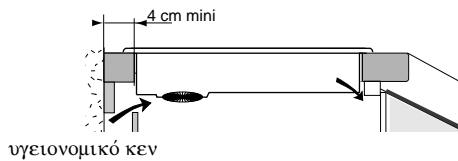

Βεβαιωθείτε πως η τραβέρσα του επίπλου δεν εμποδίζει το πέρασμα του αέρα.  
Στην ανάγκη, κάντε μια λοξοτομή.

### Πάνω από φούρνο

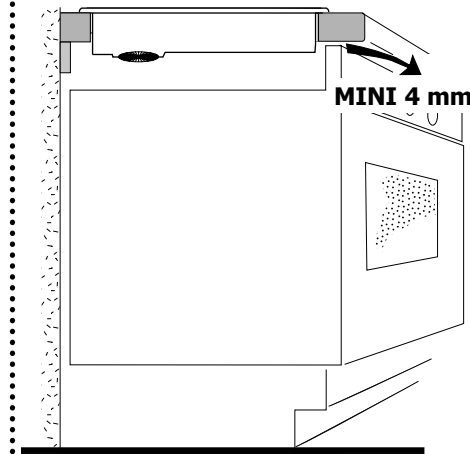

### **Αν η συσκευή που βρίσκεται κάτω από τη βάση εστιών σας δημιουργεί υπερθέρμανση:**

Οι επαγωγικές εστίες είναι εξοπλισμένες με ασφάλειες, κυρίως κατά της υπερθέρμανσης, που ανιχνεύουν τις υψηλές θερμοκρασίες: **στην οθόνη θα εμφανιστεί μια σειρά από γραμμούλες ή ένα F7.**

Στην περίπτωση αυτή σας συνιστούμε να κάνετε ένα άνοιγμα στο πλαϊνό του επίπλου σας ή/και να τοποθετήσετε ένα κιτ μόνωσης το οποίο διατίθεται από την Υπηρεσία Τεχνικής Εξυπηρέτησης (κωδ: 75X1652) ώστε να περιορίσετε τις επιπτώσεις της υπερθέρμανσης της συσκευής που βρίσκεται από κάτω.

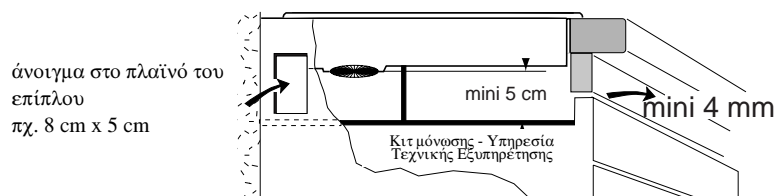

Τηρώντας τις παραπάνω περιγραφόμενες συνθήκες αερισμού, η βάση εστιών σας μπορεί να εγκατασταθεί πάνω από οποιαδήποτε οικιακή συσκευή.



## Ασφαλής εγκατάσταση της κουζίνας σας.

### Εντοιχισμός

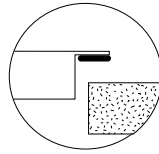
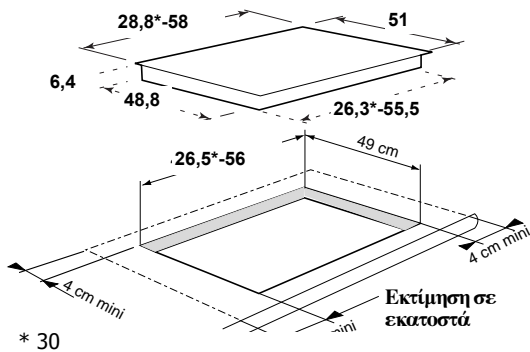

Ένα λάστιχο εγγυάται την στεγανότητα με τον υπόλοιπο πάγκο εργασίας.  
-Αυτό το λάστιχο βρίσκεται κολλημένο στο κάτω μέρος της επαγωγικής πλάκας της κουζίνας σας, τοποθετήστε την επαγωγική πλάκα της κουζίνας σας, στην υποδοχή.  
-αυτό το λάστιχο θα το βρείτε στη σακουλίτσα, που βρίσκεται κολλημένη στο κάτω μέρος της επαγωγικής πλάκας της κουζίνας σας.

### Ηλεκτρική σύνδεση

Η συσκευή πρέπει να τοποθετηθεί με τέτοιο τρόπο, ώστε η υποδοχή της ηλεκτρικής πρίζας να είναι σε προσιτό σημείο.

Αυτές οι πλάκες κουζίνας πρέπει να συνδεθούν με το ηλεκτρικό δίκτυο, δια μέσου μίας ηλεκτρικής πρίζας, που να πληροί τις προδιαγραφές CEI 60 083 ή μίας πρίζας πολυπολικής με μία απόσταση, τουλάχιστον 3χιλ., μεταξύ των υποδοχών.

Αν το καλώδιο καταστραφεί, πρέπει να αντικατασταθεί, ή από τον κατασκευαστή, ή από την αρμόδια υπηρεσία βλαβών μετά την πώληση, ή από έναν εξειδικευμένο τεχνικό, ώστε να αποφευχθεί κάθε πιθανός κίνδυνος.

Όταν η κουζίνα σας τίθεται σε χαμηλή τάση, ή κατόπιν μιας εκτεταμένης διακοπής ηλεκτρικού ρεύματος, μία φωτεινή ένδειξη εμφανίζεται στον πίνακα εντολών της πλάκας της κουζίνας σας. Εξαφανίζεται αυτόματα, μετά το πέρας 30 δευτερολέπτων, ή από τη στιγμή που πατήσετε οποιοδήποτε κουμπί από το πληκτρολόγιο της κουζίνας σας. Αυτή η ένδειξη είναι φυσιολογική. Σε καμία περίπτωση ο χρήστης της κουζίνας δεν πρέπει να τη λάβει υπόψη.

Σε περίπτωση δυσλειτουργίας της πλάκας της κουζίνας σας, κατά τη διάρκεια μίας τριφασικής σύνδεσης 400 V2N, βεβαιωθείτε ότι το ουδέτερο καλώδιο είναι σωστά συνδεδεμένο.

Κατά την εγκατάσταση της βάσης εστιών σας, πρέπει να ληφθούν ορισμένα μέτρα ώστε να μην υποστεί ζημιά το καλώδιο παροχής ρεύματος λόγω οξείων ακμών.

**- 220-240 V μονοφασικό  
ασφάλεια : 32 αμπέρ/16 αμπέρ**

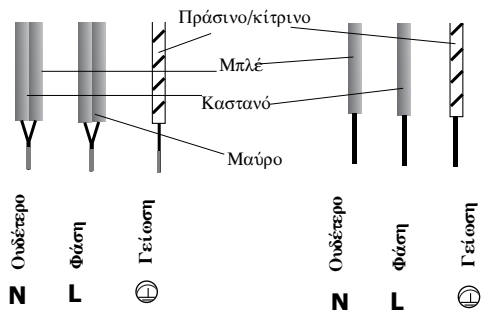

**220-240 V 50Hz**

**TI300.....2,8 kW  
TI312.....5,9 kW  
TI214.....5,9 kW**

41

**- 400 V 2N τριφασικό  
ασφάλεια : 16 αμπέρ**

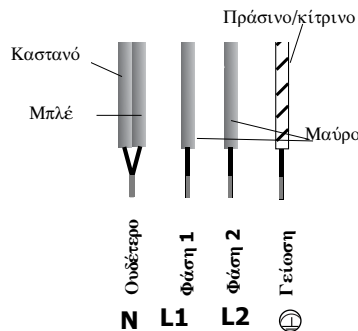

Πριν τη σύνδεση, διαχωρείστε τα 2 καλώδια, φάσης L1, L2.

# Οδηγίες απλουστευμένης χρήσης της πλάκας της κουζίνας σας

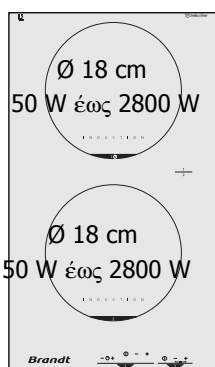

Ø 18 cm  
50 W έως 2800 W

**TI 300**

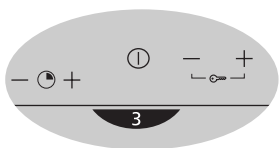

**TI 314**

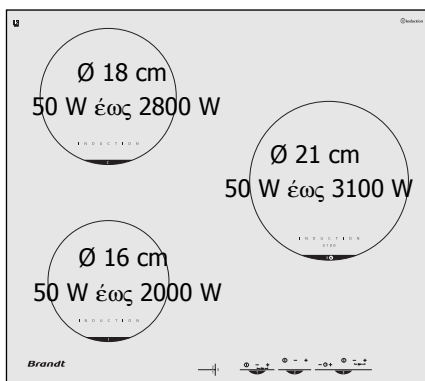

**TI 312**

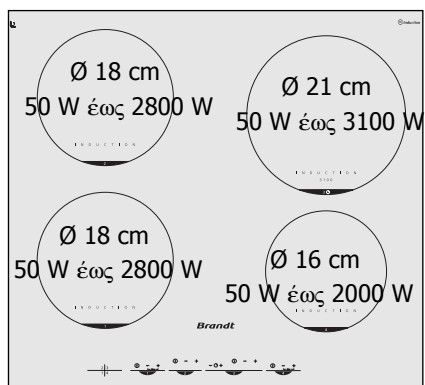

## Οδηγίες απλουστευμένης χρήσης της πλάκας της κουζίνας σας

### Άναμμα και σβήσιμο

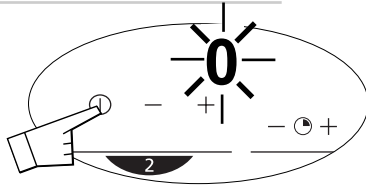

Ένα "μπιπ" και ένα **0**, που αναβοσβήνει σας ειδοποιούν ότι η αντίστοιχη εστία ψησίματος είναι αναμμένη. Μπορείτε κατόπιν να επιλέξετε την επιθυμητή ισχύ. Εάν δεν επιλέξετε κάποια συγκεκριμένη ισχύ, η εστία ψησίματος θα σβήσει αυτόματα.

### Ρύθμιση ισχύος με το χέρι

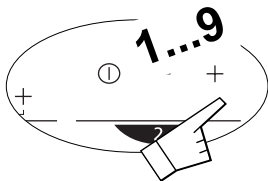

### Ρύθμιση του χρονόμετρου μαγειρέματος

σε ορισμένα μοντέλα



Λειτουργεί όταν οι αντίστοιχες εστίες ψησίματος είναι αναμμένες. Μπορείτε, σε κάθε στιγμή, να αλλάξετε την διάρκεια μαγειρέματος.

### Σβήσιμο με το χέρι

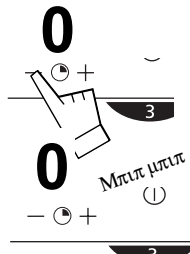

### Αυτόματο σταμάτημα

Για να σταματήσετε αυτό το μπιπ, πατήστε ένα οποιοδήποτε κουμπί εντολής, της αντίστοιχης εστίας της κουζίνας σας, αν δεν το κάνετε θα σταματήσει μετά από ένα λεπτό περίπου.

### Ασφάλεια για τα παιδιά



Οι εστίες σας διαθέτουν μια **ασφάλεια για τα παιδιά** η οποία ασφαλίζει τη χρήση τους:

- είτε σε διακοπή (καθάρισμα)
- είτε κατά το μαγείρεμα (οι τρέχουσες ενέργειες συνεχίζονται και οι εμφανιζόμενες ρυθμίσεις παραμένουν ενεργές).

Στην περίπτωση αυτή, για λόγους ασφαλείας, μόνο το πλήκτρο "διακοπής" μπορεί ακόμη να χρησιμοποιηθεί.

**Μην ξεχάσετε να απασφαλίσετε πριν τη νέα χρησιμοποίηση.**

#### Πως θα ασφαλίσετε;

- Εντοπίστε τα ειδικά πλήκτρα ασφαλίσης (- +) που βρίσκονται πάνω από ένα λουκέτο (ή κλειδί).
- Πατήστε ταυτόχρονα τα πλήκτρα αυτά (- +) μέχρι να εμφανιστεί η πληροφορία  ή .

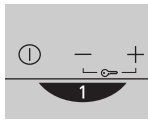

Η εμφάνιση σβήνει μετά από μερικά δευτερόλεπτα

#### Πως θα απασφαλίσετε;

Πατήστε ταυτόχρονα τα πλήκτρα (- +) ασφαλίσης μέχρι να σβήσει η εμφάνιση στην οθόνη.

## Πώς να προφυλάξετε και να διατηρήσετε την πλάκα της κουζίνας σας

### • Πρέπει

Να αποφεύγετε να τοποθετείτε **απότομα τα μαγειρικά σκεύη πάνω στις εστίες:**

η επιφάνεια του γυαλιού είναι πολύ νθεκτική, όχι όμως και άρρηκτη.

**Να αποφεύγετε τις τριβές με τα μαγειρικά σκεύη,** οι οποίες θα μπορούσαν να προκαλέσουν μία φθορά στο νεκρό της επιφάνειας των υαλοκεραμικών εστιών. **Αποφεύγετε να χρησιμοποιείτε σκεύη με πάτο τραχύ ή με πολλά γδαρσίματα:**

τα στοιχεία που έχουν τυχόν απορροφηθεί απ'αυτά, μπορούν να μεταφερθούν στην επιφάνεια των υαλοκεραμικών εστιών και να προκαλέσουν σ'αυτές λεκέδες και ραγίσματα.

**Αυτές οι παραλείψεις, ακόμη κι όταν δεν επιφέρουν τη δυσλειτουργία της κουζίνας σας, δεν καλύπτονται από την προβλεπόμενη εγγύηση.**

**Κεντράρετε** το μαγειρικό σκεύος πάνω στην εστία ψησίματος.

**Χρησιμοποιείτε** μαγειρικά σκεύη του ίδιου μεγέθους με αυτού των υαλοκεραμικών εστιών ψησίματος.

**Η διάμετρος του πάτου των μαγειρικών σκευών πρέπει να είναι ίση ή μεγαλύτερη της διαμέτρου**

**της σηριγραφίας** (του σχεδίου, που αντικατοπτρίζει στην επιφάνει της κουζίνας σας, τις υαλοκεραμικές εστίες).

### • Δεν πρέπει

**Να αφήνετε μεταλλικά σόνεργα μαγειρικής,** μαχαιροπίρουνα κι άλλα μεταλλικά αντικείμενα πάνω στην πλάκα της κουζίνας. Κινδυνεύουν να θερμανθούν, αν βρίσκονται κοντά σε αναμμένη εστία.

**Να τακτοποιείτε στο έπιπλο,** που υπάρχει κάτω από τις εστίες της κουζίνας σας, τα προϊόντα **ΚΑΘΑΡΙΟΤΗΤΑΣ** ή εκείνα που είναι **ΕΥΦΛΕΚΤΑ.**

**Να αφήνετε άδεια μαγειρικά σκεύη** στην επιφάνεια ψησίματος των υαλοκεραμικών εστιών σας.

**Να ζεσταίνετε κονσέρβες κλειστές,** υπάρχει κίνδυνος να σπάσουν, αυτή η προφύλαξη ισχύει για κάθε είδους ψήσιμο.

**Να τοποθετείτε τις κατσαρόλες πάνω στις εστίες, ή στα καλύμμάτα τους**

**Να προθερμαίνετε** στη μέγιστη θερμοκρασία το σκεύος, όταν αυτό δεν διαθέτει αντικολλητική επιστρώση και περιέχει πολύ λίγο, έως καθόλου, λιπαρές ουσίες.

**Οι μέγιστες θερμοκρασίες συνιστώνται για βράσιμο και τηγάνισμα.**

Η επιφάνεια των υαλοκεραμικών εστιών καθαρίζεται εύκολα, για να σας βοηθήσουμε διαβάστε τις παρακάτω συμβουλές μας :

ΕΙΔΗ ΛΕΚΕΔΩΝ	ΤΙ ΝΑ ΚΑΝΕΤΕ	ΧΡΗΣΙΜΟΠΟΙΗΣΤΕ
Απαλοί λεκέδες	Μουσκέψτε καλά, με ζεστό νερό την περιοχή, που θέλετε να καθαρίσετε και μετά σκουπίστε την.	Σφουγγάρι υγιεινής
Συσώρευση λεκέδων, που έχουν ψηθεί.	Μουσκέψτε καλά, με ζεστό νερό την περιοχή, που θέλετε να καθαρίσετε, χρησιμοποιείστε ένα ειδικό ξύστρο από γυαλί για να τρίψετε τους λεκέδες και τελειώστε με την σκληρή επιφάνεια ενός υγιεινού σφουγγαριού, κατόπιν σκουπίστε	Σύρμα ειδικό για τις υαλοκεραμικές εστίες
Λεκέδες αλάτων.	- Ρίξτε Ξύδι ή ζεστό λευκό οινόπνευμα πάνω στο λεκέ, αφήστε το να δράσει, σκουπίστε με ένα μαλακό σφουγγάρι - Χρησιμοποιείστε ένα προϊόν καθαριότητας του εμπορίου.	κρέμα ειδική για τις υαλοκεραμικές εστίες
Αποξηραμένοι λεκέδες από ζάχαρη, λειωμένο αλουμίνιο, ή πλαστικό	- Καθαρίστε την επιφάνεια με ένα προϊόν ειδικό για τον καθαρισμό των υαλοκεραμικών εστιών, που να περιέχει, κατά προτίμηση, σιλικόνη (προστατεύει).	Ειδικό πρίον για τις υαλοκεραμικές εστίες



Σκόνη



λειαντικό σφουγγάρι





κρέμα



ειδικό σφουγγάρι υγιεινής για απαλό πλύσιμο πιάτων

## Μικροβλάβες και επισκευές

Έχετε κάποια αμφιβολία σχετικά με την καλή λειτουργία της πλάκας των εστιών σας.....αυτό δε συνεπάγεται απαραίτητα ότι η κουζίνα σας έχει κάποια βλάβη. Σε κάθε περίπτωση βεβαιωθείτε για τα παρακάτω:

ΔΙΑΠΙΣΤΩΝΕΤΕ...	ΤΙΣ ΠΙΘΑΝΕΣ ΑΙΤΙΕΣ	ΤΙ ΜΠΟΡΕΙΤΕ ΝΑ ΚΑΝΕΤΕ;
Όταν θα την ξαναθέσετε σε λειτουργία μία φωτεινή ένδειξη θα παρουσιαστεί.	Κανονική λειτουργία	ΤΙΠΟΤΑ: δείτε το σχετικό κεφάλαιο για τη σύνδεση του φούρνου
Όταν ανάβετε την κουζίνα σας, Πέφτει ο αυτόματος γενικός διακόπτης.	Δεν έχει γίνει καλή σύνδεση της κουζίνας σας	Βεβαιωθείτε ότι έχει γίνει η σωστή συνάρμωση και σύνδεση των καλωδίων.
Όταν ανάβετε την κουζίνα σας, Η μία μόνο πλευρά της πλάκας των υαλοκεραμικών εστιών της κουζίνας σας, λειτουργεί.	Δεν έχει γίνει καλή σύνδεση της κουζίνας σας	
Ο εξαερισμός συνεχίζεται για μερικά λεπτά μετά το σβήσιμο της πλάκας της κουζίνας.	Πάγωμα του ηλεκτρονικού συστήματος.	Είναι φυσιολογικό.
Το πάνω μέρος της πλάκας της κουζίνας σας είναι συνεχώς χλιαρό. (ακόμη και κατά το άναμμα).	Ηλεκτρονική συσκευή υπό τάση, όπως κάθε άλλη ηλεκτρονική συσκευή (τηλέραση...)	Είναι φυσιολογικό.
Η πλάκα της κουζίνας σας δε λειτουργεί. Όλες οι ενδείξεις στον πίνακα της κουζίνας είναι σβηστές.	Η συσκευή δεν προφοδοτείται με ηλεκτρικό ρεύμα. Η ηλεκτρική προφώδοτηση ή σύνδεση είναι ελλαπαμαπακή.	Να ελέγχετε τις ασφάλειες και το γενικό διακόπτη ασφάλειας.
Αν η πλάκα της επαγωγής σβήσει, καθόσον είναι σε λειτουργία, ένα  , ή ένα F7 εμφανίζεται στον πίνακα ενδείξεων.	- Παρατηρείται μία υπερχειλίση, ή κάποιο αντικείμενο φράζει το πληκτρολόγιο εντολών της κουζίνας σας.	Καθαρίστε ή απομακρύνετε το αντικείμενο και ξαναάψτε τη φωτιά.
Μία σειρά από μικρά  , ή F7 εμφανίζεται στον πίνακα της κουζίνας σας.	Τα ηλεκτρικά κυκλώματα θερμάνθηκαν.	Δείτε το σχετικό κεφάλαιο με τον εντοχισμό της πλάκας της κουζίνας σας.
Η πλάκα της κουζίνας δεν λειτουργεί, ένα άλλο μήνυμα παρουσιάζεται στον πίνακα ενδείξεων.	Το ηλεκτρικό κύκλωμα δε λειτουργεί καλά.	Καλέστε την υπηρεσία πελατών, μετά την πόληση.
Αφού έχετε ανάψει μία εστία ψησίματος, οι ενδείξεις συνεχίζουν να αναβοσβήνουν στον πίνακα της κουζίνας σας.	Το σκεύος που χρησιμοποιείται δεν είναι κατάλληλο για το επαγωγικό ψήσιμο, ή είναι μιας διάμετρου μικρότερης των 12 εκατοστών (10εκ πάνω σε εστία 160)	Δείτε το σχετικό κεφάλαιο με τα μαγειρικά σκεύη.
Οι καταρρόλες κάνουν θόρυβο, κατά τη διάρκεια του μαγειρέματος.	Είναι μία δόνηση, που οφείλεται στη μετάδοση της ενέργειας από την πλάκα της κουζίνας στο μαγειρικό σκεύος.	Σε μεγάλη ισχύ και με ορισμένους τύπους καταρολικών σκευών, αυτό το φαινόμενο είναι φυσιολογικό. Δεν υπάρχει κανένας κίνδυνος για την πλάκα της κουζίνας σας.
Η συσκευή απελευθερώνει μία ιδιαίτερη μυρωδιά κατά τη διάρκεια των πρώτων μαγειρεμάτων.	Η συσκευή είναι καινούρια	Να ζεσταίνετε μία καταρρόλα γεμάτη νερό σε κάθε εστία ψησίματος, για περίπου 1/2 ώρα.

Σε περίπτωση που διαπιστώσετε στην πλάκα της κουζίνας σας, οποιαδήποτε είδος σπασίματος, ραγίσματος, ρογμής, ακόμη και ελαφρού, αποσυνδέστε αμέσως την συσκευή από την πρίζα και καλέστε αμέσως την υπηρεσία των πελατών μετά την πόληση.

# Οδηγός ψησίματος

Προετοιμασία	ΤΗΓΑΝΙΣΜΑ		ΨΗΣΙΜΟ/ΡΟΔΙΣΜΑ		ΨΗΣΙΜΟ		ΔΙΑΤΗΡΗΣΗ	
	ΒΡΑΣΙΜΟ	ΒΡΑΣΙΜΟ	ΒΡΑΣΙΜΟ	ΒΡΑΣΙΜΟ	ΒΡΑΣΙΜΟ	ΒΡΑΣΙΜΟ	ΒΡΑΣΙΜΟ	ΒΡΑΣΙΜΟ
ΣΟΥΠΕΣ								
ΨΑΡΙΑ								
ΣΑΛΑΤΙΣΣΕΣ								
ΛΑΧΑΝΙΚΑ								
ΚΡΕΑΤΑ								
ΤΗΓΑΝΙΣΜΑ								
ΔΙΑΦΟΡΑ								

Η δυνατή φωτιά ενδείκνυται για το τηγάνισμα και το βράσιμο.

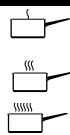

δυνατή φωτιά



δυνατό ψήσιμο



βράσιμο ή τηγάνισμα



Βράσιμο με σκέπασμα



Βάζουμε τις τροφές



