

- FR** Le guide d'utilisation - Hotte décor
- GB** User's guide - Decorative hood
- DE** Betriebsanleitung - Dekor-Dunstabzugshaube
- NL** Gebruiksaanwijzing van uw Designdampkap
- IT** Guida all'uso della cappa arredamento
- ES** Guía de utilización - Campana decorativa
- PT** O guia de utilização - Exaustor decorativo

Brandt

Edito

Chère Cliente, Cher Client,

*Vous venez d'acquérir une nouvelle **hotte BRANDT** et nous vous en remercions.*

Nos équipes de recherche ont conçu pour vous une nouvelle génération d'appareils pour vous permettre d'exercer pleinement vos talents culinaires et vous régaler chaque jour.

*Avec des lignes pures et une esthétique moderne, votre nouvelle **hotte BRANDT** s'intègre harmonieusement dans votre cuisine et allie parfaitement facilité d'utilisation et performances de cuisson.*

*Vous trouverez également dans la gamme des produits BRANDT, un vaste choix de fours, cuisinières, tables de cuisson, lave-vaisselle, fours micro-ondes et réfrigérateurs intégrables, que vous pourrez coordonner à votre nouvelle **hotte BRANDT**.*

Bien entendu, dans un souci permanent de satisfaire au mieux vos exigences vis à vis de nos produits, notre service consommateurs est à votre disposition et à votre écoute pour répondre à toutes vos questions ou suggestions.

*Spécialiste de tout l'univers de la cuisson, **BRANDT** contribue ainsi à la réussite culinaire, au plaisir partagé, à la convivialité en vous apportant des produits toujours plus performants, simples d'utilisation, respectueux de l'environnement, esthétiques et fiables.*

La Marque BRANDT.

Consignes de sécurité

- Il est interdit de flamber des mets ou de faire fonctionner des foyers gaz sans les recouvrir de plats de cuisson au-dessous de la hotte (les flammes aspirées risqueraient de détériorer l'appareil).

- Les fritures effectuées sous l'appareil doivent faire l'objet d'une surveillance constante.
- Les réparations doivent être exclusivement effectuées par un spécialiste agréé.
- Nettoyez régulièrement le filtre cassette pour éviter tout risque de prise de feu.
- Le fonctionnement au-dessus d'un foyer à combustible (bois, charbon, etc...) n'est pas autorisé.

FR

Ces hottes ont été conçues pour être utilisées par des particuliers dans un lieu d'habitation. Dans le souci d'une amélioration constante de nos produits, nous nous réservons le droit d'apporter à leurs caractéristiques techniques, fonctionnelles ou esthétiques toutes modifications de leurs caractéristiques liées à l'évolution technique.

Ces hottes sont destinées exclusivement à la cuisson des boissons et denrées alimentaires. Ces produits ne contiennent aucun composant à base d'amiante.

Tout au long de la notice,



vous signale les consignes de sécurité,

vous signale les conseils et les astuces

Comment se présente votre hotte ?

Fig.1

Modèle 3 vitesses

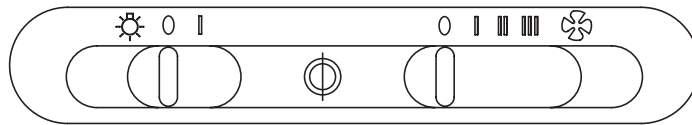

| | | | |
|---|------------------|-----|-----------------|
| ☀ | | ☸ | |
| 0 | Eclairage éteint | 0 | Arrêt moteur |
| ┃ | Eclairage allumé | ┃ | Petite vitesse |
| | | ▯▯ | Moyenne vitesse |
| | | ▯▯▯ | Grande vitesse |

⚠ Dans le cas d'une cuisine chauffée avec un appareil raccordé à une cheminée (ex : poêle), il faut installer la hotte en version recyclage. Ne pas utiliser la hotte sans les filtres métalliques.

Une ventilation convenable de la pièce doit être prévue lorsqu'une hotte de cuisine est utilisée simultanément avec des appareils utilisant du gaz ou un autre combustible.

Comment installer votre hotte ?

Vous possédez une sortie vers l'extérieur : fig. 4

Votre hotte peut être raccordée sur celle-ci par l'intermédiaire d'une gaine d'évacuation (minimum Ø 125 mm, émaillée, en alu, flexible ou en matière ininflammable). Si votre gaine est inférieure à 125 mm de diamètre, **passer obligatoirement en mode recyclage.**

Vous ne possédez pas de sortie vers l'extérieur : fig. 5

Tous nos appareils ont la possibilité de fonctionner en mode recyclage. Dans ce cas, ajoutez un filtre à charbon actif qui retiendra les odeurs.

Montage de votre hotte

FR

 **L'installation doit être conforme aux règlements en vigueur pour la ventilation des locaux. En France, ces règlements sont indiqués dans le DTU 61.1 du CSTB. En particulier, l'air évacué ne doit pas être envoyé dans un conduit utilisé pour évacuer les fumées d'appareils utilisant du gaz ou autre combustible. L'utilisation de conduits désaffectés ne peut se faire qu'après accord d'un spécialiste compétent.**

La distance minimale entre le plan de cuisson et la partie la plus basse de la hotte doit être de 70 cm. Si les instructions de la table de cuisson installée sous la hotte spécifient une distance plus grande que 70 cm, celle-ci doit être prise en compte.

- Tracez un trait horizontal à 70 cm minimum du plan de cuisson.
- Tracez un trait vertical sur le mur allant du plafond jusqu'au bord inférieur de la hotte.
- Placez contre le mur les gabarits de montage (**fig. 2**).
- Percez les 6 trous. Enfoncez les 6 chevilles.
- Vissez les deux vis du haut de la hotte en les laissant dépasser de 5 mm.
- Retirez le filtre métallique.
- Accrochez la hotte aspirante aux deux vis (**fig. 3**).
- Vissez les deux vis du bas.



Avant serrage complet des 4 vis, ajustez le niveau de la hotte.

Raccordement de votre hotte

 **Cet appareil est livré avec un câble d'alimentation H 05 VVF à 2 conducteurs de 0,75 mm² (neutre et phase). Il doit être branché sur réseau 220-240 V monophasé par l'intermédiaire d'une prise de courant normalisée CEI 60083 qui doit rester accessible après installation, conformément aux règles d'installation.**

Notre responsabilité ne saurait être engagée en cas d'accident consécutif à une installation incorrecte. Le fusible de votre installation doit être de 10 ou 16 A. Si le câble d'alimentation est endommagé, faites appel au service après-vente afin d'éviter un danger.

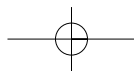

Montage de la cheminée

Fonctionnement en évacuation extérieure: fig. 4 et 8

- Fixez contre le mur, en appui sur le plafond, le support de cheminée métallique (**fig. 6**).
- Montez le clapet anti-retour sur la sortie du moteur (**fig. A**). Ce clapet anti-retour permet d'obstruer l'entrée d'air venant de l'extérieur.
- Dans le cas d'une gaine diamètre 125 mm, utilisez l'adaptateur fourni (**fig. 8/fig. B**).

Si votre gaine extérieure est inférieure à 125 mm, il est obligatoire de raccorder votre hotte en mode recyclage.

- Préparez votre cheminée télescopique en prenant soin de dissimuler les ouïes (**fig. 8**). Emboîter les cheminées l'une dans l'autre au maximum.
- Fixez la partie supérieure sur le support métallique.
- Ajustez la longueur de la cheminée télescopique en descendant la partie inférieure et l'emboîter dans le sommet de la hotte.



Pour une utilisation optimale de votre appareil, nous vous conseillons le raccordement à une gaine diamètre 150 mm (non livrée). Limiter au maximum le nombre de coude et la longueur de la gaine. Dans le cas où la hotte fonctionne en évacuation extérieure, il convient d'assurer une arrivée d'air frais suffisante pour éviter de mettre la pièce en dépression.

Fonctionnement en recyclage: fig. 5 et 9

- Fixez contre le mur, en appui sur le plafond, le déflecteur plastique des fumées. Prendre soin de centrer le déflecteur par rapport au trait vertical tracé sur le mur (**fig. 7**).
- Préparez votre cheminée en prenant soin de placer les ouïes vers le haut de manière qu'elles soient visibles (**fig. 9**).
- Fixez la partie supérieure sur le déflecteur plastique.
- Ajustez la longueur de la cheminée télescopique en descendant la partie inférieure et l'emboîter dans le sommet de la hotte.

Comment changer la lampe ?



Avant toute intervention, la hotte doit être mise hors tension, soit en retirant la prise, soit en actionnant le disjoncteur.

1. Retirez les filtres métalliques (**fig. 10**).
2. Dévissez puis changez l'ampoule E14-40W (**fig. 11**).
3. Remplacez les filtres métalliques.

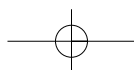

Comment nettoyer votre hotte ?



La hotte doit être mise hors tension, soit en retirant la prise, soit en actionnant le disjoncteur, avant que les filtres métalliques soient enlevés. Après le nettoyage, les filtres métalliques doivent être de nouveau fixés conformément aux instructions.

| | FILTRE CASSETTE | FILTRE CHARBON ACTIF |
|-------------------|--|---|
| | Avant la première utilisation du filtre cassette, retirez le film de protection. | Pour les hottes installées en recyclage |
| ENTRETIEN | IMPERATIF TOUS LES MOIS | IMPERATIF TOUS LES ANS |
| | Pour éviter tout risque d'incendie. | |
| POURQUOI ? | Ce filtre retient les vapeurs grasses et les poussières. Il est l'élément assurant une part importante de l'efficacité de votre hotte. | Ce filtre retient les odeurs et doit être changé au moins tous les ans en fonction de votre utilisation. |
| COMMENT ? | Avec un nettoyeur ménager du commerce, puis rincez abondamment et séchez. Ce nettoyage peut être effectué dans votre lave-vaisselle en position verticale (ne pas mettre en contact avec de la vaisselle sale ou des couverts en argent). | Commandez ces filtres chez votre revendeur (sous la référence indiquée sur la plaque signalétique située à l'intérieur de la hotte) et notez la date de changement. |

N'utilisez jamais de tampons métalliques, de produits abrasifs ou de brosses trop dures.

Pour nettoyer la carrosserie et le hublot d'éclairage, utilisez exclusivement des nettoyeurs ménagers du commerce dilués dans de l'eau, puis rincez à l'eau claire et essuyez avec un chiffon doux.

Démontage du filtre cassette (fig. 10)

Montage du filtre charbon (fig. 12)

1. Retirez les cassettes.
2. Placez le filtre charbon sur la cassette coté intérieur de la hotte.
3. Placez les 2 tringles de maintien.
4. Faites cette opération sur toutes les cassettes.

Qui contacter ?

Relations consommateurs

Pour en savoir plus sur tous les produits de la marque :

informations, conseils, les points de vente, les spécialistes après-vente.

Pour communiquer :

nous sommes à l'écoute de toutes vos remarques, suggestions, propositions auxquelles nous vous répondrons personnellement.

Vous pouvez nous écrire : SERVICE CONSOMMATEURS BRANDT

BP 9526

95069 CERGY PONTOISE CEDEX

ou nous téléphoner au :

0892 02 88 01*

0,34 € TTC / min à partir d'un poste fixe

⇒ tarif en vigueur à la date d'impression du document.

* Service fourni par Brandt Customer Services, société par actions simplifiée au capital de 2.500.000 euros - 5/7 avenue des Béthunes, 95310 Saint Ouen l'Aumône - RCS Pontoise 440 303 303

Brandt Appliances - société par actions simplifiée au capital de 10.000.000 Euros

RCS Nanterre 440 302 347.

Les défauts d'aspect provoqués par une utilisation anormale ou le nettoyage avec des produits abrasifs qui n'entraînent pas un non fonctionnement ou une inaptitude à l'usage ne sont pas pris en compte par le fabricant. Tout dépannage doit être effectué par un technicien qualifié.

Seuls les distributeurs de notre marque :

- ***Connaissent parfaitement votre appareil et son fonctionnement,***
- ***Appliquent intégralement nos méthodes de réglage, d'entretien et de réparation,***
- ***Utilisent exclusivement les pièces d'origine.***

En cas de réclamation ou pour commander des pièces de rechange à votre distributeur, précisez-lui la référence complète de votre appareil (type de l'appareil et numéro de série)

Ces renseignements figurent sur la plaque signalétique fixée à l'intérieur de l'appareil.

Les descriptions et les caractéristiques apportées dans ce livret sont données seulement à titre d'information et non d'engagement. En effet, soucieux de la qualité de nos produits, nous nous réservons le droit d'effectuer, sans préavis, toutes modifications ou améliorations nécessaires.

| | | |
|-----------------------|---|--|
| Brandt | BRANDT APPLIANCES SAS | N° SER. <input type="text"/> |
| | 7 rue Henri Becquerel 92500 RUEIL MALMAISON | TYPE <input type="text"/> |
| MADE IN FRANCE |  | REF CARBON FILTER : <input type="text"/> |
| 220 - 240V ~ 50 Hz | | CONS. N° 419 |

Introduction

Dear Customer,

*Thank you for choosing the **BRANDT hood**.
Our design staff have produced a new generation of kitchen
equipment, to make everyday cooking a pleasure.*

*The modern, attractive design of your new **BRANDT hood** will
blend smoothly into your kitchen installation, providing an opti-
mum combination of easy use and performance.*

*The Brandt range also includes a huge choice of fitted cooking
hobs, ovens, dish-washers and refrigerators, that will match
your new **BRANDT hood**.*

*Of course, we make every effort to ensure that our products
meet all your requirements, and our Customer Relations depart-
ment is at your disposal, to answer all your questions and to
listen to all your suggestions.*

*A specialist in the world of cooking, **BRANDT** works hard to
contribute to your culinary success, and your cooking pleasure,
offering ever more effective products, which are easy to use,
environmentally friendly, attractive and reliable.*

The BRANDT name.

GB



Safety instructions

- You should never "flambé" dishes under the hood or operate gas rings under the hood without cooking utensils being placed on them (the flames sucked up into the hood can damage the appliance).

- When frying food under the appliance, a careful watch must be kept on this at all times.
- Repairs must only be carried out by an approved specialist.
- You should regularly clean the filter cartridge.
- The hood should never be used over a combustible fuel burning stove (wood, coal, etc).

These hoods have been designed for non-commercial use in private homes.

With a view to constantly improving our products, we reserve the right to modify their technical, functional or aesthetic characteristics, making any changes to their features considered necessary or desirable in view of technical progress.

These hoods are designed exclusively for cooking foodstuffs and drinks. These products do not contain any asbestos based components.

Throughout this manual,



indicates safety recommendations,









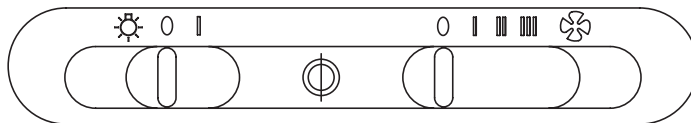

indicates advice to help you make the best use of your oven

The controls on your hood Fig.1

3-speed model



| | |
|---|--|
|    |      |
| <p>Light off</p> <p>Light on</p> | <p>Motor off</p> <p>Slow speed</p> <p>Medium speed</p> <p>Fast speed</p> |

GB

⚠ In the case of a kitchen heated by a device connected to a chimney (for example a stove) the "recycling" version of the hood should be installed. Do not use the hood without metal filters.
Suitable ventilation should be ensured for the room when the suction hood is used at the same time as appliances using gas or another combustible fuel.

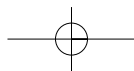

Installing your hood ?

If you possess an outlet to the exterior: **fig. 4**

Your hood can be connected to this using a flue (minimum Ø 125 mm, enamelled, made from aluminium, flexible or made from a non-flammable material). If your flue is below 125 mm in diameter, **you must obligatorily use the "recycling" mode.**

If you do not possess an outlet to the exterior: **fig. 5**

All of our appliances can be used in recycling mode.

In this case, you should add an active carbon filter which will keep in odours.

Assembling your hood



The hood must be installed in conformity with the applicable regulations concerning the ventilation of premises. In France, these regulations are detailed in DTU 61.1 from the CSTB. In particular, the evacuated air must not be channelled into a duct used to evacuate fumes from appliances using gas or other combustible fuels. Disused ducts may only be used after approval from a competent specialist.

The minimum distance between the cooking surface and the lowest part of the hood must be 70 cm. If the instructions for the hob installed under the hood specify a distance of more than 70 cm, this requirement must be respected.

- Draw a horizontal line 70 cm minimum from the cooktop.
- Draw a vertical line on the wall running from the ceiling to the lower edge of the hood.
- Place the mounting hole template against the wall (**fig. 2**).
- Drill the 6 holes. Insert the 6 wall plugs.
- Screw up the top two screws of the hood, but not completely - allow them to protrude by 5 mm.
- Remove the metal filter.
- Attach the suction hood to the two screws (**fig. 3**).
- Screw up the two screws at the bottom.



Adjust the level of your hood before fully tightening up all four screws.

Connecting up your hood



This appliance is delivered with a H 05 VVF power cable with 2 conductors of 0.75 mm² (neutral, live). This must be connected to the 220-240 V single phase mains network via a CEI 60083 standard plug which must remain accessible following installation. We will not be liable in the event of an accident arising following incorrect installation. The fuse for your installation must be 10 or 16A. If the power cable is damaged, call the after sales service department in order to avoid danger.

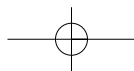

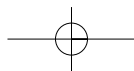

Assembling the chimney

Hood to be used with external evacuation : fig. 4 and 8

- Attach the metal chimney bracket to the wall, also placing this against the ceiling (**fig. 6**).
- Assemble the back flow valve at the motor outlet (**fig. A**). This back flow valve permits blocking of airflow from outside.
- In the case of a flue with a diameter of 125 mm, use the adapter supplied (**fig. 8/fig. B**).

If your exterior duct is below 125 mm, you must obligatorily connect your hood in recycling mode

- Prepare your telescopic chimney taking care to block off the vents (**fig. 8**).
- Fit the chimneys into one another as far as they will go.
- Fit the upper part to the metal bracket.
 - Adjust the length of the telescopic chimney by bringing down the lower part and fitting it to the top of the hood.

 **To ensure optimal use of your device, we advise that you connect a flue with diameter of 150 mm (not supplied). Limit the number of angles and bends as far as possible, and keep the length of the flue to a minimum. In the event that the hood will be functioning using exterior evacuation, you should ensure a sufficient inlet of fresh air to avoid a pressure deficiency in the room.**

GB

Hood to be used in "recycling" mode: fig. 5 and 9

- Fit the plastic smoke deflector to the wall also placing this against the ceiling. Take care to centre the deflector vis-à-vis the vertical line drawn on the wall (**fig. 7**).
- Prepare your chimney taking care to place the vents toward the top to ensure that they are visible (**fig. 9**).
- Fit the upper part to the plastic deflector.
- Adjust the length of the telescopic chimney by bringing down the lower part and fitting it into the top of the hood.

Changing the lamp ?



Before carrying out any work, the power supply to the hood must be turned off, either by unplugging it or by using the circuit breaker switch.

- 1.** Remove metal filters (**fig. 10**).
- 2.** Unscrew then change the E14-40W bulb (**fig. 11**).
- 3.** Replace the metal filters.

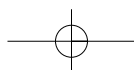

Cleaning your hood ?



The power supply to the hood must be turned off either by removing the plug or by using the circuit breaker switch before you remove the metal filters. After cleaning, the metal filters must be refitted in conformity with the instructions.

| | FILTER CARTRIDGE | ACTIVATED CARBON FILTER |
|-------------|--|---|
| | Remove the protective film before using the filter cartridge for the first time. | For hoods installed in "recycling" mode. |
| MAINTENANCE | VITAL EVERY MONTH | VITAL EVERY YEAR |
| | To avoid all risks of fire. | |
| WHY? | This filter traps fatty vapours and dust. This component plays an important part in ensuring the effectiveness of your hood. | This filter traps odours and must be changed at least once a year depending on your level of use. |
| HOW ? | Use a commercial household cleaning product then rinse abundantly and dry. This cleaning can be carried out in your dishwasher in the vertical position (ensure that the cartridge never comes into contact with dirty crockery or silver tableware). | You should order these filters from your dealer (quoting the reference shown on the ID plate located inside the hood) and note the date the filter was changed. |

Never use metal scouring pads, abrasive products or excessively stiff brushes.

To clean the body and the lighting port, you should use only commercial household cleaning products diluted in water and then rinse using clean water, drying with a soft cloth.

Dismantling the filter cartridge (fig. 10)

Assembling the carbon filter (fig. 12)

1. Remove the cartridges.
2. Place the carbon filter on the cartridge, on the inner side of the hood.
3. Fit the 2 fastener clips.
4. Repeat this operation on all of the cartridges.

Who should I contact ?

Blemishes on the hood caused by abnormal use or cleaning with abrasive products which do not cause the appliance to cease functioning or which do not cause it to become unsuitable for use will not be dealt with by the manufacturer. Any repairs must be carried out by a qualified technician.

Only the distributors of our brand :

- **Are fully familiar with your appliance and its operation,**
- **Fully apply our adjustment, maintenance and repair methods,**
- **Use only original parts.**

To submit a complaint or to order spare parts from your distributor, please be sure to give him the complete reference for your appliance (type of appliance and serial number).

You can find this information on the identification plate fitted inside the appliance.

The descriptions and characteristics featuring in this booklet are provided for information purposes only, and are not binding upon us. Indeed, as part of our ongoing commitment to improving the quality of our products, we reserve the right to make any modifications or improvements necessary, without notice.

GB

| | | |
|-----------------------|--|--|
| Brandt | BRANDT APPLIANCES SAS | N° SER. <input type="text"/> |
| | 7 rue Henri Becquerel 92500 RUEIL MALMAISON | TYPE <input type="text"/> |
| MADE IN FRANCE | <input type="checkbox"/>  | REF CARBON FILTER : <input type="text"/> |
| 220 - 240V ~ 50 Hz | | CONS. N° 419 |

Leitartikel

Liebe Kundin, lieber Kunde,

*Sie haben soeben eine **Dunstabzugshaube von BRANDT** erworben und wir bedanken uns dafür. Unsere Forschungsteams haben für Sie eine neue Gerätegeneration entwickelt, damit Ihnen das Kochen täglich Freude bereitet.*

*Mit klaren Linien und einer modernen Ästhetik, integriert sich Ihre neue **Dunstabzugshaube von BRANDT** harmonisch in Ihre Küche und verbindet auf perfekte Weise einfache Benutzung und Leistung.*

*Die Produktreihe von BRANDT enthält auch eine breite Auswahl an Kochplatten, Backöfen, Geschirrspülern und Einbaukühlschränken, die zu Ihrer neuen **Dunstabzugshaube von BRANDT** gut passen.*

BDarum bemüht, Ihre Ansprüche, was unsere Produkte betrifft, ständig

bestmöglich zufrieden zu stellen, steht unser Verbraucherservice (Adresse am Ende dieser Broschüre) gerne zu Ihrer Verfügung und ist bereit, Ihren Vorschlägen zuzuhören und all ihre Fragen zu beantworten.

*Als Spezialist des Kochuniversums trägt **BRANDT** so zum kulinarischen Erfolg, einem geteilten Vergnügen und der Geselligkeit bei, indem das Unternehmen immer leistungsstärkere Produkte auf den Markt bringt, die einfach zu benutzen sind, die Umwelt schonen und darüber hinaus ästhetisch und zuverlässig sind.*

Die Marke BRANDT.



Sicherheitshinweise

- **Es ist verboten, unter der Dunstabzugshaube Gerichte zu flambieren oder Gaskochstellen ohne Kochgeschirr zu betreiben (die angesaugten Flammen können das Gerät beschädigen).**

- Frittiervorgänge unter der Dunstabzugshaube müssen unter Aufsicht erfolgen.
- Reparaturen dürfen nur von einem zugelassenen Fachmann durchgeführt werden.
- Die Filterkassette (Metallfettfilter) muss regelmäßig gereinigt werden.
- Der Betrieb über einer Brennstoff-Feuerstelle (Holz, Kohle, usw.) ist verboten.

Diese Dunstabzugshauben wurden für den Gebrauch im Privathaushalt entwickelt. Darum bemüht, unsere Produkte ständig zu verbessern, behalten wir uns das Recht vor, ihre technischen, funktionellen oder ästhetischen Eigenschaften, die mit der Entwicklung der Technik in Verbindung stehen, jederzeit zu verändern.

Diese Dunstabzugshauben sind ausschließlich für Kochvorgänge von Getränken und Nahrungsmitteln bestimmt. Die Produkte enthalten keine Asbest-Bestandteile.

DE

In der Gebrauchsanleitung  ***kennzeichnet,***



die Sicherheitshinweise,

Kennzeichnet Hinweise und kleine Kniffe



Präsentierung Ihrer Dunstabzugshaube Abb. .1

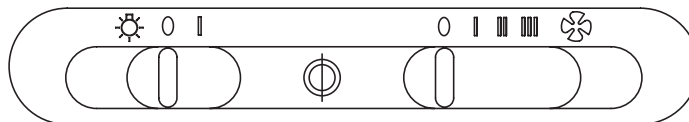

| | | | |
|---|-----------------|---|------------------|
| ☀ | | ☪ | |
| 0 | Beleuchtung aus | 0 | Motor abschalten |
| | Beleuchtung an | | Niedrige Stufe |
| | | | Mittlere Stufe |
| | | | Hohe Stufe |

⚠ Bei einer Küche, die durch ein mit einem Kamin verbundenes Gerät geheizt wird (Beispiel: Zimmerofen, Herd, usw.), muss eine Dunstabzugshaube mit Umluftbetrieb verwendet werden. Die Dunstabzugshaube darf nicht ohne die Metallfilter betrieben werden.

Es sollte eine geeignete Belüftung des Raums vorgesehen werden, wenn eine Küchenabzugshaube zur gleichen Zeit eingesetzt wird wie Geräte, die mit Gas oder einem anderen Brennstoff funktionieren.

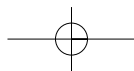

Installation Ihrer Dunstabzugshaube

Sie verfügen über einen Abzug nach draußen: **Abb. 4**

Ihre Dunstabzugshaube kann über einem Abzug (\varnothing mindestens 125 mm, emailliert, aus Alu., einem Schlauch oder einem nicht entzündlichen Material) installiert werden. Wenn der \varnothing Ihrer Rohrleitung unter 125 mm liegt, **müssen Sie automatisch auf den Recyclingmodus übergehen.**

Sie verfügen nicht über einen Abzug nach draußen: **Abb. 5**

All unsere Geräte können nach dem Umluftprinzip betrieben werden.

In diesem Fall müssen Sie einen Aktivkohlefilter einbauen, der die Gerüche zurückhält.

Montage Ihrer Dunstabzugshaube



Die Installation muss die geltenden Bestimmungen für die Belüftung von Räumen einhalten. Die Abluft darf insbesondere nicht in Rohre abgeleitet werden, die dem Rauchabzug von Geräten dienen, die mit Gas oder anderen Brennstoffen betrieben werden. Die Verwendung eines stillgelegten Abzugsrohrs kann nur mit der Erlaubnis eines Fachmanns erfolgen.

Der Mindestabstand zwischen Kochfläche und niedrigstem Teil der Abzugshaube muss 70 cm betragen. Wenn in den Anweisungen betreffend das unter der Abzugshaube installierte Gaskochfeld einen größeren Abstand als 70 cm empfohlen wird, ist dieser Abstand einzuhalten.

DE

- In mindestens 70 cm Entfernung von der Kochplatte einen waagrechten Strich an die Wand ziehen.
- Dann von der Decke bis zum unteren Rand der Dunstabzugshaube einen senkrechten Strich an die Wand ziehen.
- Die Montageschablonen an die Wand halten (**Abb. 2**).
- Die 6 Löcher bohren. Die 6 Dübel einsetzen.
- Die beiden oberen Schrauben der Abzugshaube bis auf 5 mm anziehen.
- Den Metallfilter entfernen.
- Die Abzugshaube an den beiden Schrauben aufhängen (**Abb. 3**).
- Die beiden unteren Schrauben anziehen.



Vor dem endgültigen Festziehen der 4 Schrauben, das Niveau der Abzugshaube ausgleichen.

Anschluss Ihrer Dunstabzugshaube



Dieses Gerät wird mit einem Anschlusskabel H05VVF mit 2 Leitern 0,75 mm² (Null-, Phasenleiter) geliefert. Es muss über eine genormte Steckdose CEI 60083 an ein Einphasenstromnetz mit 220-240 V angeschlossen werden, die nach dem Einbau zugänglich bleiben muss. Bei einem Unfall aufgrund einer nicht vorhandenen oder fehlerhaften Erdung können wir nicht zur Haftung gezogen werden. Die Sicherung Ihrer Installation muss 10 oder 16 A stark sein. Wenn das Anschlusskabel beschädigt ist, müssen Sie den Kundendienst in Anspruch nehmen, um Gefahren zu vermeiden.

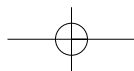

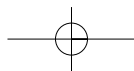

Montage des Kamins

Abluftbetrieb: Abb. 4 und 8

- Befestigen Sie die Metallhalterung des Kamins (**Abb. 6**) direkt unter der Decke an der Wand.
- Das Rückschlagventil auf den Motorausgang montieren (**Abb. A**). Mit diesem Rückschlagventil kann der Eintritt der von außen kommenden Luft verstopft werden.
- Verwenden Sie bei einem Abzugsrohr Durchmesser 125 mm den mitgelieferten Adapter (**Abb. 8/Abb. B**).

Wenn das externe Rohr einen Durchmesser unter 125 mm aufweist, müssen Sie Ihre Dunstabzugshaube im Recyclingmodus anschließen.

- Bereiten Sie den ausziehbaren Kamin vor und verbergen Sie dabei die Luftaustrittsöffnungen (**Abb. 8**). Schieben Sie die Kaminteile so weit wie möglich ineinander.
- Den oberen Teil an der Metallhalterung befestigen.
- Passen Sie die Länge des ausziehbaren Kamins an, indem Sie den äußeren Teil nach unten schieben und in das Oberteil der Dunstabzugshaube einfügen.

 **Für eine optimale Wirkung Ihrer Dunstabzugshaube empfehlen wir Ihnen den Anschluss an ein Abzugsrohr mit einem Durchmesser von 150 mm (nicht mitgeliefert). Verwenden Sie möglichst wenig Winkelstücke und ein möglichst kurzes Rohr. Beim Abluftbetrieb der Dunstabzugshaube müssen Sie für eine ausreichende Frischluftzufuhr sorgen, damit im Raum kein Unterdruck entsteht.**

Umluftbetrieb: Abb. 5 und 9

- Befestigen Sie den Kunststoffablenker direkt unter der Decke an der Wand. Zentrieren Sie dabei den Ablenker an dem senkrechten Strich an der Wand (**Abb. 7**).
- Bereiten Sie den Kamin vor und richten Sie dabei die Luftaustrittsöffnungen so nach oben, dass sie sichtbar sind (**Abb. 9**).
- Den oberen Teil am Kunststoffblech befestigen.
- Passen Sie die Länge des ausziehbaren Kamins an, indem Sie den äußeren Teil nach unten schieben und in das Oberteil der Dunstabzugshaube einfügen.

Auswechseln der Lampe



Vor jedem Eingriff muss die Dunstabzugshaube vom Netz getrennt werden, entweder durch Ziehen des Netzsteckers oder durch Betätigen des Sicherungsautomaten.

1. Die Metallfilter herausnehmen. (**Abb. 10**).
2. Die Glühbirne E14 - 40 W herausschrauben und austauschen. (**Abb. 11**).
3. Die Metallfilter wieder einsetzen.

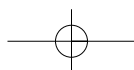

Reinigung Ihrer Dunstabzugshaube



Wenn Sie die Metallfilter entfernen, darf die Dunstabzugshaube nicht unter Strom stehen, Sie müssen zuvor entweder den Stecker ziehen oder den Überlastschalter betätigen. Nach ihrer Reinigung müssen die Metallfilter den Anweisungen entsprechend erneut eingesetzt werden.

| | FILTERKASSETTE (METALLFETTFILTER) CASSETTE | AKTIVKOHLEFILTER |
|---------------|---|--|
| | Den Schutzfilm vom filterkassette (metallfettfilter) entfernen, bevor Sie ihn das erste Mal benutzen. | Für die Dunstabzugshauben mit Umluftbetrieb |
| PFLEGE | UNBEDINGT EINMAL PRO MONAT | UNBEDINGT EINMAL PRO JAHR |
| | Um Brandrisiken zu vermeiden. | |
| WARUM? | Dieser Filter hält Fettdämpfe und Staubpartikel zurück. Dieses Element hat einen sehr großen Einfluss auf die Wirksamkeit der Dunstabzugshaube. | Dieser Filter hält die Gerüche zurück und muss je nach Nutzungsgrad wenigstens einmal jährlich gewechselt werden. |
| WIE? | Reinigen Sie ihn mit einem handelsüblichen Reinigungsmittel, spülen Sie gründlich nach und trocknen Sie ihn ab. Die Reinigung kann auch in der Geschirrspülmaschine in senkrechter Position durchgeführt werden (nicht mit schmutzigem Geschirr oder Silberbesteck in Kontakt bringen!). | Bestellen Sie die Filter bei Ihrem Fachhändler (anhand der Bestellnummer auf dem Geräteschild im Inneren der Dunstabzugshaube) und halten Sie das Datum des Wechsels schriftlich fest. |

Verwenden Sie niemals Metallschwämme, Scheuermittel oder sehr harte Bürsten.

Verwenden Sie zur Reinigung von Gehäuse und Leuchtblende ausschließlich ein handelsübliches, in Wasser gelöstes Reinigungsmittel. Spülen Sie mit klarem Wasser nach und trocknen Sie mit einem weichen Lappen ab.

Demontage des Kassettenfilters (Abb. 10)

Montage des Kohlefilters (Abb. 12)

1. Die Kassette entfernen.
2. Plazieren Sie einen neuen Aktivkohlefilter auf der Kassette Richtung Innenseite der Dunstabzugshaube.
3. Bringen Sie die 2 Haltebügel an.
4. Denselben Vorgang an allen Kassetten wiederholen.

Ansprechpartner



Aussehensmängel, die von falscher Benutzung oder der Reinigung mit Scheuerprodukten verursacht wurden, die jedoch keinen Betriebsausfall mit sich führen oder das Gerät unbrauchbar machen, werden vom Hersteller nicht übernommen. Jegliche Störungsbeseitigung muß von einem qualifizierten Techniker durchgeführt werden.

Nur die Distributoren unserer Marke:

- **SIND MIT DEM GERÄT UND SEINER BETRIEBSWEISE PERFEKT VERTRAUT;**
- **SETZEN ALLE UNSERE METHODEN ZUR REGELUNG, WARTUNG UND REPARATUR EIN;**
- **SETZEN AUSSCHLIEBLICH ORIGINALTEILE EIN.**

Bei Reklamation oder bei Bestellung von Ersatzteilen beim Distributor muß die vollständige Artikelnummer des Geräts (Gerätetype und Seriennummer) angegeben werden.

Diese Angaben befinden sich auf dem innen im Gerät angebrachten Geräteschild. Die in diesem Büchlein gegebenen Beschreibungen und Merkmale werden nur zur Information gegeben und beinhalten keine Verpflichtung. In der Sorge um die Qualität unserer Produkte behalten wir uns das Recht vor, ohne Vorankündigung alle notwendigen Änderungen oder Verbesserungen vorzunehmen.

| | | |
|-----------------------|---|--|
| Brandt | BRANDT APPLIANCES SAS | N° SER. <input type="text"/> |
| | 7 rue Henri Becquerel | TYPE <input type="text"/> |
| MADE IN FRANCE | 92500 RUEIL MALMAISON | REF CARBON FILTER : <input type="text"/> |
| 220 - 240V ~ 50 Hz |   | CONS. N° 419 |

Inhoud

Geachte klant,

*U heeft net een **afzuigkap van BRANDT** aangekocht. We willen u hier graag voor bedanken.*

Onze onderzoeksteams hebben voor u een nieuwe generatie van apparaten ontworpen waarmee koken en bakken dag na dag een waar plezier wordt.

*Dank zij het moderne en verfijnde ontwerp zal uw nieuwe **BRANDT-afzuigkap** harmonieus in uw keuken kunnen worden ingepast. Uw afzuigkap is een geslaagde combinatie van gebruiksvriendelijkheid en optimale prestaties.*

*In het gamma van BRANDT-producten vindt u tevens een ruime keuze aan kookplaten, ovens, vaatwasautomaten en koelkasten voor inbouw die u allemaal harmonieus met uw **BRANDT-afzuigkap** kan combineren.*

Uiteraard wensen wij onze klanten ook na de aankoop altijd tevreden te houden. Onze servicedienst zal u altijd met uw vragen of suggesties verderhelpen.

*Als keukenspecialist streeft **BRANDT** ononderbroken naar kookplezier en perfecte kookresultaten. U zal onmiddellijk ontdekken dat onze apparaten garant staan voor betrouwbaarheid, schitterende kookprestaties en een opvallend gebruiksgemak. Bovendien zijn ze milieuvriendelijk en besteden we alle zorg aan een esthetisch verfijnde vormgeving.*

BRANDT.

NL



Veiligheidsaanwijzingen

- Flambeer nooit gerechten onder de afzuigkap en laat nooit een gasvuur branden zonder dat u er een kookpot op zet (de vlammen worden door de afzuigkap aangezogen en kunnen het apparaat beschadigen).

- Frituren onder de afzuigkap mag, maar enkel indien u ononderbroken toezicht houdt
- Laat herstellingen uitsluitend door een erkend vakman uitvoeren.
- Reinig regelmatig de filtercassette.
- Het gebruik van een afzuigkap boven een fornuis dat met brandstof zoals hout, houtskool enz. werkt, is verboden.

Deze afzuigkappen zijn ontworpen voor gebruik door privé-personen in woningen.

Wij streven ononderbroken naar verbetering van onze produkten en behouden ons dan ook het recht voor de technische, functionele en esthetische kenmerken van onze produkten te wijzigen om ze aan de nieuwste technische evolutie aan te passen.

Deze afzuigkappen zijn uitsluitend bestemd voor het koken en bakken van dranken en voedingsmiddelen. Deze produkten bevatten geen enkel bestanddeel op basis van asbest.

***In deze gebruikshandleiding
geeft symbol***



***veiligheidsaanwijzingen en symbool,
tips en praktische richtlijnen aan***

Overzicht van uw afzuigkap ? Fig.1

Model met 3 snelheden

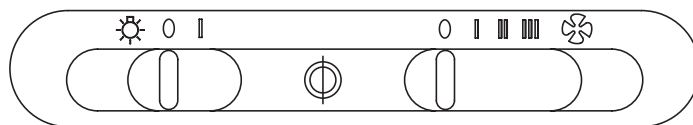

| | | | |
|---|-----------------|---|---------------------|
| ☀ | | ☪ | |
| 0 | Verlichting uit | 0 | Stop motor |
| | Verlichting aan | | Lage snelheid |
| | | | Gemiddelde snelheid |
| | | | Hoge snelheid |

NL

⚠ Indien uw keuken wordt verwarmd met een toestel dat op een schouw is aangesloten (kachel...), dient u de afzuigkap met luchtzuivering te installeren. Gebruik de afzuigkap nooit zonder de metalen filters. Gebruikt u in een bepaalde ruimte gelijktijdig een afzuigkap en apparaten die met gas of een andere brandstof werken, zorg dan voor voldoende verluchting in de ruimte.

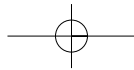

Installatie van de afzuigkap ?

U heeft een afvoer naar de buitenlucht : fig. 4

Gebruik een afvoerbuis met een minimale diameter van 125 mm om de afzuigkap op de luchtafvoer aan te sluiten (gebruik een geëmailleerde afvoerbuis in aluminium, soepel materiaal of onontvlambaar materiaal). Indien u een afvoerbuis met een diameter van minder dan 125 mm gebruikt, **dient u verplicht de luchtzuivering te installeren.**

U heeft geen afvoer naar de buitenlucht : fig. 5

Al onze apparaten kunnen met luchtzuivering worden geïnstalleerd. Gebruik in dit geval een actieve-koolfilter die de geuren filtert.

Montage van de afzuigkap

 **De installatie dient overeenkomstig de geldende bepalingen met betrekking tot de ventilatie van de installatieplaats te worden uitgevoerd. In Frankrijk gelden de bepalingen van DTU 61.1 van de CSTB. In het bijzonder mag de afgevoerde lucht niet worden afgevoerd via een buis die ook wordt gebruikt voor de afvoer van de rook van apparaten die met gas of een andere brandstof werken. Het gebruik van tweedehands afvoerbuizen is enkel na raadpleging van een erkend vakman toegelaten.**
De minimale afstand tussen de kookplaat en de onderzijde van de afzuigkap dient 70 cm te bedragen. Indien in de gebruiksaanwijzing van de kookplaat een minimale afstand van meer dan 70 cm staat vermeld, dient u deze aanwijzing toe te passen.

- Trek een horizontale lijn op minimaal 70 cm boven de kookplaat.
- Trek een verticale lijn op de muur vanaf het plafond tot de onderrand van de afzuigkap.
- Plaats de montageplaten tegen de muur (**fig. 2**).
- Boor de 6 bevestigingsgaten en plaats vervolgens de 6 pluggen.
- Schroef de 2 schroeven aan de bovenzijde van de afzuigkap vast. Laat ze 5 mm uit de wand steken.
- Verwijder de metalen filter.
- Haak de afzuigkap op de twee schroeven (**fig. 3**).
- Schroef de 2 schroeven aan de onderzijde van de afzuigkap vast.



Alvorens de 4 schroeven volledig vast te draaien, controleert u eerst of de afzuigkap perfect hangt.

Aansluiting van uw afzuigkap

 **Dit apparaat wordt geleverd met een voedingskabel van het type H 05 VVF met 2 geleiders van 0,75mm² (nulleider, fase). Uw apparaat dient te worden aangesloten op een elektriciteitsnet van 220-240 V ~ (monofasig) via een genormaliseerd stopcontact (1 fase draad + 1 nulleider) overeenkomstig de norm CEI 60083 (het stopcontact dient na de aansluiting bereikbaar te blijven).**
Onze aansprakelijkheid vervalt bij een ongeval ten gevolge van onjuiste installatie. De zekering van de installatie dient 10 of 16 A te bedragen. Vervang een beschadigde voedingskabel altijd veiligheidshalve door een voedingskabel die u bij de servicedienst kan aankopen.

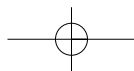

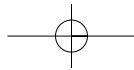

Montage van de schouw

Bij afvoer naar de buitenlucht : fig. 4 en 8

- Plaats de metalen schouwsteun tegen de muur en tegen het plafond (**fig. 6**).
- Monteer de terugslagklep op de motoruitlaat (**fig. A**). Door deze terugslagklep kan er geen lucht van buitenaf naar binnen komen.
- Bij gebruik van een afvoerbuis met een diameter van 125 mm gebruikt u de bijgeleverde adapter (**fig. 8/fig. B**).

Bij gebruik van een afvoerbuis met een buitendiameter van minder dan 125 mm dient u de luchtzuivering op uw afzuigkap te installeren.

- Schuif uw teleskopische schouwelementen zoveel mogelijk ineen (**fig. 8**).
- Zorg ervoor dat de luchtspleten niet zichtbaar blijven.
- Bevestig het bovenste deel op de metalen steun.
 - Pas de lengte van de teleskopische schouw aan door het onderste element te verlagen en in de bovenzijde van de afzuigkap te schuiven.



Om een optimaal gebruik van uw afzuigkap te garanderen, raden wij u aan een afvoerbuis met een diameter van 150 mm te gebruiken (niet bijgeleverd). Beperk zoveel mogelijk het aantal gebogen buisselementen evenals de lengte van de afvoerbuis. Bij gebruik van een afzuigkap met afvoer naar de buitenlucht, dient u voor voldoende ventilatie met frisse lucht te zorgen om onderdruk in de kamer te vermijden.

Bij een afzuigkap met luchtzuivering : fig. 5 en 9

NL

- Plaats de plastic rookdeflector tegen de muur en tegen het plafond. Let erop dat de deflector mooi in lijn ligt met de verticale streep op de muur (**fig. 7**).
- Schuif uw teleskopische schouwelementen ineen. Zorg ervoor dat de luchtspleten naar boven worden gericht zodat ze zichtbaar zijn (**fig. 9**).
- Bevestig het bovenste deel op de plastic deflector.
- Pas de lengte van de teleskopische schouw aan door het onderste element te verlagen en in de bovenzijde van de afzuigkap te schuiven.

Vervanging van de lamp ?



Trek de stekker van de afzuigkap uit het stopcontact (of zet de beveiligingsschakelaar uit) alvorens het lampje te vervangen.

1. Verwijder de metalen filters (**fig. 10**).
2. Schroef het lampje los en plaats een nieuw lampje van het type E14-40W (**fig. 11**).
3. Plaats de metalen filters opnieuw op de afzuigkap.

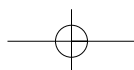

Reiniging van de afzuigkap ?



Trek de stekker van de afzuigkap uit het stopcontact (of zet de beveiligingsschakelaar uit) alvorens de metalen filters te verwijderen. Na de reiniging dienen de metalen filters overeenkomstig de aanwijzingen opnieuw in de afzuigkap worden gemonteerd.

| | FILTERKASSETTE | ACTIEVE-KOOLFILTER |
|------------------|---|--|
| | Vóór het eerste gebruik van de filterkassette verwijdert u de beschermfolie. | Voor afzuigkappen met luchtzuivering |
| ONDERHOUD | VERPLICHT MAANDELIJKS | VERPLICHT JAARLIJKS |
| | om brandgevaar te vermijden. | |
| WAAROM ? | Deze filter houdt stof en vette dampen tegen en is een onmisbaar onderdeel om uw afzuigkap proper te houden. | Deze filter houdt geuren tegen en dient al naargelang van de intensiteit van het gebruik van uw afzuigkap jaarlijks te worden vervangen. |
| HOE ? | Met een huishoudelijk reinigingsproduct. Spoel de filterkassette vervolgens goed af en droog ze. U kan de filterkassette vertikaal in uw vaatwasmachine reinigen (let erop dat de kassette geen vuile vaatwas of zilveren bestek raakt). | Bestel deze filter bij uw verkoper. Vermeld de referentie op het infoplaatje (zie binnenzijde van de afzuigkap) en noteer de vervangingsdatum. |

Gebruik nooit metalen sponzen, schuurprodukten of te harde borstels.

Om de behuizing van de afzuigkap en de verlichtingskap te reinigen, gebruikt u uitsluitend huishoudelijke reinigingsmiddelen (verdund in water). Spoel ze vervolgens met zuiver water af en veeg ze met een zachte doek droog.

Demontage van de filtercassette (fig. 10)

Montage van de koolfilter (fig. 12)

1. Verwijder de cassettes.
2. Plaats de nieuwe koolfilter op de cassette aan de binnenzijde van de afzuigkap.
3. Plaats de 2 dwarsstangen die de filter op zijn plaats houden.
4. Ga op dezelfde manier tewerk voor alle andere cassettes.

Contactpersoon?

Esthetische fouten die zijn veroorzaakt door een verkeerd gebruik van de afzuigkap of het gebruik van schurende produkten, maar die de werking van de afzuigkap niet storen of onmogelijk maken, vallen niet onder de garantie van de fabrikant. Elke herstelling dient te gebeuren door een erkend vakman.

Enkel de verdelers van ons merk :

- **Kennen perfect uw apparaat en de werking ervan,**
- **Passen onze regel-, onderhouds- en herstellingsmethoden volledig toe,**
- **Gebruiken uitsluitend originele wisselstukken.**

Bij klachten of bestellingen van wisselstukken bij uw verdeler vermeldt u de precieze en volledige referentie van uw apparaat (type van apparaat en serienummer).

Deze gegevens vindt u op het identificatieplaatje aan de binnenzijde van uw afzuigkaps.

De beschrijvingen en kenmerken in deze handleiding worden enkel ter informatie gegeven en brengen geen enkele verbintenis met zich mee. Wij streven naar een optimale kwaliteit en behouden ons bijgevolg het recht voor zonder voorafgaandelijke kennisgeving alle noodzakelijke wijzigingen of verbeteringen aan te brengen.

| | | |
|-----------------------|---|--|
| Brandt | BRANDT APPLIANCES SAS | N° SER. <input type="text"/> |
| | 7 rue Henri Becquerel | TYPE <input type="text"/> |
| MADE IN FRANCE | 92500 RUEIL MALMAISON | REF CARBON FILTER : <input type="text"/> |
| 220 - 240V ~ 50 Hz |  | CONS. N° 419 |

NL

Editoriale

Cara/Caro Cliente,

*Avete appena comprato una nuova **cappa BRANDT** e Ve ne ringraziamo.*

Le nostre equipe di ricerca hanno concepito per voi una nuova generazione di apparecchi per permettervi di esercitare ogni giorno i vostri talenti culinari e cucinare con piacere.

*Grazie alle linee pure e all'estetica moderna, la vostra nuova **cappa BRANDT** s'integra armoniosamente nella vostra cucina e combina perfettamente facilità di uso e prestazioni di cottura. Nella gamma dei prodotti BRANDT troverete anche un'ampia scelta di forni, cucine, piani cottura, lavastoviglie, forni a microonde e frigoriferi integrabili, che potrete coordinare alla vostra nuova **cappa BRANDT**.*

Ovviamente, nella costante preoccupazione di soddisfare al meglio le vostre esigenze relativamente ai nostri prodotti, il nostro servizio clienti è a vostra disposizione e pronto a rispondere a qualsiasi domanda o suggerimento.

*Specialista dell'universo della cottura, **BRANDT** contribuisce alla riuscita delle vostre pietanze da gustare in compagnia, fornendovi prodotti dalle prestazioni sempre più alte, semplici da utilizzare, rispettosi dell'ambiente, belli ed affidabili.*

Il Marchio BRANDT.



Prescrizioni di sicurezza

- È vietato cuocere pietanze al flambé oppure far funzionare i fornelli a gas senza porre pentole sopra di essi (le fiamme aspirate rischierebbero di deteriorare la cappa).

- Le frittiture effettuate sotto l'apparecchio devono essere sorvegliate costantemente.
- Le riparazioni devono essere effettuate esclusivamente da un tecnico autorizzato.
- Pulite regolarmente il filtro cassetta per evitare qualsiasi rischio di incendio.
- Il funzionamento al di sopra di un fornello a combustibile (legna, carbone, ecc.) non è consentito.

Queste cappe sono state progettate per essere utilizzate all'interno di abitazioni private a scopo non professionale.

Nel costante tentativo di migliorare i nostri prodotti, ci riserviamo il diritto di apportare qualsiasi modifica alle loro caratteristiche tecniche, funzionali o estetiche, parallelamente all'evoluzione tecnica.

Queste cappe sono destinate esclusivamente alla cottura di bevande e derrate alimentari.

Questi prodotti non contengono alcun componente a base di amianto.

In tutto il manuale, il simbolo  segnala le prescrizioni di sicurezza,  segnala i consigli e le astuzie

IT

Come si presenta la cappa ? **Fig.1**

Modello a 3 velocità

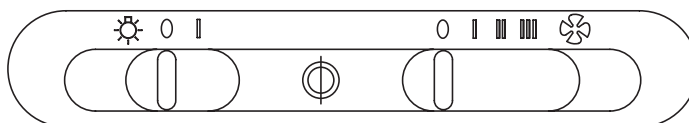

| | | | |
|---|----------------------|---|----------------|
| ☀ | | ☸ | |
| ○ | illuminazione spenta | ○ | Arresto motore |
| | illuminazione accesa | | Bassa velocità |
| | | | Media velocità |
| | | | Alta velocità |

⚠ In caso di cucina riscaldata con un apparecchio collegato ad un camino (ad es.: stufa cucina economica) occorre installare la cappa in versione ricircolo interno. Non utilizzate la cappa senza i filtri metallici.
Quando una cappa da cucina è utilizzata simultaneamente ad apparecchi che utilizzano gas o un altro combustibile, occorre prevedere una corretta ventilazione della stanza.

Come installare la cappa ?

Disponete di un'uscita verso l'esterno: : **fig. 4**

La Vostra cappa può essere collegata a tale uscita mediante un condotto di evacuazione (diametro minimo 125 mm, smaltata, di alluminio, flessibile o di materia non infiammabile). Se il condotto d'evacuazione è inferiore a 125 mm di diametro, **dovete necessariamente passare alla modalità ricircolo interno.**

Non disponete di un'uscita verso l'esterno: **fig. 5**

Tutti i nostri apparecchi hanno la possibilità di funzionare in modalità ricircolo interno. In questo caso, aggiungete un filtro al carbone attivo che tratterà gli odori.

Montaggio della cappa

 **L'installazione deve essere conforme alla normativa in vigore per la ventilazione dei locali. In Francia tale normativa è indicata nel DTU 61.1 del CSTB. In particolare, l'aria evacuata non deve essere inviata in un condotto di evacuazione di fumi di apparecchi che utilizzano gas o altro combustibile. L'utilizzo dei condotti adibiti ad altro uso può avvenire soltanto dopo parere positivo di un tecnico competente. La distanza minima tra il piano di cottura e la parte più bassa della cappa deve essere di 70 cm. Se le istruzioni del piano di cottura installato sotto la cappa specificano una distanza superiore a 70 cm, va presa in considerazione quest'ultima.**

- Tracciate un segno orizzontale ad almeno 70 cm dal piano cottura.
- Tracciate un segno verticale sul muro partendo dal soffitto fino al bordo inferiore della cappa.
- Ponete contro la parete la dima di montaggio (**fig. 2**).
- Praticate 6 fori. Infilate i 6 tasselli.
- Avvitare le due viti della parte alta della cappa lasciandole spuntare di 5 mm.
- Togliete il filtro metallico.
- Appendete la cappa aspirante alle due viti (**fig. 3**).
- Avvitare le due viti in basso.



Prima di avvitare completamente le 4 viti, regolate il livello della cappa.

Collegamento della cappa

 **Questo apparecchio è fornito di un cavo di alimentazione H 05 VVF a 2 conduttori da 0,75 mm² (neutro e fase). Deve essere collegato alla rete 220-240 V monofasica mediante una presa di corrente normalizzata CEI 60083 che deve restare accessibile dopo l'installazione, conformemente alle normative sull'installazione.**

La nostra azienda non potrà essere ritenuta responsabile in caso d'incidente conseguente a installazione non corretta. Il fusibile per l'installazione deve essere di 10 o 16 A.

Se il cavo di alimentazione è danneggiato, chiamate il servizio post-vendita onde evitare rischi.

IT

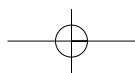

Montaggio del camino

Funzionamento in versione ad evacuazione esterna: fig. 4 e 8

- Fissate contro la parete, appoggiandolo sul soffitto, il supporto del camino metallico (**fig. 6**).
- Montate la valvola anti rientro all'uscita del motore (**fig. A**). La valvola anti ritorno impedisce l'ingresso dell'aria proveniente dall'esterno.
- In caso di condotto di evacuazione di diametro 125 mm, utilizzate l'adattatore fornito (**fig. 8 / fig B**).

Se il vostro condotto esterno è inferiore a 125 mm, è obbligatorio collegare la vostra cappa in modalità ricircolo.

- Preparate il camino telescopico facendo attenzione ad orientare le bocche verso l'alto in modo che siano visibili (**fig. 8**).

Inserire i camini l'uno nell'altro al massimo.

- Fissare la parte superiore sul supporto metallico.
- Aggiustare la lunghezza del camino telescopico facendo scendere la parte inferiore e inserendola nella parte superiore della cappa.



Per un utilizzo ottimale del vostro apparecchio vi consigliamo il collegamento ad un condotto di diametro 150 mm (non fornito). Limitate al massimo il numero di gomiti e la lunghezza del condotto. Nel caso in cui la cappa funzioni in evacuazione esterna, è meglio garantire un ricambio di aria fresca sufficiente per evitare di abbassare eccessivamente la pressione della stanza.

Funzionamento in modalità ricircolo: fig. 5 e 9

- Fissate contro la parete, appoggiandolo sul soffitto, il deflettore plastico dei fumi. Fate attenzione a centrare il deflettore rispetto alla traccia verticale segnata sul muro (**fig. 7**).
- Preparate il camino facendo attenzione ad orientare le aperture verso l'alto in modo che siano visibili (**fig. 9**).
- Fissate la parte superiore sul deflettore in plastica.
- Aggiustare la lunghezza del camino telescopico facendo scendere la parte inferiore e inserendola nella parte superiore della cappa.

Come sostituire la lampadina ?



Prima di effettuare qualsiasi intervento spegnere la cappa togliendo la presa oppure azionando l'interruttore.

1. Togliete i filtri metallici (**fig. 10**).
2. Svitare e cambiate la lampadina E14-40W (**fig. 11**).
3. Riposizionate i filtri metallici.

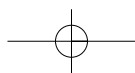

Come pulire la cappa ?



La cappa va spenta, o togliendo la presa, o azionando l'interruttore, prima di togliere i filtri metallici. Dopo la pulizia, i filtri metallici vanno fissati nuovamente come da istruzioni.

| | FILTRO CASSETTA | FILTRO IN CARBONE ATTIVO |
|---------------------|---|---|
| | Al primo utilizzo del filtro cassetta, togliete la pellicola di protezione. | Per le cappe installate in modalità ricircolo |
| MANUTENZIONE | OBBLIGATORIO TUTTI I MESI Per evitare ogni rischio d'incendio. | OBBLIGATORIO TUTTI GLI ANNI |
| PERCHÈ ? | Questo filtro trattiene i vapori grassi e la polvere. E' l'elemento principale che garantisce l'efficacia della Vostra cappa. | Questo filtro trattiene gli odori e deve essere sostituito almeno ogni anno in funzione dell'utilizzo. |
| COME ? | Con un detergente per uso domestico in commercio, risciacquate poi abbondantemente ed asciugate. Questa pulizia può essere effettuata nella Vostra lavastoviglie in posizione verticale (non mettere a contatto con stoviglie sporche o posate d'argento). | Ordinate questi filtri presso il Vostro rivenditore (con il riferimento indicato sulla targhetta IT situata all'interno della cappa) e annotate la data di sostituzione. |

Non utilizzate mai spugne metalliche, prodotti abrasivi o spazzole troppo dure.

Per pulire le parti metalliche e l'oblò di illuminazione utilizzate esclusivamente detersivi per uso domestico in commercio diluiti in acqua, sciacquate con acqua corrente e asciugate con un panno morbido.

Smontaggio del filtro cassetta (fig. 10)

Montaggio del filtro al carbone (fig. 12)

1. Togliete le cassette.
2. Posizionate il filtro carbone sulla cassetta nel lato interno della cappa.
3. Posizionate i due tiranti di sostegno.
4. Effettuate tale operazione per tutte le cassette.

Chi contattare?

Le imperfezioni estetiche provocate da un utilizzo non corretto o dalla pulizia con prodotti abrasivi che non comportassero il malfunzionamento o l'impossibilità di utilizzo dell'apparecchio non sono prese in considerazione dal produttore. Qualsiasi riparazione deve essere effettuata da un tecnico qualificato.

Solo i distributori del nostro marchio:

- **CONOSCONO PERFETTAMENTE IL VOSTRO APPARECCHIO E IL SUO FUNZIONAMENTO,**
- **APPLICANO INTEGRALMENTE I NOSTRI METODI DI REGOLAZIONE, MANUTENZIONE E RIPARAZIONE,**
- **UTILIZZANO ESCLUSIVAMENTE PEZZI DI RICAMBIO ORIGINALI.**

In caso di reclamo o per ordinare pezzi di ricambio al vostro distributore, indicate la referenza completa del vostro apparecchio (tipo di apparecchio e numero di serie).

Queste informazioni appaiono sull'etichetta fissata all'interno dell'apparecchio.

La descrizione e le caratteristiche indicate in questa guida vengono fornite soltanto a titolo indicativo e non sono vincolanti. Preoccupandoci della qualità dei nostri prodotti, ci riserviamo infatti il diritto di effettuare in qualsiasi momento e senza preavviso le modifiche o i miglioramenti necessari.

| | | |
|-----------------------|--|--|
| Brandt | BRANDT APPLIANCES SAS 7 rue Henri Becquerel 92500 RUEIL MALMAISON | N° SER. <input type="text"/> |
| | | TYPE <input type="text"/> |
| MADE IN FRANCE | <input type="checkbox"/>  | REF CARBON FILTER : <input type="text"/> |
| 220 - 240V ~ 50 Hz | | CONS. N° 419 |

Introducción

Estimado cliente,

*Acaba de comprar una **campana BRANDT** y queremos darle las gracias por ello. Nuestros equipos de investigación han diseñado para usted una nueva generación de aparatos que por su calidad, su diseño y su desarrollo tecnológico los convierten en productos excepcionales, poniendo de manifiesto toda su maestría.*

*Su nueva **campana BRANDT**, de líneas modernas y refinadas, se integra con armonía en su cocina y combina perfectamente el dominio tecnológico, los resultados de cocción y el lujo estético.*

*También encontrará en la gama de productos **BRANDT** una amplia gama de placas, hornos, lavavajillas y frigoríficos integrables, que podrá coordinar con su nueva campana **BRANDT**.*

Por supuesto, nuestro servicio al consumidor, siempre con el objetivo de satisfacer lo mejor posible sus exigencias para con nuestros productos, está a su disposición y a su escucha para responder a todas sus preguntas o sugerencias (ea la dirección al final del folleto).

*Especialista en el universo de la cocina, **BRANDT** contribuye de este modo al éxito culinario, al placer compartido y a la facilidad de manejo, aportando productos cada vez más eficaces, sencillos de utilizar, respetuosos con el medio ambiente, estéticos y fiables.*

La Marca BRANDT.

ES



Normas de seguridad

- No se puede flambear o tener encendidos los focos de gas bajo la campana sin cubrirlos con las bandejas (las llamas aspiradas podrían deteriorar el aparato).

- Cuando esté friendo debajo del aparato, deberá vigilarlo constantemente.
- Las reparaciones deben ser realizadas exclusivamente por un especialista autorizado.
- Limpie periódicamente el filtro modular.
- No puede funcionar encima de un foco a base de combustible (madera, carbón, etc.).

Estas campanas extractoras han sido diseñadas para ser utilizadas por particulares en sus hogares.

Con el objetivo de mejorar siempre nuestros productos, nos reservamos el derecho de aplicar modificaciones a sus características técnicas, funcionales o estéticas, a causa de los avances técnicos.

Estas campanas extractores están destinadas exclusivamente a cocinar bebidas y alimentos. Estos productos no contienen ningún componente a base de amianto.



A lo largo del manual,



le señala las consignas de seguridad,

le señala los consejos y las astucias



¿Cómo se presenta su campana ? Fig.1

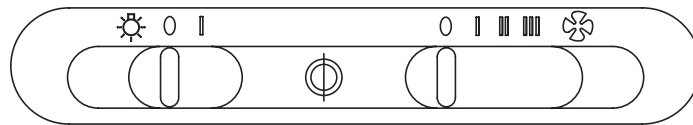

| | | | |
|---|---------------|-----|-----------------|
| ☀ | | ☸ | |
| 0 | Luz apagada | 0 | Parada motor |
| I | Luz encendida | I | Velocidad baja |
| | | II | Velocidad media |
| | | III | Velocidad alta |

ES

⚠ Em caso de cozinha aquecida com um aparelho ligado a uma chaminé (ex.: fogão de aquecimento), é necessário instalar o extractor de fumos na sua versão reciclagem. Não utilize o extractor de fumos sem os filtros metálicos. Deverá ser prevista uma ventilação conveniente do espaço quando um extractor de fumos de cozinha for utilizado simultaneamente com aparelhos que utilizam gás ou qualquer outro combustível.

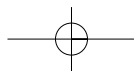

¿Cómo instalar la campana?

Si tiene salida al exterior : **fig. 4**

Su campana puede ir conectada a ésta por medio de una funda de evacuación (mínimo Ø 125 mm, esmaltada, de aluminio, flexible o de material no inflamable). Si su funda tiene un diámetro inferior a 125 mm, **pase obligatoriamente al modo reciclaje**.

Si no tiene salida al exterior : **fig. 5**

Todos nuestros aparatos tienen la posibilidad de funcionar en modo reciclaje. En ese caso, añada un filtro al carbono activo que retendrá los olores.

Montaje de la campana



La instalación debe ser conforme a las normativas vigentes para la ventilación de los locales. En Francia, esta normativa viene indicada en el DTU 61.1 del CSTB. En particular, el aire evacuado no debe ser enviado a un conducto empleado para evacuar el humo de aparatos que funcionen con gas u otro combustible. Los conductos en desuso sólo pueden ser utilizados con el acuerdo de un especialista competente.

La distancia mínima entre la zona de cocción y la parte más baja de la campana debe ser de 70 cm. Si las instrucciones de la placa instalada bajo la campana indicaran una distancia mayor que 70 cm, es ésta la que se deberá tener en cuenta.

- Trace una línea horizontal a 70 cm como mínimo de la placa de cocción.
- Trace una línea vertical sobre la pared, desde el techo hasta el borde inferior de la campana.
- Coloque contra la pared los soportes de montaje (**fig. 2**).
- Perfore los seis agujeros. Introduzca los seis tacos.
- Atornille los dos tornillos de la parte superior de la campana, dejándolos fuera unos 5 mm.
- Retire el filtro metálico.
- Cuelgue la campana extractora de los dos tornillos (**fig. 3**).
- Atornille los dos tornillos de la parte inferior.



Antes de apretar por completo los cuatro tornillos, nivele la campana.

Conexión de la campana



Este aparato se suministra con un cable de alimentación H 05 VVF con 2 conductores de 0,75 mm² (neutro y fase). Se debe conectar a la red eléctrica de 220-240 V monofásica por medio de un enchufe normalizado CEI 60083 que debe quedar accesible una vez instalada la campana, o un dispositivo de corte omnipolar conforme a las normas de instalación.

Nuestra responsabilidad no se verá comprometida en caso de accidente debido a que no existe la puesta a tierra o que es incorrecta. El fusible de su instalación debe ser de 10 ó 16 A. Si el cable de alimentación estuviera dañado, llame al servicio posventa para evitar todo peligro.

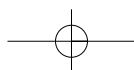

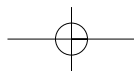

Montaje de la chimenea

Funcionamiento en evacuación exterior: fig. 4 y 8

- Fije contra la pared, apoyándolo en el techo, el soporte metálico de la chimenea (**fig. 6**).
 - Monte la válvula antirretroceso en la salida del motor (**fig. A**). La válvula antirretroceso obstruirá la entrada de aire procedente del exterior.

- Si tiene una funda de diámetro 125 mm, utilice el adaptador que se incluye (**fig. 8/fig. B**).

Si su funda exterior tiene menos de 125 mm, es obligatorio que conecte su campana en modo reciclaje.

- Prepare su chimenea telescópica teniendo cuidado de disimular las aberturas (**fig. 8**).

Encaje las chimeneas una en otra lo máximo posible.

- Fije la parte superior sobre el soporte metálico.

- Ajuste la longitud de la chimenea telescópica bajando la parte inferior y encajando la parte alta de la campana.

 **Para lograr un funcionamiento óptimo del aparato, le aconsejamos que lo conecte a una funda de 150 mm de diámetro (no suministrada). Limite al máximo el número de codos y la longitud de la funda. Si la campana funciona en evacuación exterior, es conveniente asegurar que llegue aire suficiente para no se cree depresión en la habitación.**

Funcionamiento en reciclaje: fig. 5 y 9

- Fije contra pared, apoyándolo en el techo, el deflector de plástico para humos. Tenga cuidado de centrar el deflector con respecto al trazo vertical hecho en la pared (**fig. 7**).

- Prepare la chimenea teniendo cuidado de colocar las aberturas hacia arriba para que sean visibles (**fig. 9**).

- Fije la parte superior del deflector de plástico.

- Ajuste la longitud de la chimenea telescópica bajando la parte inferior y encajando la parte alta de la campana.

ES

¿Cómo cambiar la bombilla?



Antes de realizar cualquier intervención, se deberá dejar la campana sin tensión, bien desenchufándola o bien accionando el disyuntor.

1. Retire los filtros metálicos (**fig. 10**).
2. Desenrosque la bombilla E14-40W y cámbiela (**fig. 11**).
3. Vuelva a colocar los filtros metálicos.

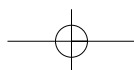

¿Cómo limpiar la campana?



Hay que dejar la campana sin tensión, bien desenchufándola o bien accionando el disyuntor, antes de sacar los filtros metálicos. Una vez limpia, se volverán a fijar los filtros metálicos siguiendo las instrucciones.

| | FILTRO MODULAR | FILTRO CARBONO ACTIVO |
|----------------------|---|--|
| | Antes de utilizar por primera vez el filtro modular, retire la película protectora | En las campanas instaladas en modo reciclaje |
| MANTENIMIENTO | TODOS LOS MESES SIN FALTA Para evitar cualquier riesgo de incendio | TODOS LOS AÑOS SIN FALTA |
| ¿POR QUÉ? | Este filtro retiene los vapores grasos y el polvo. Es el elemento que garantiza una parte importante de la eficacia de su campana. | Este filtro retiene los olores y tiene que ser cambiado al menos una vez al año, en función de su uso. |
| ¿CÓMO? | Con un producto de limpieza del comercio, aclare después abundantemente y seque. Esta limpieza se puede efectuar en el lavavajillas en posición vertical (no poner en contacto con la vajilla sucia o con cubiertos de plata). | Pida estos filtros a su revendedor (con la referencia indicada en la placa de características que se encuentra en el interior de la campana) y anote la fecha de cambio. |

No utilice estropajos metálicos, productos abrasivos o cepillos demasiado duros.

Para limpiar la carrocería y el ojo de buey de iluminación, utilice exclusivamente productos de limpieza para el hogar diluidos en agua, aclare después con agua y seque con un trapo suave.

Desmontaje del filtro modular (fig. 10)

Montaje del filtro de carbono (fig. 12)

1. Retire los módulos.
2. Coloque el filtro de carbono nuevo en el módulo en el lado interior de la campana.
3. Coloque las 2 varillas de sujeción.
4. Haga la misma operación con todos los módulos.

A quién dirigirse

El fabricante no tendrá en cuenta los fallos de aspecto provocados por una utilización anormal o la limpieza con productos abrasivos que no provoquen un mal funcionamiento o una inaptitud para el uso. Todas las reparaciones deberán ser efectuadas por un técnico cualificado.



Sólo los distribuidores de nuestra marca:

- **CONOCEN PERFECTAMENTE EL APARATO Y SU FUNCIONAMIENTO,**
- **APLICAN TOTALMENTE NUESTROS MÉTODOS DE AJUSTE, MANTENIMIENTO Y REPARACIÓN,**
- **UTILIZAN EXCLUSIVAMENTE PIEZAS ORIGINALES.**

Si tiene que efectuar una reclamación o pedir piezas de recambio a su distribuidor, indíqueme la referencia completa del aparato (tipo de aparato y número de serie).

Estas informaciones las encontrará en la placa de características colocada en el interior del aparato.

Las descripciones y las características incluidas en este manual se dan únicamente a título informativo y no constituyen un compromiso ya que, con objeto de cuidar la calidad de nuestros productos, nos reservamos el derecho de efectuar sin aviso previo todas las modificaciones y mejoras necesarias.

| | | |
|---|---|--|
| Brandt MADE IN FRANCE | BRANDT APPLIANCES SAS 7 rue Henri Becquerel 92500 RUEIL MALMAISON | N° SER. <input type="text"/> |
| | 220 - 240V ~ 50 Hz | TYPE <input type="text"/> |
|  |  | REF CARBON FILTER : <input type="text"/> |
| | | CONS. N° 419 |

ES

Editorial

Estimado(a) Cliente,

*Acabou de adquirir um **exaustor BRANDT** e agradecemos-lhe a sua confiança.*

As nossas equipas de pesquisa conceberam, pensando em si, uma nova geração de aparelhos para que o acto de cozinhar seja um prazer no dia a dia.

*Dotado de linhas puras e de um design contemporâneo, o seu novo **exaustor Brandt**, integra-se harmoniosamente na sua cozinha e alia perfeitamente facilidade de utilização e altos desempenhos.*

*Encontrará também na gama dos produtos Brandt, uma vasta escolha de placas de cozedura, de fornos, de máquinas de lavar loiça e de frigoríficos integráveis que poderá coordenar ao seu novo **exaustor Brandt**.*

Evidentemente, com a preocupação permanente de satisfazer da melhor maneira possível as suas expectativas em relação aos nossos produtos, o nosso serviço de consumidores encontra-se à sua disposição e à sua escuta para responder a todas as suas perguntas ou sugestões.

*Especialista de todo o universo da cozedura, a **BRANDT** contribui desta forma para o sucesso culinário, o prazer partilhado e o convívio apresentando electrodomésticos com um contínuo desempenho, de simples utilização, amigos do ambiente, estéticos e fiáveis.*

A Marca BRANDT.

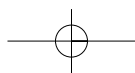

Instruções de Segurança

- É interdito realizar receitas "flambé" ou fazer funcionar os bicos de gás sem os cobrir com pratos de cozedura por cima do extractor de fumos (as chamas aspiradas são susceptíveis de deteriorar o aparelho).

- As frituras efectuadas sob o aparelho devem ser alvo de uma vigilância constante.
- As reparações devem ser efectuadas exclusivamente por um técnico homologado.
- Limpe regularmente o filtro da cassette.
- O funcionamento por cima de um foco de combustível (madeira, carvão, etc...) não é autorizado.

Estes extractores de fumos foram concebidos para serem utilizados por particulares num local de habitação.

Com a preocupação de melhorar constantemente os nossos produtos, reservamo-nos o direito de realizar modificações nas suas características técnicas, funcionais ou estéticas, modificações estas inerentes à evolução técnica.

Estes extractores de fumos estão destinados exclusivamente à cozedura das bebidas e alimentos. Estes produtos não contém qualquer componente à base de amianto.

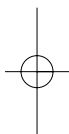

Ao longo do folheto,



***assina-lhe as instruções de segurança,
assinala-lhe os conselhos e as astúcias***

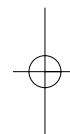

PT

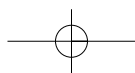





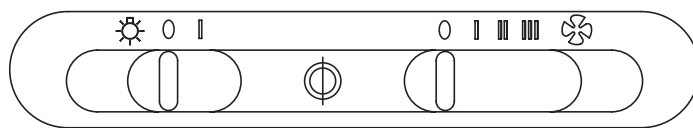

Como se apresenta o seu exaustor? **Fig.1**

Fig.1

Modelo 3 velocidades



| | | | |
|--|---|---|--|
|   | <p>Iluminação apagada</p> <p>Iluminação acesa</p> |      | <p>Paragem do motor</p> <p>Pequena velocidade</p> <p>Média velocidade</p> <p>Grande velocidade</p> |
|--|---|---|--|

⚠ Em caso de cozinha aquecida com um aparelho ligado a uma chaminé (ex.: fogão de aquecimento), é necessário instalar o extractor de fumos na sua versão reciclagem. Não utilize o extractor de fumos sem os filtros metálicos. Deverá ser prevista uma ventilação conveniente do espaço quando um extractor de fumos de cozinha for utilizado simultaneamente com aparelhos que utilizam gás ou qualquer outro combustível.

Como instalar o seu extractor de fumos ?

Você possui uma saída para o exterior : **fig. 4**

O seu extractor de fumos pode ser ligado a ela por intermédio de uma conduta de evacuação (mínimo Ø 125 mm, esmaltada, em alumínio ininflamável). Se o diâmetro da conduta for inferior a 125 mm, deve passar **obrigatoriamente para o modo reciclagem.**

Você não possui saída para o exterior : **fig. 5**

Todos os nossos aparelhos têm a possibilidade de funcionar em modo reciclagem. Neste caso, acrescente um filtro de carvão activo que captará os cheiros.

Montagem do seu extrator de fumos

 **A instalação deverá estar conforme aos regulamentos em vigor para a ventilação dos locais. Em França, estes regulamentos estão indicados no DTU 61.1 do CSTB. Em particular, o ar evacuado não deve ser enviado numa conduta utilizada para evacuar os fumos de aparelhos que utilizam gás ou qualquer outro combustível. A utilização de tubos desafectados só pode ser feita após acordo de um especialista competente.**
A distância mínima entre a placa de cozedura e a parte mais baixa do extractor de fumos deverá ser de 70 cm. Se as instruções da placa de cozedura instalada sob o extractor de fumos especificarem uma distância superior a 70 cm, esta deverá ser levada em consideração.

- Faça um traço horizontal no mínimo a 70 cm da área de cozedura.
- Faça um traço vertical na parede, a partir do tecto até ao rebordo inferior do exaustor.
- Coloque contra a parede as guias de montagem (**fig. 2**).
- Abra os 6 orifícios e fixe as 6 cavilhas.
- Aparafuse os 2 parafusos na parte superior do exaustor até 5 mm.
- Retire o filtro metálico.
- Fixe o exaustor por meio dos 2 parafusos (**Fig. 3**).
- Aparafuse ambos os parafusos da parte inferior.



Antes de aparafusar totalmente os 4 parafusos, regule o nível do exaustor.

PT

Ligação do seu extractor de fumos

 **Este aparelho é fornecido com um cabo eléctrico H 05 VVF de 2 condutores de 0,75 mm² (neutro, fase). Ele deve ser ligada à rede 220-240 V monofásica por intermédio de uma tomada eléctrica normalizada CEI 60083 que deve ficar acessível após instalação.**
A nossa responsabilidade não poderia ser empenhada em caso de acidente consecutivo a uma instalação incorrecta. O fusível da sua instalação deve ser de 10 ou 16 A. Se o cabo eléctrico estiver estragado, recorra ao serviço pós-venda a fim de evitar qualquer perigo.

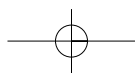

Montagem da chaminé

Funcionamento em evacuação exterior : fig. 4 e 8

- Fixe contra a parede, apoiado ao tecto, o suporte da chaminé metálica (**fig. 6**).
- Monte a válvula de retenção na saída do motor (**fig. A**). Esta válvula de retenção permite obstruir a admissão de ar proveniente do exterior.
- Em caso de um tubo com 125 mm de diâmetro, utilize o adaptador incluído (**fig. 8/fig. B**).

Se o seu tubo exterior for inferior a 125 mm, é indispensável a ligação do seu extractor de fumos em modo reciclagem.

- Prepare a sua chaminé telescópica tomando cuidado para dissimular os orifícios (**fig. 8**).
- Encaixar ao máximo as chaminés uma dentro da outra.
- Encaixar a parte superior no suporte metálico.
 - Ajuste o comprimento da chaminé telescópica baixando a parte inferior e encaixá-la no topo do extractor de fumos.

 **Para uma utilização otimizada do seu aparelho, aconselhamo-lo a ligar a uma conduta com 150 mm de diâmetro (não incluída). Limitar ao máximo o número de cotovelos e o comprimento do tubo. Se o extractor de fumos funcionar em evacuação exterior, convém assegurar-se da existência de uma entrada de ar fresco suficientemente grande para evitar colocar a peça em depressão.**

Funcionamento em modo reciclagem : fig. 5 e 9

- Fixe contra a parede, apoiado contra o tecto, o deflector plástico dos fumos. Tome cuidado de maneira a centrar o deflector em relação ao traço vertical traçado na parede (**fig. 7**).
- Prepare a sua chaminé tomando cuidado para colocar os orifícios voltados para cima de maneira a que fiquem visíveis (**fig. 9**).
- Fixe a parte superior ao deflector de plástico.
- Ajuste o comprimento da chaminé telescópica baixando a parte inferior e encaixando-a no topo do extractor de fumos.

Como substituir a lâmpada ?

 **Antes de qualquer intervenção, o extractor de fumos deverá ser colocado fora de tensão, quer retirando a tomada, quer accionando o disjuntor.**

1. Retire os filtros metálicos (**fig. 10**).
2. Desenrosque a lâmpada E14-40W e substitua-a (**fig. 11**).
3. Coloque novamente os filtros metálicos.

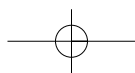

Como limpar o seu extractor de fumos ?



O extractor de fumos deve ser colocado fora de tensão, quer retirando a tomada, quer accionando o disjuntor, antes de retirar os filtros metálicos. Após a limpeza, os filtros metálicos devem ser fixados de novo em conformidade com as instruções.

| | FILTRO CASSETE | FILTRO CARVÃO ACTIVO |
|-------------------|--|---|
| | Antes da primeira utilização do filtro cassete, retire a película de protecção. | Para os extractor de fumos instalados em modo reciclagem |
| MANUTENÇÃO | INDISPENSÁVEL TODOS OS MESES | INDISPENSÁVEL TODOS OS ANOS |
| | Para evitar qualquer perigo de incêndio. | |
| PORQUÊ ? | Este filtro absorve os vapores gordos e as poeiras. Ele é o elemento que assegura a parte importante da eficácia do seu extractor de fumos. | Este filtro absorve os cheiros e deve ser substituído pelo menos todos os anos em função da sua utilização. |
| COMO ? | Com um produto de limpeza doméstico vendido no comércio, em seguida enxágue e seque. Esta limpeza pode ser efectuada no seu lava-loiça em posição vertical (não colocar em contacto com a loiça suja ou com talheres de prata). | Encomende filtros no seu revendedor (sob a referência indicada na placa de característica situada dentro do extractor de fumos) e anote a data de substituição. |

Nunca utilize esfregões metálicos, produtos abrasivos ou escovas demasiado duras.

Para limpar a parte exterior e o vigia de iluminação, utilize exclusivamente produtos de limpeza domésticos vendidos no comércio diluídos em água, em seguida enxágue com água límpida e seque com um pano.

PT

Desmontagem do filtro cassete (fig. 10)

Montagem do filtro carvão (fig. 12)

1. Retire as cassetes.
2. Coloque o filtro carvão sobre a cassete na parte interna do extractor.
3. Coloque os 2 ganchos de fixação.
4. Efectue esta operação em todas as cassetes.

Quem contactar?

Qualquer defeito no aspecto que tenha sido provocado por uma utilização incorrecta ou pela limpeza com produtos abrasivos e que não provoquem o não funcionamento ou uma incapacidade de utilização não serão levados em consideração pelo fabricante. Qualquer arranjo deverá ser efectuado por um técnico competente.

Apenas os distribuidores da nossa marca :

- **Conhecem perfeitamente o seu aparelho e o seu funcionamento,**
- **Aplicam integralmente os nossos métodos de regulação, de manutenção e de reparação,**
- **Utilizam exclusivamente as peças de origem.**

Em caso de reclamação ou para encomendar peças sobresselentes ao seu distribuidor, indique-lhe a referência completa do seu aparelho (tipo de aparelho e número de série).

Estas informações estão inscritas na placa de características fixada no interior do aparelho.

As descrições e as características incluídas neste manual são dadas apenas a título de informação e não de compromisso. De facto, preocupados com a qualidade dos nossos produtos, reservamo-nos o direito de efectuar, sem pré-aviso, todas as modificações ou melhoramentos necessários.

| | | |
|--|--|--|
| Brandt MADE IN FRANCE 220 - 240V ~ 50 Hz | BRANDT APPLIANCES SAS 7 rue Henri Becquerel 92500 RUEIL MALMAISON | Nº SER. <input type="text"/> |
| | <input type="checkbox"/>  | TYPE <input type="text"/> |
| | | REF CARBON FILTER : <input type="text"/> |
| | | CONS. Nº 419 |

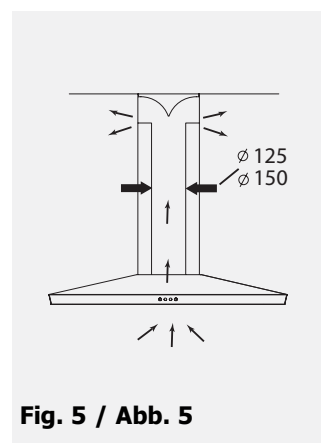
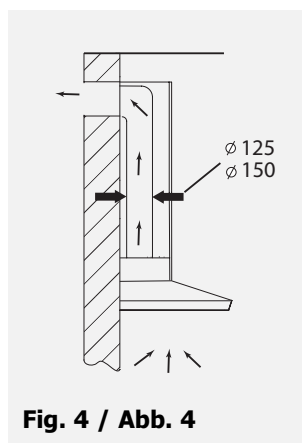
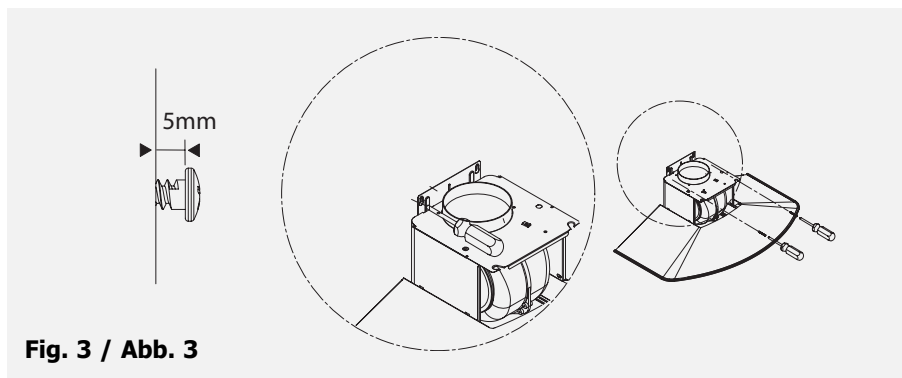
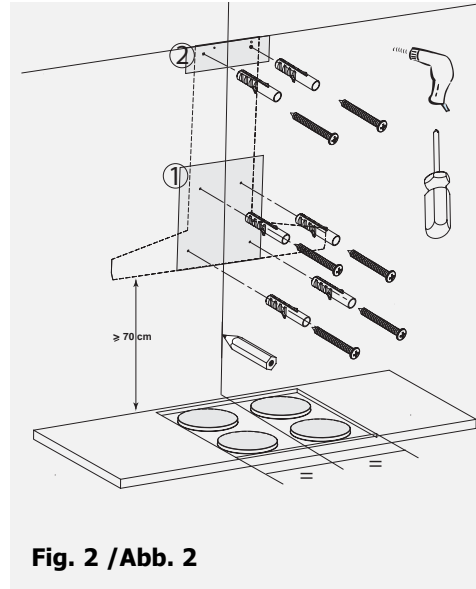
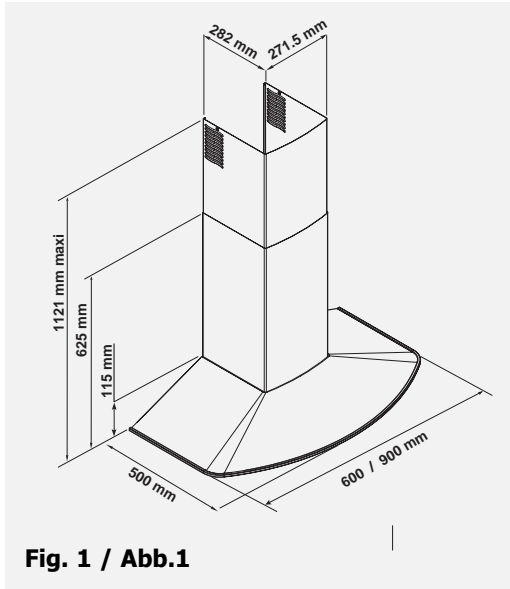

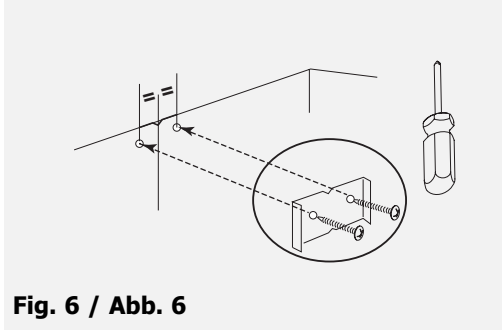

Fig. 6 / Abb. 6

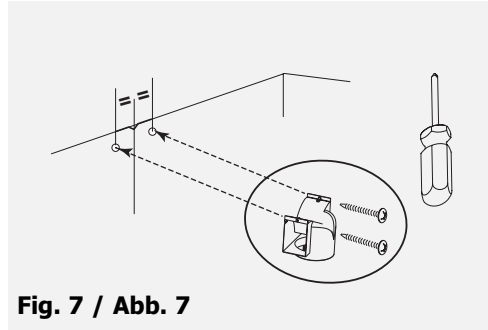
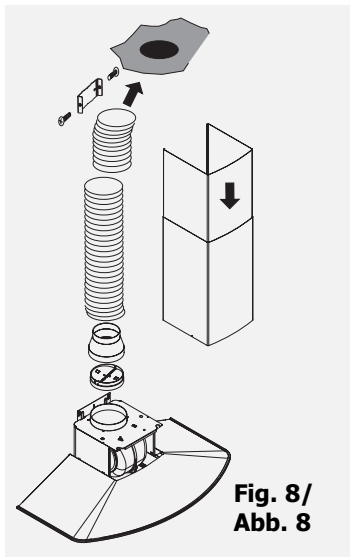
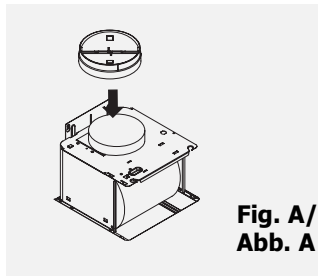

Fig. 7 / Abb. 7



**Fig. 8 /
Abb. 8**



**Fig. A /
Abb. A**

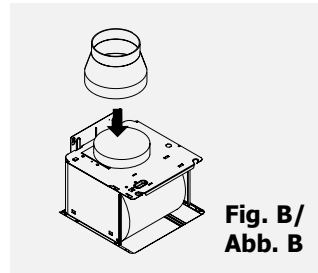

**Fig. B /
Abb. B**

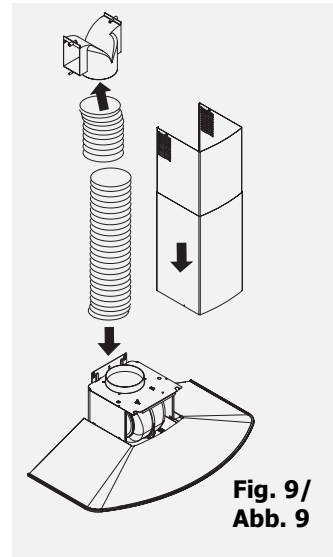

**Fig. 9 /
Abb. 9**

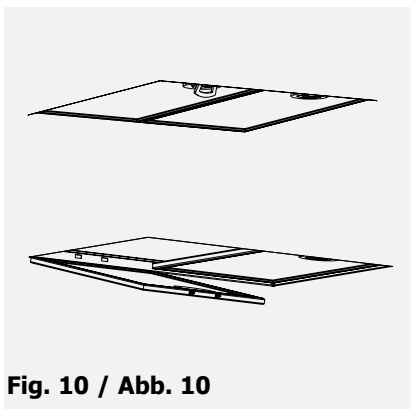

Fig. 10 / Abb. 10

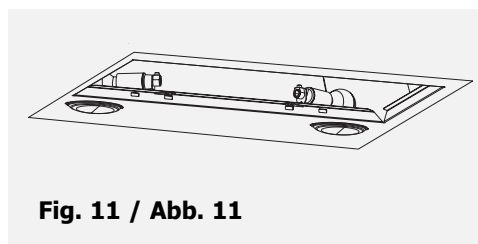

Fig. 11 / Abb. 11

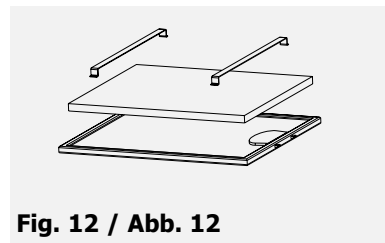

Fig. 12 / Abb. 12

99635141 02/05