

**INSTRUCTIONS FOR INSTALLATION AND USE
MONTAGE- UND GEBRAUCHSANWEISUNG
INSTRUCTIONS POUR L'INSTALLATION ET L'UTILISATION
ISTRUZIONI PER L'INSTALLAZIONE E L'USO
INSTRUCCIONES PARA INSTALACIÓN Y USO
INSTRUÇÕES DE INSTALAÇÃO Y UTILIZAÇÃO
AANWIJZING VOOR GEBRUIK EN INSTALLATIE**

DESCRIPTION

The unit can be found in filtering hoods or ducting hoods. In the **Filtering version** the air and the kitchen fumes that are conveyed by the apparatus are depurated by the charcoal filter and put back into the room through the small grilles of the ventilation flue (Fig. 1). **ATTENTION:** When using the filtering version, a charcoal filter and an air baffle (Fig. 1A) must be used, which placed at the top of the structure, allows the air to recycle back into the room. In the **Ducting version**, cooking vapours and odours are conveyed straight outside by a disposal duct which passes through the ceiling (Fig. 2).

INSTALLATION

ATTENTION: To install this appliance at least two people are necessary; therefore the installation work must be undertaken by a qualified and competent personnel.

Disassembly of the grease filters: before proceeding to the installation of the appliance, remove the grease filters: pull the handle outside and unlock the filter (Fig.3).

Separating the hood parts: separate the external part from the internal part by undoing the 6 screws (Fig. 4).

Fitting the seal: fit the seal on the round edge of the internal part (Fig. 5).

DUCTING VERSION ASSEMBLY

Before the installation of the appliance, it is necessary to arrange the air disposal duct.

Use a disposal duct which has:

- the minimum necessary length.
- minimum number of curves (maximum curve corner: 90°).
- material approved by the State legislations; very smooth internal walls.
- Moreover we suggest you to avoid big changes to the pipe section (suggested diameter: 150 mm).

For the external air evacuation, follow all the other indications, as you can see in the "Warning" sheet.

Arrange the electrical feeding (for the electrical connection, follow all the other indications on the "Warning" sheet).

1. Draw a line on the wall, on the vertical of your cooking hob .

Draw on the wall the 6 holes you will make, according to the measures indicated in the Fig. 6; make the holes and insert the dowels (Issued). As already specified in the "Warning" sheet , consider that the distance between the hood lower border and the cooking hob must be min 650 mm.

2. Fit the plastic flange on the air vent of the motor, exercising slight pressure (Fig. 7).

3. Make the electrical connection. Connect the air exhaust pipe to the plastic flange using a bracket (pipe and bracket not provided).

4. Take the external part of the hood (cylindrical body) and slide it in from the front until it touches the wall, then push it upwards until it touches the ceiling (Fig. 8); secure it with 6 screws (use the 6 screws removed previously).

5. Fitting the control box. The controls differ depending on the model you have purchased.

To fit the controls shown in Fig.16 or Fig.17: fit the control box inside the cylindrical casing sliding it in sideways (Fig.

9). Lock it by tightening the 2 screws **A**.

To fit the controls shown in Fig. 18: secure the control box on the lower inside of the hood, fastening it with 2 screws (Fig. 10).

6. Connect the 2 halogen spotlights (Fig. 11).

7. Fit the sensor box (present only with certain models) in its seat, exercising slight pressure (Fig. 12).

8. Remember that for the ducting version the charcoal filter is NOT necessary, therefore, if it is installed, proceed with removing it: grip the charcoal filter clip, push the filter towards the lower edge and then turn it towards the outside of the hood (Fig. 13).

9. Refit the grease filter.

FILTERING VERSION INSTALLATION

Arrange the electrical feeding (for the electrical connection, follow all the other indications on the "Warning sheet").

1. Draw a line on the wall, on the vertical of your cooking hob. Draw on the wall the 6 holes you will make, according to the measures indicated in the Fig. 6; make the holes and insert the dowels (Issued).

As already specified in the "Warning" sheet , consider that the distance between the hood lower border and the cooking hob must be min 650 mm.

2. Fit the rectangular plate on the internal part, using 4 screws as shown in Fig. 14.

3. Fit the cable duct (B) in the round slot and run the power cable through it (Fig. 14).

4. Fit the air baffle above the rectangular plate using 4 screws (Fig. 15).

3. Make the electrical connection.

4. Take the external part of the hood (cylindrical body) and slide it in from the front until it touches the wall, then push it upwards until it touches the ceiling (Fig. 8); secure it with 6 screws (use the 6 screws removed previously).

5. Fitting the control box. The controls differ depending on the model you have purchased.

To fit the controls shown in Fig.16 or Fig.17: fit the control box inside the cylindrical casing sliding it in sideways (Fig.

9). Lock it by tightening the 2 screws **A**.

To fit the controls shown in Fig. 18: secure the control box on the lower inside of the hood, fastening it with 2 screws (Fig.10).

6. Connect the 2 halogen spotlights (Fig. 11).
7. Fit the sensor box (present only with certain models) in its seat, exercising slight pressure (Fig. 12).
8. Remember that for the filtering version the charcoal filter is necessary, therefore, if it is not yet installed, proceed with installation by resting the filter on the lower edge and then turning it towards the inside of the hood (Fig. 13).
9. Refit the grease filter.

OPERATION

Depending on the model, the unit is equipped with the following controls:

Controls shown in Fig.16:

- A) Turns the LIGHTS off
- B) Turns the LIGHTS on.
- C) Decreases speed down to minimum speed. If pressed for 2" the motor is turned off.
- D) Activates the motor (calling the last speed used) and increases the speed until reaching maximum.
- E) FILTER ALARM/TIMER RESET: when pressing the key during display of the filter alarm (motor off) it resets the hour counter. When pressing the key when the motor is running, the TIMER is activated and the hood will automatically be switched off after 5 minutes.
- L1) The 4 green LEDs indicate the running speed.
- L2) When the LED is red (motor off) it indicates the FILTER ALARM. When the LED is green (flashing) it indicates that the TIMER has been activated with the key E.

FILTER ALARM:

After 30h of operation, the LED L2 turns RED. It indicates that the grease filters need to be cleaned.

After 120h of operation, the LED L2 turns RED and flashes; it indicates that the grease filters need to be cleaned and the charcoal filters replaced.

After cleaning the grease filters (and/or replacing the charcoal filters), restart the hour counter (RESET) by pressing the key E during display of the filter alarm.

Controls shown in Fig.17:

- A) Turns the lights off.
- B) Turns the lights on.
- C) Reduces the motor speed until reaching minimum. If pressed for 2", the motor is switched off.
- If pressed for 2" when the Filter Alarm is active, the HOUR counter is reset.
- D) Starts the motor and increases the speed until reaching maximum
- E) Activates/deactivates the sensor (AUTOMATIC or MANUAL mode). In automatic mode the sensor is active and the LED L2 is on. The LEDs L1 indicate the running speed.
- L1) The 4 GREEN LEDs signal the running speed.
- L2) When the LED is GREEN it indicates AUTOMATIC mode. When it is off, it indicates MANUAL mode. When the LED is RED, it indicates the Filter Alarm.

FILTER ALARM: Displayed for 30" when the motor is off:

After 30h of operation, the LED L2 turns RED. It indicates that the grease filters need to be cleaned.

After 120h of operation, the LED L2 turns RED and flashes; it indicates that the grease filters need to be cleaned and the charcoal filters replaced.

After cleaning the grease filters (and/or replacing the charcoal filters), restart the hour counter (RESET) by pressing the key C during display of the filter alarm.

GAS SENSOR SENSITIVITY: The sensitivity of the sensor can be modified to suit your requirements. To modify the sensitivity, the appliance must be in manual mode (i.e. the LED L2 must be off); If not, press the key E.

Modify the sensitivity by simultaneously pressing the keys D and E. The set sensitivity is indicated by the 4 green LEDs. By means of buttons C(-) and D(+) the desired sensitivity is set (Fig. 17/S). Store the "new" sensitivity by pressing the key E.

ATTENTION: TO PREVENT DAMAGING THE SENSOR, DO NOT USE SILICONE PRODUCTS NEAR THE HOOD!

\Controls shown in Fig.18:

Button A: light switch.

Button B: first speed motor ON/OFF switch.

Button C: second speed motor ON/OFF switch.

Button D: third speed motor ON/OFF switch.

Grease filter: the grease filter requires particular care and must periodically be cleaned. If the model you have purchased has the controls shown in Fig. 16 or Fig. 17, clean the grease filter when the filter alarm appears (for instructions on the filter alarm, refer to the paragraph on controls).

Removing the grease filter: push the handle to the outside and pull the filter downward (Fig. 3). Wash the filter with a neutral detergent.

Charcoal filter: if using the hood in filtering version, the charcoal filter will periodically need to be replaced. If the model you have purchased has the controls shown in Fig. 18, replace the charcoal filter in relation to its use, on average every 6 months. If the model you have purchased has the controls shown in Fig. 16 or Fig. 17, replace the charcoal filter when the filter alarm appears (for instructions on the filter alarm, refer to the paragraph on controls). Removing the charcoal filter: first remove the grease filter by pushing the handle to the outside and pulling the filter downward (Fig.3). Then remove the charcoal filter by pulling the filter clip and turning the filter downward (Fig. 13).

Lighting: to change the halogen bulbs open the cover levering from the proper slots (Fig. 19). Replace with bulbs of the same type.

DEUTSCH

BESCHREIBUNG

Das Gerät ist in Umluft- und Abluftversion erhältlich. Bei der **Umluftversion** werden die durch das Gerät beförderten Dünste und die Abluft durch den Kohlefilter gereinigt und durch die Lüftungsgitter des Rohres wieder in den Raum zurückgeführt (Abb. 1). **ZU BEACHTEN:** Bei der Benutzung der Umluftversion müssen ein Kohlefilter sowie ein Luftleitblech verwendet werden (Abb. 1A), das am oberen Teil der Haube angebracht wird und die Wiedereinleitung der Luft in den Raum gestattet. Bei der **Abluftversion** werden der Kochdunst und die entsprechenden Gerüche mit Hilfe von Abluftrohren durch die Decke direkt ins Freie geleitet (Abb. 2).

INSTALLATION

ACHTUNG: Dieses Gerät muss von mindestens zwei Personen montiert werden; es wird auf jeden Fall empfohlen, die Installation technisch geschultem Personal zu überlassen.

Abmontieren der Fettfilter: Vor der Montage die Fettfilter entfernen, um das Gerät leichter handhaben zu können: dazu den Griff nach außen ziehen und den Filter aushängen (Abb.3).

Trennung der Haubenteile: durch Lösen der 6 Schrauben Außenteil der Haube vom Innenteil entfernen (Abb. 4).

Montage der Dichtung: Dichtung auf dem runden Rand des Innenteils montieren (Abb. 5).

INSTALLATION BEI ABLUFTVERSION:

Vor der Fixierung muss für ein Luftabzugsrohr nach außen gesorgt werden. Das Luftabzugsrohr sollte folgende Eigenschaften aufweisen:

- möglichst kurz;
- möglichst wenig gekrümmt (max. Krümmungswinkel: 90°);
- genormtes Material (dem jeweiligen Staat entsprechend);
- möglichst glatte Innenseite. Ferner wird empfohlen, drastische Rohrschnittveränderungen zu vermeiden (empfohlener Durchmesser: 150 mm). Für den Luftaustritt ins Freie bitte allen weiteren Anleitungen des Teils "Hinweis" folgen.

Bereiten Sie die Stromversorgung vor (für den Stromanschluss bitte den weiteren Anleitungen im Teil "Hinweis" folgen).

1. Entlang der Kochfläche an der Wand eine senkrechte Linie anzeichnen. Unter Berücksichtigung der in Abb. 6 angegebenen Maße an der Wand die 6 Bohrlöcher markieren, die Löcher bohren und die (mitgelieferten) Dübel in die Löcher einführen. Wie bereits in Teil „Hinweis“ erklärt, ist zu beachten, dass der Abstand zwischen dem unteren Rand der Abzugshaube und der Kochfläche mindestens 650 mm betragen muss.

2. Plastikflansch auf der Luftaustrittsöffnung des Motors durch leichtes Drücken montieren (Abb. 7).

3. Haube an die Stromversorgung anschließen. Abluftschlauch mittels Rohrschelle an den Plastikflansch anschließen (Schlauch und Rohrschelle sind nicht im Lieferumfang enthalten).

4. Außenteil der Haube (Zylindergehäuse) von vorn einstecken bis dieses die Wand berührt und anschließend zum Berühren der Decke nach oben schieben (Abb. 8); mit den 6 zuvor entfernten Schrauben befestigen.

5. Montage des Steuergehäuses. Die Steuerungen sind modellbedingt unterschiedlich.

Zur Montage der in den Abb.16 oder in Abb.17 gezeigten Steuerungen: Steuergehäuse auf der Innenseite des Zylinderkörpers durch seitliches Einschieben (Abb. 9) anbringen und mit 2 Schrauben A befestigen.

Zur Montage der in Abb. 18 gezeigten Steuerungen: Steuergehäuse auf der unteren Seite (innen) der Haube mit 2 Schrauben befestigen (Abb. 10).

6. Die 2 Halogenstrahler anschließen (Abb. 11).

7. Sensorgehäuse (ist nicht in allen Modellen vorgesehen) durch leichtes Aufpressen montieren (Abb. 12).

8. Es ist zu beachten, dass die Abluftversionen KEINEN Kohlefilter benötigt; falls dieser bereits installiert ist, muss er entfernt werden: Hierzu ist die Lasche des Filters zu ergreifen, der Filter in Richtung untere Kante zu drücken und aus der Haube herauszudrehen (Abb. 13).

9. Fettfilter wieder einbauen.

INSTALLATION BEI UMLUFTVERSION:

Bereiten Sie die Stromversorgung vor (für den Stromanschluss bitte den weiteren Anleitungen im Teil "Hinweis" folgen).

1. Entlang der Kochfläche an der Wand eine senkrechte Linie anzeichnen. Unter Berücksichtigung der in Abb. 6 angegebenen Maße an der Wand die 6 Bohrlöcher markieren, die Löcher bohren und die (mitgelieferten) Dübel in die Löcher einführen. Wie bereits in Teil „Hinweis“ erklärt, ist zu beachten, dass der Abstand zwischen dem unteren Rand der Abzugshaube und der Kochfläche mindestens 650 mm betragen muss.

2. Rechteckige Platte unter Verwendung der 4 Schrauben auf dem Innenteil montieren siehe Abb. 14.

3. Lipplampe (B) in die runde Öffnung einbauen und das Stromversorgungskabel hindurchführen (Abb. 14).

4. Luftleitblech mit Hilfe der 4 Schrauben über der rechteckigen Platte montieren (Abb. 15).

3. Haube an die Stromversorgung anschließen.

4. Außenteil der Haube (Zylindergehäuse) von vorn einstecken bis dieses die Wand berührt und anschließend zum Berühren der Decke nach oben schieben (Abb. 8); mit den 6 zuvor entfernten Schrauben befestigen.

5. Montage des Steuergehäuses. Die Steuerungen sind modellbedingt unterschiedlich .
Zur Montage der in den Abb.16 oder in Abb.17 gezeigten Steuerungen: Steuergehäuse auf der Innenseite des Zylinderkörpers durch seitliches Einschieben (Abb. 9) anbringen und mit 2 Schrauben A befestigen.
Zur Montage der in Abb. 18 gezeigten Steuerungen: Steuergehäuse auf der unteren Seite (innen) der Haube mit 2 Schrauben befestigen (Abb. 10).
6. Die 2 Halogenstrahler anschließen (Abb. 11).
7. Sensorgehäuse (ist nicht in allen Modellen vorgesehen) durch leichtes Aufpressen montieren (Abb. 12).
8. Es ist zu beachten, dass bei der Umluftversion der Kohlefilter montiert werden muss, falls er nicht bereits installiert ist; hierzu ist die untere Kante des Filters aufzulegen und der Filter in Richtung Haubeninnenteil zu drehen (Abb. 13).
9. Fettfilter wieder einbauen.

FUNKTIONSWEISE

Je nach Version ist das Gerät mit folgenden Bedienung ausgestattet:

Bedienung gemäß Abb. 16:

- A) LICHT einschalten.
- B) LICHT ausschalten.
- C) Drosselt die Geschwindigkeit auf ein Minimum. Bei 2 Sek. langem Drücken wird der Motor abgeschaltet.
- D) Betätigung des Motors (mit der zuletzt verwendeten Geschwindigkeit) und Erhöhen der Geschwindigkeit bis zum Maximum.
- E) RESET FILTERALARM / TIMER: Wird diese Taste während der Anzeige des Filteralarms (bei abgeschaltetem Motor) gedrückt, wird der Stundenzähler nullgestellt. Wird die Taste hingegen bei laufendem Motor gedrückt, wird der TIMER aktiviert, der die Abzughaube nach 5 Minuten automatisch abschaltet.
- L1) Die vier GRÜNEN LEDs zeigen die momentane Geschwindigkeit an.
- L2) Wenn die LED rot ist (bei abgeschaltetem Motor), zeigt sie FILTERALARM an. Wenn die LED grün ist und blinkt, zeigt sie an, dass der TIMER über die Taste E aktiviert worden ist.

FILTERALARM:

Nach einer Betriebszeit von 30h leuchtet LED L2 stets ROT, um anzuzeigen, dass die Fettfilter gereinigt werden müssen.
Nach einer Betriebszeit von 120h blinkt LED L2 ROT, um anzuzeigen, dass die Fettfilter gereinigt und die Kohlenfilter ausgetauscht werden müssen.

Nach der Reinigung den Fettfiltern (und/oder dem Austausch der Kohlenfilter) ist zur Rückstellung des Stundenzählers die Taste E (RESET) während der Anzeige des Filteralarms zu drücken.

Bedienung gemäß Abb. 17:

- A) Beleuchtung ausschalten;
- B) Beleuchtung einschalten;
- C) Vermindert die Motorgeschwindigkeit bis zur Mindestgeschwindigkeit. Bei Betätigung für 2" schaltet sich der Motor aus. Durch Betätigung für 2" wird bei ausgelöstem Filteralarm der Stundenzähler auf null gestellt.
- D) Schaltet den Motor ein und erhöht die Geschwindigkeit des Motors bis zur Höchstgeschwindigkeit.
- E) Aktiviert/deaktiviert den Sensor (AUTOMATISCHER oder MANUELLER Betriebsmodus). Im automatischen Betriebsmodus ist der Sensor aktiviert und die LED L2 eingeschaltet. LED L1 zeigt die aktuelle Geschwindigkeit.
- L1) Die 4 GRÜNEN LEDs zeigen die aktuelle Geschwindigkeit an .
- L2) Die GRÜNE LED zeigt an, dass der AUTOMATISCHE Betriebsmodus eingeschaltet ist. Wenn die LED ausgeschaltet ist, ist hingegen der MANUELLE Betriebsmodus eingeschaltet. Die ROTE LED gibt Hinweis auf den Filteralarm.

FILTERALARM: wird bei ausgeschaltetem Motor für 30" angezeigt:

Nach einer Betriebszeit von 30h leuchtet LED L2 stets ROT, um anzuzeigen, dass die Fettfilter gereinigt werden müssen.
Nach einer Betriebszeit von 120h blinkt LED L2 ROT, um anzuzeigen, dass die Fettfilter gereinigt und die Kohlenfilter ausgetauscht werden müssen.

Nach der Reinigung den Fettfiltern (und/oder dem Austausch der Kohlenfilter) ist zur Rückstellung des Stundenzählers die Taste C (RESET) während der Anzeige des Filteralarms zu drücken.

SENSIBILITÄT DES GAS-SENSORS: Die Sensibilität des Gas-Sensors kann entsprechend den persönlichen Bedürfnissen des Benutzers verändert werden. Zur Veränderung dieser Ansprechempfindlichkeit muss das Gerät sich im manuellen Betriebsmodus befinden (d.h. LED L2 muss ausgeschaltet sein); Gegebenenfalls ist die Taste E zu drücken.

Die Sensibilität kann durch gleichzeitiges Drücken der Tasten D und E verändert werden. Die jeweils eingestellte Sensibilität wird durch die vier grünen LEDs angezeigt. Mit den Tasten C(-) und D(+) wird die gewünschte Sensibilität eingestellt (Abb.17/ S). Durch Drücken der Taste E wird die "neue" Sensibilität gespeichert.

ACHTUNG: KEINE SILIKONHALTIGEN PRODUKTE IN DER NÄHE DER ABZUGHAUBE VERWENDEN, DA DIESE DEN SENSOR BESCHÄDIGEN KÖNNEN!

Bedienung gemäß Abb. 18:

- A = Lichtschalter.
- B = Motorschalter ON/OFF bei der I. Geschwindigkeit.
- C = Motorschalter ON/OFF bei der II. Geschwindigkeit.
- D = Motorschalter ON/OFF bei der III. Geschwindigkeit.

Fettfilter: der Fettfilter muss regelmäßig gereinigt werden .

Wenn das von Ihnen erworbene Modell dem in Abb. 18 gezeigten Typ entspricht, ist der Fettfilter entsprechend dem Gebrauch, d.h. durchschnittlich etwa alle 2 Monate, zu reinigen. Wenn das von Ihnen erworbene Modell dem in Abb. 16

oder Abb. 17 gezeigten Typ entspricht, ist der Fettfilter bei Erscheinen des Filteralarms zu reinigen (Hinweise zum Filteralarm siehe Abschnitt "Steuerungen").

Demontage des Fettfilters: Griff nach außen drehen und Filter nach unten ziehen (Abb. 3). Filter mit Neutralreiniger reinigen.

Kohlenfilter: Bei Verwendung des Geräts in der Abluftversion muss der Filter regelmäßig ausgetauscht werden. Wenn das von Ihnen erworbene Modell dem in Abb. 18 gezeigten Typ entspricht, ist der Kohlenfilter entsprechend dem Gebrauch, d.h. durchschnittlich alle 6 Monate auszutauschen. Wenn das von Ihnen erworbene Modell die in Abb. 16 oder Abb. 17 gezeigten Steuerungen aufweist, ist der Kohlenfilter bei Erscheinen des Filteralarms auszutauschen (Hinweise zum Filteralarm siehe Abschnitt "Steuerungen"). Demontage des Kohlenfilters: Fettfilter herausnehmen. Hierzu Griff nach außen drehen und anschließend nach unten ziehen (Abb. 3). Zum Entfernen des Kohlefilters Lasche ziehen und nach unten drehen (Abb. 13).

Beleuchtung: Um Halogenlampen zu ersetzen, den Deckel durch Einwirken auf die entsprechenden Schlitze öffnen (Abb.19). Durch Lampen derselben Art ersetzen.

FRANCAIS

DESCRIPTION

L'appareil peut être en version recyclage ou en version aspirante. Dans la version à **Recyclage** l'air et les vapeurs convoyés par l'appareil sont épurés par les filtres à charbon et remis en circulation dans la pièce à travers les grilles d'aération du tuyau (Fig. 1). ATTENTION: Dans la version recyclage il faut utiliser un filtre à charbon et un déflecteur d'air (Fig. 1A) qui, placé sur la partie supérieure de la structure, permet le recyclage de l'air dans la pièce. Dans la version **Aspirante**, les vapeurs et les odeurs de la cuisine sont envoyées directement à l'extérieur par un tuyau d'évacuation à travers le plafond (Fig. 2).

INSTALLATION

ATTENTION: pour monter cet appareil il faut au moins deux personnes; il est toutefois conseillé de confier les opérations d'installation au personnel spécialisé.

Démontage des filtres à graisses : avant de procéder aux opérations de montage, pour manœuvrer plus facilement l'appareil, déconnecter le filtre à graisses: tirer la poignée vers l'externe et décrocher le filtre (Fig.3).

Séparation des pièces de la hotte : Séparer la partie extérieure de la partie intérieure en dévissant les 6 vis (Fig. 4).

Montage joint : Monter le joint sur le bord rond de la partie intérieure (Fig. 5).

INSTALLATION EN VERSION ASPIRANTE:

Avant le fixage il faut placer le conduit pour l'écoulement de l'air à l'extérieur. Utiliser un conduit d'écoulement qui a:

- longueur minimum indispensable;
- le plus petit nombre possible de courbes (angle maximum de la courbe: 90°);
- matériau approuvé selon la loi (selon l'Etat);
- côté interne le plus lisse possible. Il est en outre conseillé d'éviter les changements radicaux de section du tuyau (diamètre conseillé: 150 mm). Pour l'écoulement de l'air à l'extérieur, suivre toutes les indications indiquées sur la feuille "Attention". Mettre en place l'alimentation électrique (pour la liaison électrique, suivre toutes les autres indications contenues sur la feuille "Attention").

1. Tracez une ligne sur le mur, sur la verticale de votre plan de cuisson. Marquez sur le mur les 6 trous qui vous ferez, en respectant les mesures indiquées sur la Fig. 6; faites les trous et introduisez les chevilles (en dotation). Comme il a déjà été spécifié dans la feuille "Attention", faire en sorte que la distance entre le bord inférieur de la hotte et le plan de cuisson soit au moins de 650 mm.

2. Monter le flasque en plastique sur la bouche de sortie d'air du moteur, en exerçant une légère pression (Fig. 7).

3. Effectuer le branchement électrique; raccorder le tuyau d'évacuation de l'air au flasque en plastique à l'aide d'une bande (tuyau et bande ne sont pas fournis en équipement).

4. Prendre la partie extérieure de la hotte (carcasse cylindrique) et l'enfiler par le devant jusqu'à toucher le mur, puis la pousser en haut pour qu'elle touche le plafond (Fig. 8); la fixer à l'aide de 6 vis (utiliser les 6 vis déposées précédemment).

5. Monter le boîtier de commande. Les commandes varient selon le modèle que vous avez acheté.

Pour monter les commandes représentées en Fig. 16 ou 17 : monter le boîtier de commande sur la partie interne de la carcasse cylindrique en l'enfilant de côté (Fig. 9) et le bloquer en serrant les 2 vis A.

Pour monter les commandes représentées en Fig. 18 : fixer le boîtier de commande sur la partie inférieure (interne) du capot et le fixer avec 2 vis (Fig. 10).

6. Effectuer la connexion des 2 spots halogènes (Fig. 11).

7. Monter le boîtier du capteur (présent uniquement sur certains modèles) dans le logement prévu à cet effet en appuyant légèrement (Fig. 12).

8. Ne pas oublier que sur la version aspirante le filtre au charbon N'EST pas nécessaire, donc (s'il est déjà monté) il faut le démonter : saisir la languette du filtre au charbon, pousser le filtre vers le bord inférieur et le tourner vers l'extérieur de la hotte (Fig. 13).

9. Remonter le filtre à graisse.

INSTALLATION EN VERSION RECYCLAGE:

Mettre en place l'alimentation électrique (pour la connexion électrique, suivre toutes les autres indications contenues sur la feuille "Attention").

1. Tracer une ligne sur le mur, sur la verticale de votre plan de cuisson. Marquer sur le mur les 6 trous que vous devez faire, en respectant les mesures indiquées sur la Fig. 6; effectuez les trous et introduisez les chevilles (en dotation). Comme déjà spécifié sur la feuille "Attention", faire en sorte que la distance entre le bord inférieur de la hotte et le plan de cuisson soit au moins de 650 mm.

2. Monter la plaque rectangulaire sur la partie interne, en utilisant 4 vis comme indiqué sur la Fig. 14.

3. Monter le passe-câble (B) dans la fente ronde et faire passer le câble d'alimentation à l'intérieur (Fig. 14).

4. Monter le déflecteur d'air sur la plaque rectangulaire à l'aide de 4 vits (Fig. 15).

3. Effectuer le branchement électrique.

4. Prendre la partie extérieure de la hotte (carcasse cylindrique) et l'enfiler par le devant jusqu'à toucher le mur, puis la pousser en haut pour qu'elle touche le plafond (Fig. 8); la fixer à l'aide de 6 vis (utiliser les 6 vis déposées précédemment).

5. Monter le boîtier de commande. Les commandes varient selon le modèle que vous avez acheté.

Pour monter les commandes représentées en Fig. 16 ou 17 : monter le boîtier de commande sur la partie interne de la carcasse cylindrique en l'enfilant de côté (Fig. 9) et le bloquer en serrant les 2 vis A.

Pour monter les commandes représentées en Fig. 18 : fixer le boîtier de commande sur la partie inférieure (interne) du capot et le fixer avec 2 vis (Fig. 10).

6. Effectuer la connexion des 2 spots halogènes (Fig. 11).

7. Monter le boîtier du capteur (présent uniquement sur certains modèles) dans le logement prévu à cet effet en appuyant légèrement (Fig. 12).

8. Ne pas oublier que sur la version filtrante il faut le filtre au charbon et s'il n'est pas monté, il faut le monter en posant le bord inférieur du filtre et en le tournant vers l'intérieur de la hotte (Fig. 13).

9. Remonter le filtre à graisse.

FONCTIONNEMENT

Selon les modèles, l'appareil est muni des types suivants de commandes:

Commandes de la Fig. 16:

A) éteint l'éclairage.

B) Allume l'éclairage.

C) Diminue la vitesse pour arriver à la vitesse minimum. Si pressée pendant 2" le moteur s'arrête.

D) Actionne le moteur (en rappelant la dernière vitesse utilisée) et augmente la vitesse pour arriver à la vitesse maximale.

E) RESET ALARME FILTRES/TIMER : si l'on appuie sur la touche pendant l'affichage de l'alarme des filtres (avec le moteur arrêté) on remet à zéro le comptage des heures. En appuyant sur la touche pendant le fonctionnement du moteur, on active le TIMER, la hotte s'éteint donc automatiquement après 5 minutes.

L1) Les 4 témoins lumineux VERTS signalent la vitesse en cours.

L2) Quand le témoin lumineux est rouge (avec le moteur arrêté) il indique l'ALARME DES FILTRES. Quand le témoin lumineux est vert (clignotant) il indique que le TIMER a été actionné par la touche E.

ALARME FILTRES:

Après 30h de fonctionnement le voyant L2 devient ROUGE. Il signale que les filtres à graisse doivent être nettoyés.

Après 120h de fonctionnement le voyant L2 devient ROUGE et clignote il indique que les filtres à graisse doivent être nettoyés et les filtres à charbon remplacés.

Après avoir nettoyé les filtres à graisse (et/ou remplacé les filtres à charbon), appuyer sur la touche E pour faire redémarrer le comptage des heures pendant la visualisation de l'alarme filtres.

Commandes de la Fig. 17:

A) Eteint les lumières;

B) Allume les lumières;

C) Diminue la vitesse du moteur pour arriver à la vitesse minimum. Si pressé pendant 2" le moteur est arrêté.

Si pressé pendant 2" lorsque l'ALARME FILTRES est activée il remet à zéro le comptage des HEURES.

D) Actionne le moteur et augmente la vitesse de ce dernier pour arriver à la vitesse maximum.

E) Active et désactive le Capteur (en AUTOMATIQUE ou en MANUEL). En modalité Automatique le capteur est actif et le voyant L2 est allumé. Les voyants L1 signalent la vitesse en cours d'exécution.

L1) 4 voyants VERTS signalent la vitesse en cours d'exécution.

L2) Lorsque le voyant est VERT, il indique la modalité AUTOMATIQUE. Lorsqu'il est éteint, il indique la modalité MANUELLE. Lorsque le voyant est ROUGE, il indique l'alarme Filtres.

ALARME FILTRES : elle est signalée avec le Moteur Arrêté pendant 30":

Après 30h de fonctionnement le voyant L2 devient ROUGE. Il signale que les filtres à graisse doivent être nettoyés.

Après 120h de fonctionnement le voyant L2 devient ROUGE et clignote il indique que les filtres à graisse doivent être nettoyés et les filtres à charbon remplacés.

Après avoir nettoyé les filtres à graisse (et/ou remplacé les filtres à charbon), appuyer sur la touche C pour faire redémarrer le comptage des heures pendant la visualisation de l'alarme filtres.

SENSIBILITE DU CAPTEUR GAZ: la sensibilité du capteur peut être modifiée selon les besoins spécifiques. Pour modifier cette sensibilité, l'appareil doit être en modalité manuelle (c'est-à-dire que le Voyant L2 doit être éteint); dans le cas contraire,

appuyer sur la touche E.

Modifier la sensibilité en appuyant simultanément sur la touche D et sur la touche E. La sensibilité paramétrée sera signalée par les 4 voyants verts. A l'aide des touches C(-) et D(+) on paramètre la sensibilité désirée (Fig. 17/S). Mémoriser la "nouvelle" sensibilité en appuyant sur la touche E.

ATTENTION : POUR ÉVITER DE DÉTÉRIORER LE SENSEUR, NE PAS UTILISER DE PRODUITS AU SILICONE À PROXIMITÉ DE LA HOTTE !

Commandes de la Fig. 18:

Touche A: interrupteur d'éclairage.

Touche B: interrupteur ON/OFF moteur 1e vitesse.

Touche C: interrupteur ON/OFF moteur 2e vitesse.

Touche D: interrupteur ON/OFF moteur 3e vitesse.

Filtre à graisse : un soin particulier doit être pris au nettoyage périodique du filtre à graisse.

Si le modèle que vous avez acheté dispose des commandes représentées en Fig. 18, nettoyer le filtre à graisse selon l'usage, en moyenne tous les 2 mois. Si le modèle que vous avez acheté est doté des commandes représentées en Fig. 16 ou 17, nettoyer le filtre à graisse lorsque l'alarme des filtres se présente (pour des instructions sur l'alarme en question, voir le paragraphe relatif aux commandes).

Démontage du filtre à graisse: pousser la manette vers l'extérieur et tirer le filtre vers le bas (fig. 3). Lavez le filtre avec un détergent neutre.

Filtre à charbon : en cas d'utilisation de l'appareil en version recyclage, il faut périodiquement remplacer le filtre à charbon. Si le modèle que vous avez acheté est doté des commandes représentées en Fig. 18, remplacer le filtre à charbon selon l'usage, en moyenne tous les 6 mois. Si le modèle que vous avez acheté est doté des commandes représentées en Fig. 16 ou 17, remplacer le filtre à charbon au moment où l'alarme des filtres s'affiche (pour les instructions sur l'alarme des filtres, voir le paragraphe des commandes). Démontage du filtre à charbon : retirer le filtre à graisse en poussant la manette vers l'extérieur et en tirant le filtre vers le bas (fig.3) ; après quoi, retirer le filtre à charbon en tirant sur la languette et en la tournant vers le bas (Fig. 13).

Eclairage: pour remplacer les lampes halogènes, ouvrez le couvercle en faisant levier grâce aux fissures prévues à cet effet (Fig. 19). Remplacez-les par des lampes ayant les mêmes caractéristiques.

ITALIANO

DESCRIZIONE

L'apparecchio può essere in versione filtrante o in versione aspirante. Nella versione **Filtrante** l'aria e i vapori convogliati dall'apparecchio, vengono depurati dal filtro al carbone e rimessi in circolazione nell'ambiente attraverso le grigliette di areazione del tubo (Fig. 1). **ATTENZIONE:** Nell'uso in versione filtrante è necessario utilizzare un filtro al carbone ed un deflettore aria (Fig. 1A) che, posto nella parte superiore della struttura, permetta il riciclo dell'aria nell'ambiente. Nella versione **Aspirante** i vapori e gli odori di cucina, vengono convogliati direttamente verso l'esterno, tramite un condotto di evacuazione attraverso il soffitto (Fig. 2).

INSTALLAZIONE

ATTENZIONE: per montare questo apparecchio sono necessarie almeno due persone; si consiglia comunque di affidare le operazioni di installazione a personale specializzato.

Smontaggio dei filtri antigrasso: prima di procedere alle operazioni di montaggio, per una più facile manovrabilità dell'apparecchio disinserire i filtri antigrasso: tirare la maniglia verso l'esterno e sganciare il filtro (Fig.3).

Separazione delle parti cappa: separare la parte esterna dalla parte interna svitando le 6 viti (Fig. 4).

Montaggio guarnizione: montare la guarnizione sul bordo rotondo della parte interna (Fig. 5).

INSTALLAZIONE IN VERSIONE ASPIRANTE:

Prima del fissaggio è necessario predisporre il condotto per lo scarico dell'aria all'esterno. Utilizzare un condotto di scarico che abbia: – lunghezza minima indispensabile; – minor numero possibile di curve (angolo massimo della curva: 90°); – materiale approvato normativamente (a seconda dello Stato); – lato interno più liscio possibile. Si consiglia inoltre di evitare cambiamenti drastici di sezione del tubo (diametro consigliato: 150 mm). Per lo scarico dell'aria all'esterno, seguire tutte le altre indicazioni riportate nel foglio "Avvertenze".

Predisporre l'alimentazione elettrica (per il collegamento elettrico, seguire tutte le altre indicazioni riportate nel foglio "Avvertenze").

1. Tracciare sulla parete una linea, sulla verticale del vostro piano di cottura. Segnate sulla parete i 6 fori che dovrete fare, rispettando le misure indicate in Fig. 6; effettuate i fori ed inserite i tasselli (in dotazione). Come già specificato nel foglio "Avvertenze", tenere presente che la distanza tra il bordo inferiore della cappa ed il piano cottura deve essere min 650 mm.
2. Montare la flangia in plastica sulla bocca uscita aria del motore esercitando una leggera pressione (Fig. 7).
3. Effettuare il collegamento elettrico; collegare il tubo evacuazione aria alla flangia in plastica tramite una fascetta (tubo e fascetta non sono in dotazione).
4. Prendere la parte esterna della cappa (carcassa cilindrica) e infilarla dal davanti fino a che tocca la parete, poi spingerla

in alto fino a toccare il soffitto (Fig. 8); fissarla con 6 viti (utilizzare le 6 viti che avete tolto in precedenza).

5. Montaggio scatola comandi. I comandi si differenziano a seconda del modello da voi acquistato.

Per montare i comandi rappresentati in Fig. 16 o in Fig. 17 : montare la scatola comandi sulla parte interna della carcassa cilindrica infilandola lateralmente (Fig. 9); bloccarla stringendo le 2 viti A.

Per montare i comandi rappresentati in Fig. 18 : fissare la scatola comandi sulla parte inferiore (interna) della cappa fissandola con 2 viti (Fig. 10).

6. Effettuare la connessione dei 2 faretti alogeni (Fig. 11).

7. Montare la scatola del sensore (presente solo in certi modelli) nell'apposita sede esercitando una leggera pressione (Fig. 12).

8. Ricordare che nella versione aspirante NON è necessario il filtro carbone, per cui (nel caso sia già installato), procedere alla sua rimozione: afferrare la linguetta del filtro carbone, spingere il filtro verso il bordo inferiore e ruotarlo verso l'esterno della cappa (Fig. 13).

9. Rimontare il filtro antigrasso.

INSTALLAZIONE IN VERSIONE FILTRANTE:

Predisporre l'alimentazione elettrica (per il collegamento elettrico, seguite tutte le altre indicazioni riportate nel foglio "Avvertenze").

1. Tracciate sulla parete una linea, sulla verticale del vostro piano di cottura. Segnate sulla parete i 6 fori che dovreste fare, rispettando le misure indicate in Fig. 6; effettuate i fori ed inserite i tasselli (in dotazione). Come già specificato nel foglio "Avvertenze", tenere presente che la distanza tra il bordo inferiore della cappa ed il piano cottura deve essere min 650 mm.

2. Montare la piastra rettangolare sulla parte interna, usando 4 viti come indicato in Fig. 14.

3. Montare il passacavo (B) nell'asola rotonda e farvi passare all'interno il cavo alimentazione (Fig. 14).

4. Montare il deflettore aria sopra la piastra rettangolare usando 4 viti (Fig. 15).

3. Effettuare il collegamento elettrico.

4. Prendere la parte esterna della cappa (carcassa cilindrica) e infilarla dal davanti fino a che tocca la parete, poi spingerla in alto fino a toccare il soffitto (Fig. 8); fissarla con 6 viti (utilizzare le 6 viti che avete tolto in precedenza).

5. Montaggio scatola comandi. I comandi si differenziano a seconda del modello da voi acquistato.

Per montare i comandi rappresentati in Fig. 16 o in Fig. 17 : montare la scatola comandi sulla parte interna della carcassa cilindrica infilandola lateralmente (Fig. 9); bloccarla stringendo le 2 viti A.

Per montare i comandi rappresentati in Fig. 18 : fissare la scatola comandi sulla parte inferiore (interna) della cappa fissandola con 2 viti (Fig. 10).

6. Effettuare la connessione dei 2 faretti alogeni (Fig. 11).

7. Montare la scatola del sensore (presente solo in certi modelli) nell'apposita sede esercitando una leggera pressione (Fig. 12).

8. Ricordare che nella versione filtrante è necessario il filtro carbone, per cui (se non è già installato), procedere all'installazione appoggiando il bordo inferiore del filtro e ruotandolo verso l'interno della cappa (Fig. 13).

9. Rimontare il filtro antigrasso.

FUNZIONAMENTO

A seconda delle versioni l'apparecchio è dotato dei seguenti tipi di comandi:

Comandi di Fig. 16:

A) Spegne le LUCI.

B) Accende le LUCI.

C) Decrementa la velocità del motore fino ad arrivare alla minima. Se premuto per 2" viene spento il motore.

D) Aziona il motore (richiamando l'ultima velocità utilizzata) ed incrementa la velocità fino ad arrivare alla massima.

E) RESET ALLARME FILTRI / TIMER: premendo il tasto durante la visualizzazione dell'allarme filtri (a motore spento) azzerà il conteggio delle ore. Premendo il tasto durante il funzionamento del motore, si attiva il TIMER, per cui la cappa si spegne automaticamente dopo 5 minuti.

L1) I 4 led VERDI segnalano la velocità in esecuzione.

L2) Quando il LED è rosso (a motore spento) indica l'ALLARME FILTRI. Quando il LED è verde (lampeggiante) indica che è stato azionato il TIMER tramite il tasto E.

ALLARME FILTRI:

Dopo 30h di funzionamento, il led L2 diviene ROSSO; indica che devono essere puliti i filtri antigrasso.

Dopo 120h di funzionamento, il led L2 diviene ROSSO e lampeggiante; indica che devono essere puliti i filtri antigrasso e sostituiti i filtri carbone.

Una volta puliti i filtri antigrasso (e/o sostituiti i filtri carbone), per far ripartire il conteggio delle ore (RESET) premere il tasto E durante la visualizzazione dell'allarme filtri.

Comandi di Fig. 17:

A) spegne le luci.

B) accende le luci.

C) Decrementa la velocità del motore fino ad arrivare alla minima. Se premuto per 2" viene spento il motore.

Se premuto per 2" quando è attivo l'Allarme Filtri azzerà il conteggio ORE.

D) Aziona il motore ed incrementa la velocità fino ad arrivare alla massima.

E) Activa/disactiva el Sensor (modalidad AUTOMÁTICA o MANUAL). In modalità Automatica il sensore è attivo ed il Led L2 è acceso. I Led L1 evidenziano la velocità in esecuzione.

L1) I 4 led VERDI segnalano la velocità in esecuzione.

L2) Quando il Led è VERDE indica la modalità AUTOMÁTICA. Quando è spento indica la modalità MANUAL. Quando il Led è ROSSO indica l'Allarme Filtri.

ALLARME FILTRI: viene evidenziato a Motore Spento per 30":

Dopo 30h di funzionamento, il led L2 diviene ROSSO; indica che devono essere puliti i filtri antigrasso.

Dopo 120h di funzionamento, il led L2 diviene ROSSO e lampeggiante; indica che devono essere puliti i filtri antigrasso e sostituiti i filtri carbone. Una volta puliti i filtri antigrasso (e/o sostituiti i filtri carbone), per far ripartire il conteggio delle ore (RESET) premere il tasto C durante la visualizzazione dell'allarme filtri.

SENSIBILITA' DEL SENSORE GAS: la sensibilità del sensore può essere modificata secondo le proprie esigenze. Per modificare tale sensibilità, l'apparecchio deve trovarsi in modalità manuale (cioè il Led L2 deve essere spento); se così non fosse, premere il tasto E.

Modificare la sensibilità premendo contemporaneamente il tasto D ed il tasto E. Verrà evidenziata la sensibilità impostata tramite i 4 led verdi. Tramite i pulsanti C(-) e D(+) si imposta la sensibilità desiderata (Fig.17/S). Memorizzare la "nuova" sensibilità premendo il tasto E.

ATTENZIONE: PER EVITARE DI DANNEGGIARE IL SENSORE, NON USARE PRODOTTI SILICONICI IN PROSSIMITÀ DELLA CAPPA!

Comandi di Fig. 18:

Tasto A: interruttore accensione luce.

Tasto B: interruttore accensione ON/OFF motore alla I velocità.

Tasto C: interruttore accensione ON/OFF motore alla II velocità.

Tasto D: interruttore accensione ON/OFF motore alla III velocità.

Filtro antigrasso: una cura particolare va rivolta al filtro antigrasso che deve essere pulito periodicamente.

Se il modello da voi acquistato ha i comandi rappresentati in Fig. 18, pulire il filtro antigrasso in rapporto all'uso, mediamente ogni 2 mesi. Se il modello da voi acquistato ha i comandi rappresentati in Fig. 16 o in Fig. 17, pulire il filtro antigrasso quando compare l'allarme filtri (per istruzioni sull'allarme filtri fare riferimento al paragrafo comandi).

Smontaggio del filtro antigrasso: spingere la maniglia verso l'esterno e tirare il filtro verso il basso (Fig. 3). Lavate il filtro con detersivo neutro.

Filtro carbone: nel caso d'uso dell'apparecchio in versione filtrante, sarà necessario sostituire il filtro al carbone periodicamente. Se il modello da voi acquistato ha i comandi rappresentati in Fig. 18, sostituire il filtro carbone in rapporto all'uso, mediamente ogni 6 mesi. Se il modello da voi acquistato ha i comandi rappresentati in Fig. 16 o in Fig. 17, sostituire il filtro carbone quando compare l'allarme filtri (per istruzioni sull'allarme filtri fare riferimento al paragrafo comandi). Smontaggio del filtro carbone: togliere il filtro antigrasso spingendo la maniglia verso l'esterno e tirandolo verso il basso (Fig.3); successivamente togliere il filtro carbone tirando la linguetta e ruotandolo verso il basso (Fig. 13).

Illuminazione: per sostituire le lampade alogene aprire il coperchio facendo leva sulle apposite fessure (Fig. 19). Sostituire con lampade dello stesso tipo.

ESPAÑOL

DESCRIPCIÓN

El aparato tiene 2 versiones: versión filtrante y versión aspirante. En la versión **Filtrante**, los filtros al carbón depuran los humos y vapores reunidos en el aparato y vuelven a hacerlos circular en el ambiente a través de las rejillas de aireación del tubo (Fig. 1). **ATENCIÓN:** Durante la utilización de la versión filtrante es necesario emplear un filtro al carbón y un deflector de aire (Fig. 1A) que, colocado en la parte superior de la estructura, permita la reciclado del aire en el ambiente. En la versión **Aspirante** los vapores y los olores de la cocina vienen reunidos directamente hacia el exterior, a través de un conducto de evacuación hacia arriba respecto al aparato (Fig. 2).

INSTALACIÓN

ATENCIÓN: Para montar este aparato es necesaria la participación de dos personas por lo menos; se aconseja recurrir a la ayuda de personal especializado para realizar la instalación.

Para desmontar los filtros antigrasa : antes de proceder a la operación de montaje, y para manejar más fácilmente la campana, quitar los filtros antigrasa: tirar de la manilla hacia el exterior y desenganchar el filtro (Fig.3).

Separación de las partes de la campana: Separe la parte exterior de la interior desenroscando los 6 tornillos (Fig.4).

Montaje junta: Monte la junta en el borde redondo de la parte interior (Fig. 5).

INSTALACION EN VERSION ASPIRANTE

Antes de sujetar la campana es necesario predisponer el conducto para la evacuación del aire al exterior. Usar un conducto de evacuación que tenga: – largura mínima indispensable; – menor número posible de curvas (ángulo máximo de la curva: 90°); – material según las normativas (según el País); – parte interna lo más lisa posible. Se aconseja además evitar cambios drásticos de sección del tubo (diámetro aconsejado: 150 mm). Para la evacuación del aire al exterior, seguir las indicaciones dadas en la hoja "Advertencia".

Predisponer la alimentación eléctrica (para realizar la conexión eléctrica, siga las demás indicaciones dadas en la hoja "Advertencia").

1. Trazar una línea en la pared, sobre la vertical de su plano de cocción. Marque en la pared los 6 agujeros que tendrá que hacer, respetando las medidas indicadas en la Fig. 6; hacer los agujeros y colocar los tacos (incluidos en la dotación). Como se especifica en la hoja "Advertencia", tener en cuenta de que la distancia entre el borde inferior de la campana y el plano de cocción tiene que ser por lo menos de 650 mm.

2. Monte la brida de plástico en la boca de salida de aire del motor, ejerciendo una ligera presión (Fig. 7).

3. Efectúe la conexión eléctrica; conecte el tubo de evacuación del aire a la brida de plástico mediante una abrazadera (tanto el tubo como la abrazadera no están incluidos en el equipamiento).

4. Tome la parte exterior de la campana (bastidor cilíndrico) y colóquela por adelante hasta que llegue a la pared, luego empújela hacia arriba hasta que llegue al techo (Fig. 8); fijela con los 6 tornillos extraídos anteriormente.

5. Montaje de la cama de mandos. Los mandos se diferencian según el modelo adquirido.

Para montar los mandos representados en la Fig. 16 o la Fig. 17: monte la caja de mandos en la parte interior del armazón cilíndrico introduciéndola lateralmente (Fig. 9); bloquéela apretando los 2 tornillos A.

Para montar los mandos representados en la Fig. 18: fije la caja de mandos en la parte inferior (interior) de la campana, fijándola con 2 tornillos (Fig. 10).

6. Efectúe la conexión de los 2 focos halógenos (Fig. 11).

7. Monte la caja del sensor (presente sólo en algunos modelos) en el sitio correspondiente ejerciendo una ligera presión (Fig. 12).

8. Recuerde que en la versión aspirante NO es necesario el filtro de carbón, por tanto, en caso de que ya se encuentre instalado, remuévalo de la siguiente manera: aferre la lingüeta del filtro de carbón, empuje el filtro hacia el borde inferior y gírelo hacia el exterior de la campana (Fig. 13).

9. Vuelva a montar el filtro antigrasa.

INSTALACION EN VERSION FILTRANTE:

Predisponer la alimentación eléctrica (para realizar la conexión eléctrica, siga todas las indicaciones dadas en la hoja "Advertencia").

1. Trazar una línea en la pared, sobre la vertical de su plano de cocción. Marque en la pared los 6 agujeros que tendrá que hacer, respetando las medidas indicadas en la Fig. 6; hacer los agujeros y colocar los tacos (incluidos en la dotación). Como se especifica en la hoja "Advertencia", tener en cuenta de que la distancia entre el borde inferior de la campana y el plano de cocción tiene que ser por lo menos de 650 mm.

2. Instale la placa rectangular en la parte interior utilizando 4 tornillos como se indica en la Fig. 14.

3. Monte el pasahilos (B) en la ranura circular y haga pasar el cable de alimentación por su interior (Fig. 14).

4. Instale el deflector de aire sobre la placa rectangular utilizando 4 tornillos (Fig. 15).

3. Efectúe la conexión eléctrica.

4. Tome la parte exterior de la campana (bastidor cilíndrico) y colóquela por adelante hasta que llegue a la pared, luego empújela hacia arriba hasta que llegue al techo (Fig. 8); fijela con los 6 tornillos extraídos anteriormente.

5. Montaje de la cama de mandos. Los mandos se diferencian según el modelo adquirido.

Para montar los mandos representados en la Fig. 16 o la Fig. 17: monte la caja de mandos en la parte interior del armazón cilíndrico introduciéndola lateralmente (Fig. 9); bloquéela apretando los 2 tornillos A.

Para montar los mandos representados en la Fig. 18: fije la caja de mandos en la parte inferior (interior) de la campana, fijándola con 2 tornillos (Fig. 10).

6. Efectúe la conexión de los 2 focos halógenos (Fig. 11).

7. Monte la caja del sensor (presente sólo en algunos modelos) en el sitio correspondiente ejerciendo una ligera presión (Fig. 12).

8. Recuerde que en la versión filtrante es necesario el filtro de carbón, por tanto, si no está instalado, proceda a su instalación apoyándolo en el borde inferior del filtro y girándolo hacia el interior de la campana (Fig. 13).

9. Vuelva a montar el filtro antigrasa.

FUNCIONAMIENTO

Según la versión, el aparato está dotado de los siguientes tipos de mandos:

Mandos de la Fig. 16:

A) Apaga las luces.

B) Enciende las LUCES.

C) Disminuye la velocidad hasta llegar a la intensidad mínima. Si se mantiene pulsado durante 2" se apaga el motor.

D) Acciona el motor (recordando la última velocidad utilizada) y aumenta la velocidad hasta llegar a la máxima.

E) RESET ALARMAS FILTROS/TIMER: pulsando la tecla durante la visualización de la alarma filtros (con el motor apagado) se pone a cero el conteo de las horas. Pulsando la tecla durante el funcionamiento del motor, se activa el TIMER, con lo cual la campana se apaga automáticamente tras 5 minutos.

L1) Los 4 led VERDES señalan la velocidad en ejecución.

L2) Cuando el LED es rojo (con el motor apagado) indica la ALARMA FILTROS. Cuando el LED es verde (parpadeando) indica que se ha accionado el TIMER mediante la tecla E.

ALARMA DE FILTROS:

Después de 30 h de funcionamiento, el led L2 se vuelve ROJO. indica que se deben limpiar los filtros antigrasa.

Después de 120 h de funcionamiento, el led L2 se vuelve ROJO y parpadea; indica que se deben limpiar los filtros antigrasa y sustituir los filtros de carbón.

En cuanto los filtros antigrasa estén limpios (o sustituidos los filtros de carbón), presione la tecla E durante la visualización de la alarma de filtros, para que se reanude el conteo de las horas (RESET).

Mandos de la Fig. 17:

A) apaga las luces.

B) enciende las luces.

C) Disminuye la velocidad del motor hasta llegar a la velocidad mínima. Si se mantiene pulsado durante 2", el motor se apaga.

Si se mantiene pulsado durante 2", cuando está activa la Alarma de filtros, el conteo de las HORAS se pone a cero.

D) Enciende el motor e incrementa la velocidad hasta llegar a la velocidad máxima.

E) Activa/desactiva el Sensor (modo AUTOMÁTICO o MANUAL). En modo Automático, el sensor está activo y el led L2 encendido. Los led L1 indican la velocidad en funcionamiento.

L1) Los 4 led VERDES indican la velocidad en funcionamiento.

L2) Cuando el led está VERDE indica el modo AUTOMÁTICO. Cuando está apagado, indica el modo MANUAL. Cuando el led está ROJO, indica la Alarma de filtros.

ALARMA DE FILTROS: se resalta con el motor apagado durante 30":

Después de 30 h de funcionamiento, el led L2 se vuelve ROJO, indica que se deben limpiar los filtros antigrasa.

Después de 120 h de funcionamiento, el led L2 se vuelve ROJO y parpadea; indica que se deben limpiar los filtros antigrasa y sustituir los filtros de carbón.

En cuanto los filtros antigrasa estén limpios (o sustituidos los filtros de carbón), presione la tecla C durante la visualización de la alarma de filtros, para que se reanude el conteo de las horas (RESET).

SENSIBILIDAD DEL SENSOR DE GAS: la sensibilidad del sensor puede modificarse dependiendo de las propias necesidades. Para modificar esta sensibilidad, el aparato debe estar en modo manual (es decir, el led L2 debe estar apagado); En caso contrario, presione la tecla E.

Modifique la sensibilidad presionando al mismo tiempo la tecla D y la tecla E. Se resaltarán la sensibilidad programada mediante los 4 led verdes. Con los pulsadores C(-) y D(+) se programa la sensibilidad deseada (Fig. 17/S). Memorice la "nueva" sensibilidad presionando la tecla E.

ATENCIÓN: PARA EVITAR DAÑAR EL SENSOR, ¡NO USE PRODUCTOS SILICÓNICOS CERCA DE LA CAMPANA!

Mandos de la Fig. 18:

Botón A: interruptor encendido luz.

Botón B: interruptor encendido ON/OFF motor en la I velocidad.

Botón C: interruptor encendido ON/OFF motor en la II velocidad.

Botón D: interruptor encendido ON/OFF motor en la III velocidad.

Filtro antigrasa: hay que prestar suma atención al filtro antigrasa, que debe limpiarse periódicamente.

Si el modelo adquirido tiene los mandos representados en la Fig. 18, limpie el filtro antigrasa de acuerdo al uso, aproximadamente cada 2 meses. Si el modelo adquirido tiene los mandos representados en la Fig. 16 o la Fig. 17, limpie el filtro antigrasa cuando aparezca la alarma de los filtros (para más detalles sobre la alarma de los filtros, consulte el párrafo dedicado a los mandos).

Desmontaje del filtro antigrasa: empuje el tirador hacia fuera y tire del filtro hacia abajo (Fig. 3). Lave el filtro con detergente neutral.

Filtro de carbón: si el equipo se utiliza en versión filtrante, será necesario sustituir periódicamente el filtro de carbón.

Si el modelo adquirido tiene los mandos representados en la Fig. 18, sustituya el filtro de carbón de acuerdo al uso, aproximadamente cada 6 meses. Si el modelo adquirido tiene los mandos representados en la Fig. 16 o la Fig. 17, sustituya el filtro de carbón cuando aparezca la alarma de los filtros (para más detalles sobre la alarma de los filtros, consulte el párrafo dedicado a los mandos). Desmontaje del filtro de carbón: quite el filtro antigrasa empujando del tirador hacia fuera y tire del filtro hacia abajo (Fig. 3); luego, quite el filtro de carbón, tirando de la lengüeta y girándolo hacia abajo (Fig. 13).

Iluminación: para cambiar las lámparas halógenas, abra la tapa haciendo palanca sobre las hendiduras apropiadas (Fig. 19). Sustitúyelas con lámparas del mismo tipo.

DESCRIÇÃO

O aparelho pode ser instalado na versão filtrante e na versão aspirante. Na versão **Filtrante** (Fig. 1) o ar e os vapores transportados pelo aparelho, são depurados pelos filtros de carvão e são reintroduzidos em circulação no ambiente, através das grelhas de ventilação laterais da chaminé. **ATENÇÃO:** Quando se usa o aparelho na versão filtrante, é necessário utilizar o filtro de carvão e um deflector de ar que, colocado na parte superior do tubo, permita fazer a recirculação do ar no ambiente (Fig. 1A). Na versão **Aspirante** os vapores e os cheiros de cozinha são transportados directamente para o exterior, por meio de uma conduta de evacuação que passa através do tecto (Fig. 2).

INSTALAÇÃO

ATENÇÃO: para montar este aparelho são necessárias pelo menos duas pessoas, de qualquer maneira, aconselha-se que esta operação seja feita por pessoas especializadas.

Desmontagem dos filtros anti-gordura : antes de realizar as operações de montagem, para que o aparelho possa ser manuseado facilmente retire os filtros anti-gordura: puxe a pega para o externo e desengate o filtro (Fig.3).

Separação das partes do exaustor : separar a parte exterior da parte interior desatarraxando os 6 parafusos (Fig.4).

Montagem da junta: montar a junta na borda redonda da parte interior (Fig. 5).

INSTALAÇÃO NA VERSÃO ASPIRANTE:

Antes de fixar o aparelho é necessário predispor o tubo para a descarga do para o externo. Utilize um tubo de descarga que tenha:

- um comprimento mínimo indispensável;
- o menor número possível de curvas (ângulo máximo da curva: 90°);
- material aprovado pelas normas (de acordo com o Países);
- lado interno o mais liso possível. Aconselha-se, além disso, evitar mudanças drásticas de secção do tubo (diâmetro aconselhado: 150 mm). Para a descarga do ar para o externo, siga todas as outras indicações citadas na folha de “Advertências”.

Predispor a alimentação eléctrica (para a conexão eléctrica, siga todas as outras indicações citadas na folha de “Advertências”).

1. Trace na parede uma linha, na vertical da sua superfície de cozedura. Marque na parede os 6 furos que deverá fazer, respeitando as medidas indicadas na Fig. 6; realize os furos e introduza as buchas (fornecidas). Como já foi especificado na folha de “Advertências”, considere que a distância entre a borda inferior da coifa e a superfície de cozedura deve ser de 650 mm no mínimo.

2. Montar a flange em plástico na boca de saída do ar do motor, exercendo uma ligeira pressão (Fig. 7).

3. Efectuar a ligação eléctrica. Ligar o tubo de evacuação do ar à flange em plástico através de uma braçadeira (tubo e braçadeira não são fornecidos de série com o equipamento).

4. Enfiar a parte exterior do exaustor (carcaça cilíndrica) pela parte da frente até tocar a parede, a seguir empurrá-la para cima até tocar o texto (Fig. 8); Fixá-la com 6 parafusos (utilizar os 6 parafusos anteriormente retirados).

5. Montagem da caixa de comandos. Os comandos diferenciam-se em função do modelo adquirido.

Para montar os comandos representados na Fig. 16 ou na Fig. 17: montar a caixa de comandos na parte interior do corpo cilíndrico enfiando-o lateralmente (Fig. 9); bloqueá-lo apertando os 2 parafusos A.

Para montar os comandos representados na Fig. 18 : fixar a caixa de comandos na parte inferior (interior) do exaustor fixando-a com 2 parafusos (Fig. 10).

6. Efectuar a conexão das 2 lâmpadas halógenas (Fig. 11).

7. Montar a pequena caixa do sensor (presente somente em alguns modelos) no local para o efeito fazendo uma ligeira pressão (Fig. 12).

8. Lembrar que na versão aspirante **NÃO** é necessário o filtro de carvão, razão pela qual (caso este já instalado) deve proceder à sua remoção: Segurar na lingueta do filtro de carvão, empurrar o filtro em direcção à borda inferior e rodá-lo para o exterior do exaustor (Fig. 13).

9. Voltar a montar o filtro anti-gordura.

INSTALAÇÃO NA VERSÃO FILTRANTE:

Predispor a alimentação eléctrica (para a conexão eléctrica, siga todas as outras indicações na folha de “Advertências”).

1. Trace na parede uma linha, na vertical da sua superfície de cozedura. Marque na parede os 6 furos que deverá fazer, respeitando as medidas indicadas na Fig. 6; realize os furos e introduza as buchas (fornecidas). Como já foi especificado na folha de “Advertências”, considere que a distância entre a borda inferior da coifa e a superfície de cozedura deve ser de 650 mm no mínimo.

2. Montar a placa rectangular na parte interior, utilizando 4 parafusos conforme indicado na Fig. 14.

3. Montar o passa-cabo (B) na fenda redonda e fazer passar no seu interior o cabo de alimentação (Fig. 14).

4. Montar o deflector de ar em cima da placa rectangular utilizando 4 parafusos (Fig. 15).

3. Efectuar a ligação eléctrica.

4. Enfiar a parte exterior do exaustor (carcaça cilíndrica) pela parte da frente até tocar a parede, a seguir empurrá-la para cima até tocar o texto (Fig. 8); Fixá-la com 6 parafusos (utilizar os 6 parafusos anteriormente retirados).

5. Montagem da caixa de comandos. Os comandos diferenciam-se em função do modelo adquirido. Para montar os comandos representados na Fig.16 ou na Fig.17: montar a caixa de comandos na parte interior do corpo cilíndrico enfiando-o lateralmente (Fig. 9); bloqueá-lo apertando os 2 parafusos A. Para montar os comandos representados na Fig. 18 : fixar a caixa de comandos na parte inferior (interior) do exaustor fixando-a com 2 parafusos (Fig. 10).
6. Efectuar a conexão das 2 lâmpadas halógenas (Fig. 11).
7. Montar a pequena caixa do sensor (presente somente em alguns modelos) no local para o efeito fazendo uma ligeira pressão (Fig. 12).
8. Lembrar que na versão filtrante é necessário o filtro de carvão, razão pela qual (caso não esteja já instalado) deve proceder à instalação apoiando a borda inferior do filtro e rodando-o para o interior do exaustor (Fig. 13).
9. Voltar a montar o filtro anti-gordura.

FUNCIONAMENTO

Os comandos variam de acordo com a versão do aparelho. Os tipos de comandos existentes são os seguintes:

COMANDOS da Fig. 16:

- A) Desliga as LUZES.
- B) Acende as LUZES.
- C) Reduz a velocidade até atingir a velocidade mínima. Se pressionado durante 2" desliga-se o motor.
- D) Acciona o motor (lembrando a última velocidade utilizada) e aumenta a velocidade até chegar à máxima.
- E) RESET ALARME FILTROS/TEMPORIZADOR: pressionando a tecla durante a visualização do alarme filtros (com o motor desligado) reinicia a contagem das horas. Pressionando a tecla durante o funcionamento do motor, activa-se o TEMPORIZADOR, razão pela qual o exaustor desliga-se automaticamente após 5 minutos.
- L1) Os 4 LED VERDES indicam a velocidade em execução.
- L2) Quando o LED é vermelho (com o motor desligado) indica o ALARME FILTROS. Quando o LED é verde (intermitente) indica que foi accionado o TEMPORIZADOR através da tecla E.

ALARME DOS FILTROS:

Ao fim de 30h de funcionamento, o Led L2 passa a VERMELHO. indica que os filtros anti-gordura devem ser limpos. Ao fim de 120h de funcionamento o Led L2 passa a VERMELHO intermitente; indica que os filtros anti-gordura devem ser limpos e os filtros de carvão devem ser substituídos. Terminada a limpeza dos filtros anti-gordura (e/ou substituídos os filtros de carvão), para reiniciar a contagem das horas (RESET) premir a tecla E durante a visualização do alarme dos filtros.

COMANDOS da Fig. 17:

- A) apaga as luzes;
- B) liga as luzes;
- C) Diminui a velocidade do motor até atingir a velocidade mínima. Se for premido por 2", o motor desliga-se. Se for premido por 2" quando o Alarme dos Filtros estiver activado, o contador de HORAS passa a zero.
- D) Liga o motor e aumenta a velocidade até chegar à velocidade máxima
- E) Activa/desactiva o Sensor (modo de funcionamento AUTOMÁTICO ou MANUAL). No modo de funcionamento Automático o sensor está activado e o Led L2 liga-se. Os Led L1 evidenciam a velocidade em execução.
- L1) Os 4 Led VERDES assinalam a velocidade em execução.
- L2) Quando o Led é VERDE indica o modo de funcionamento AUTOMÁTICO. Quando está desligado indica o modo de funcionamento MANUAL. Quando o Led é VERMELHO indica o Alarme dos Filtros.

ALARME DOS FILTROS: aparece indicado, durante 30", quando o Motor estiver Desligado:

Ao fim de 30h de funcionamento, o Led L2 passa a VERMELHO. indica que os filtros anti-gordura devem ser limpos. Ao fim de 120h de funcionamento o Led L2 passa a VERMELHO intermitente; indica que os filtros anti-gordura devem ser limpos e os filtros de carvão devem ser substituídos. Terminada a limpeza dos filtros anti-gordura (e/ou substituídos os filtros de carvão), para reiniciar a contagem das horas (RESET) premir a tecla C durante a visualização do alarme dos filtros.

SENSIBILIDADE DO SENSOR DE GÁS: a sensibilidade do sensor pode ser alterada de acordo com as exigências de cada um. Para alterar esta sensibilidade, o aparelho deve encontrar-se no modo manual (ou seja o Led L2 deve estar desligado); se assim não for, premir a tecla E.

Modificar a sensibilidade pressionando simultaneamente a tecla D e a tecla E. A sensibilidade definida será evidenciada através dos 4 leds verdes. Utilizando os botões C(-) e D(+), será definida a sensibilidade desejada (Fig. 17/S). Memorizar a "nova" sensibilidade pressionando a tecla E.

ATENÇÃO: PARA EVITAR DANIFICAR O SENSOR, NÃO UTILIZAR PRODUTOS COM SILICONE À PROXIMIDADE DA CAMPÂNULA!

COMANDOS da Fig. 18:

- Botão A:** interruptor da luz.
- Botão B:** interruptor de ligação ON/OFF motor na I velocidade.
- Botão C:** interruptor de ligação ON/OFF motor na II velocidade.
- Botão D:** interruptor de ligação ON/OFF motor na III velocidade.

Filtro anti-gordura: atenção particular ao filtro anti-gordura que deve ser limpo periodicamente.

Se o modelo adquirido possui os comandos ilustrados na Fig. 18, limpar o filtro anti-gordura em função da sua utilização, em média cada 2 meses. Se o modelo adquirido possuir os comandos representados na Fig. 16 ou na Fig. 17, limpar o

filtero anti-gordura quando aparecer o alarme de filtros (para instruções sobre o alarme de filtros consultar o parágrafo relativo aos comandos).

Desmontagem do filtro anti-gordura: empurrar o puxador para o exterior e retirar o filtro para baixo (Fig. 3). Lavar o filtro com detergente neutro.

Filtro de carvão: caso utilize o aparelho na versão filtrante, será necessário substituir periodicamente o filtro de carvão. Se o modelo adquirido possui os comandos ilustrados na Fig. 18, substituir o filtro de carvão em função da sua utilização, em média cada 6 meses. Se o modelo adquirido possui os comandos ilustrados na Fig. 16 ou na Fig. 17, substituir o filtro de carvão quando se activar o alarme filtros (para instruções sobre o alarme de filtros consultar o parágrafo relativo aos comandos). Desmontagem do filtro de carvão: retirar o filtro anti-gordura empurrando o puxador para o exterior e puxar para baixo (Fig.3); a seguir retirar o filtro de carvão tirando a lingueta e rodando-o para baixo (Fig. 13).

Iluminação: para substituir as lâmpadas halogénias abrir a tampa fazendo alavanca nas fendas apropriadas (Fig.19). Substituir com lâmpadas do mesmo género.

NEDERLANDS

BESCHRIJVING

Het apparaat is verkrijgbaar in de afzuigende of filtreerversie. In de **filtreerversie** worden de door het apparaat aangezogen lucht en dampen gezuiverd in het koolstoffilter en via luchtroosters in de pijp (Afb. 1) weer in het vertrek geleid. LET OP: Bij het gebruik in de filterversie dient er een koolstoffilter en een luchtgeleideplaat (Afb. 1A) gebruikt te worden, die in het bovenste gedeelte van het frame geplaatst moet worden, zodat de lucht weer in het vertrek kan stromen. In de **afzuigversie** worden de kookluchtjes en –dampen via een afvoerpijp door de muur of het plafond rechtstreeks naar buiten geleid (Afb. 2).

INSTALLATIE

Let op: om dit apparaat te monteren zijn minstens twee personen nodig. Het wordt hoe dan ook geadviseerd de installatie tot stand te laten brengen door gespecialiseerd personeel.

Demontage van de vetfilters : voordat tot de montage wordt overgegaan kunnen de vetfilters verwijderd worden, zodat het apparaat makkelijker gemanoeuvreed kan worden: trek de handgreep naar buiten en koppel het filter los (Afb. 3).

Scheiding van de kapdelen: Scheid het buitenste van het binnenste gedeelte door de 6 schroeven los te draaien (Afb.4).

Montage pakking: Monteer de pakking op de ronde rand van het binnenste gedeelte (Afb. 5).

INSTALLATIE VAN DE AFZUIGVERSIE:

Vóór de bevestiging is het nodig de leiding voor de luchtafvoer naar buiten gereed te maken. Gebruik een afvoerleiding met de volgende kenmerken:

– noodzakelijke minimumlengte;

– zo klein mogelijk aantal bochten (maximumhoek van de bocht: 90°);

– op grond van de normen goedgekeurd materiaal (afhankelijk van het land);

– binnenzijde zo glad mogelijk. Het wordt bovendien geadviseerd drastische wijzigingen van de doorsnede van de leiding te vermijden (aanbevolen diameter: 150 mm). Voor de afvoer van de lucht naar buiten moeten alle aanwijzingen in acht genomen worden die op het blad "Opgelet" staan.

Maak de elektrische voeding gereed (neem voor de elektrische aansluiting alle andere aanwijzingen in acht die op het blad "Opgelet" staan).

1. Traceer een lijn op de muur, die verticaal loopt ten opzichte van het kookvlak. Geef op de muur de 6 gaten aan die u moet boren, met inachtneming van de maten die aangegeven worden in Afb. 6. Boor de gaten en steek de (bijgeleverde) pluggen naar binnen. Zoals reeds gespecificeerd in het blad "Opgelet" moet er rekening mee gehouden worden dat de afstand tussen de onderste rand van de kap en het kookvlak minstens 650 mm moet bedragen.

2. Monteer de plastic flens op de luchtafvoeropening van de motor, door een lichte druk uit te oefenen (Afb. 7).

3. Voer de elektrische aansluiting uit; sluit de luchtafvoerbuïs aan op de plastic flens met een klemband (buïs en klemband zijn niet bijgeleverd).

4. Neem het buitenste gedeelte van de afzuigkap (cilindervormige behuïzing) en steek deze van voren in totdat het de wand raakt, en duw het vervolgens naar boven tot het plafond wordt geraakt (Afb. 8); bevestig het met 6 schroeven (gebruik de 6 schroeven die u eerder hebt verwijderd).

5. Montage van het bedieningselement. De bedieningen verschillen afhankelijk van het model dat u aangekocht hebt. Voor de montage van de bedieningen weergegeven in Afb.16 of Afb.17: monteer het bedieningselement lateraal aan de binnenkant van de cilindrische behuïzing (Afb. 9); blokkeer het element met de 2 schroeven A.

Voor de montage van de bedieningen weergegeven in Afb. 18: maak het bedieningselement vast aan de onderkant (intern) van de kap en zet het vast met de 2 schroeven (Afb. 10).

6. Sluit de 2 halogeenlampjes aan (Afb. 11).

7. Monteer het doosje van de sensor (alleen bij sommige modellen aanwezig) in zijn zitting door een lichte druk uit te oefenen (Afb. 12).

8. Onthoud dat bij de afzuigende versie GEEN koolstoffilter nodig is, dus als het reeds geïnstalleerd is, kan het als volgt verwijderd worden: pak het lipje van het koolstoffilter beet, duw het filter naar de onderste rand en draai het naar

de buitenkant van de afzuigkap (Afb. 13).

9. Monteer weer het vetfilter.

INSTALLATIE VAN DE FILTERVERSIE:

Maak de elektrische voeding gereed (volg voor de elektrische aansluiting alle andere aanwijzingen in acht die op het blad "Opgelet" staan).

1. Traceer een lijn op de muur, die verticaal loopt ten opzichte van het kookvlak. Geef op de muur de 6 gaten aan die u moet boren, met inachtneming van de maten die aangegeven worden in Afb. 6. Boor de gaten en steek de (bijgeleverde) pluggen naar binnen. Zoals reeds gespecificeerd in het blad "Opgelet" moet er rekening mee gehouden worden dat de afstand tussen de onderste rand van de kap en het kookvlak minstens 650 mm moet bedragen.

2. Monteer de rechthoekige plaat op het binnenste gedeelte, met behulp van de 4 schroeven zoals aangegeven in Afb. 14.

3. Monteer de kabeldoorvoer (B) in de ronde sleuf en voer de voedingskabel hier doorheen (Afb. 14).

4. Monteer de luchtgeleideplaat boven de rechthoekige plaat m.b.v. 4 schroeven (Afb. 15).

3. Voer de elektrische aansluiting uit.

4. Neem het buitenste gedeelte van de afzuigkap (cilindervormige behuizing) en steek deze van voren in totdat het de wand raakt, en duw het vervolgens naar boven tot het plafond wordt geraakt (Afb. 8); bevestig het met 6 schroeven (gebruik de 6 schroeven die u eerder hebt verwijderd).

5. Montage van het bedieningselement. De bedieningen verschillen afhankelijk van het model dat u aangekocht hebt. Voor de montage van de bedieningen weergegeven in Afb.16 of Afb.17: monteer het bedieningselement lateraal aan de binnenkant van de cilindrische behuizing (Afb. 9); blokkeer het element met de 2 schroeven A.

Voor de montage van de bedieningen weergegeven in Afb. 18: maak het bedieningselement vast aan de onderkant (intern) van de kap en zet het vast met de 2 schroeven (Afb. 10).

6. Sluit de 2 halogeenlampjes aan (Afb. 11).

7. Monteer het doosje van de sensor (alleen bij sommige modellen aanwezig) in zijn zitting door een lichte druk uit te oefenen (Afb. 12).

8. Onthoud dat bij de filterversie het koolstoffilter nodig is, dus als het niet geïnstalleerd is, moet dat alsnog gedaan worden door de onderste rand van het filter te plaatsen en het naar de binnenkant van de kap te draaien (Afb. 13).

9. Monteer weer het vetfilter.

WERKING

Afhankelijk van de versie is het apparaat uitgerust met de volgende bedieningselementen:

Bedieningselementen van Afb.16:

A) Lampjes uit.

B) Lampjes aan.

C) Verlaagt de snelheid, tot aan de minimum snelheid. Indien gedurende 2" ingedruwd, valt de motor stil.

D) Start de motor (de laatst gebruikte snelheid wordt opgeroepen) en versnel maximaal.

E) RESET FILTERALARM / TIMER: de knop indrukken tijdens de weergave van het filteralarm (bij uitgeschakelde motor) om de timer terug te stellen. De knop indrukken terwijl de motor draait om de TIMER in te schakelen. De kap wordt na 5 minuten automatisch uitgeschakeld.

L1) De 4 GROENE leds geven de bedrijfssnelheid weer.

L2) Wanneer de LED rood is (bij uitgeschakelde motor) wijst dit op het FILTERALARM. Wanneer de LED groen is (knipperend) wijst dit erop dat de TIMER werd ingeschakeld met de knop E.

FILTERALARM:

Na 30u werking, wordt de led L2 ROOD; betekent dat de vetfilters moeten worden gereinigd.

Na 120u werking, wordt de led L2 ROOD en gaat hij knipperen; betekent dat de vetfilters moeten worden gereinigd en de koolstoffilters moeten worden vervangen.

Wanneer de vetfilters gereinigd zijn (en/of de koolstoffilters vervangen zijn), wordt tijdens de weergave van het filteralarm gedrukt op de knop E om de UREN-telling opnieuw te starten (RESET).

Bedieningselementen van Afb. 17:

A) verlichting uit.

B) verlichting aan.

C) Mindert de snelheid van de motor, tot de minimumsnelheid wordt bereikt. Indien hij 2" lang wordt ingedrukt, wordt de motor uitgeschakeld.

Indien hij 2" lang wordt ingedrukt wanneer het Filteralarm actief is, zet hij de UREN-telling terug op nul.

D) Schakelt de motor in en verhoogt de snelheid van de motor, tot de maximumsnelheid wordt bereikt

E) Activeert/deactiveert de Sensor (AUTOMATISCH of HANDBEDIENING). In de Automatische bediening, is de sensor actief en brandt de Led L2. De Leds L1 geven de huidige snelheid weer.

L1) De 4 GROENE leds geven de huidige snelheid weer.

L2) Wanneer de Led GROEN is, duidt dit op de AUTOMATISCHE bediening. Wanneer de led gedoofd is, duidt dit op de HANDBEDIENING. Wanneer de Led ROOD is, duidt dit op het Filteralarm.

FILTERALARM: wordt aangegeven met Uitgeschakelde Motor, gedurende 30":

Na 30u werking, wordt de led L2 ROOD; betekent dat de vetfilters moeten worden gereinigd.

Na 120u werking, wordt de led L2 ROOD en gaat hij knipperen; betekent dat de vetfilters moeten worden gereinigd en de

koolstoffilters moeten worden vervangen.

Wanneer de vefilters gereinigd zijn (en/of de koolstoffilters vervangen zijn), wordt tijdens de weergave van het filteralarm gedrukt op de knop C om de UREN-telling opnieuw te starten (RESET).

GEVOELIGHEID VAN DE GASSENSOR: de gevoeligheid van de sensor kan volgens de eigen behoefte worden gewijzigd. Om dit te doen, dient het apparaat zich in de handbediening te bevinden (de Led L2 is uit); zo niet, druk op de knop E. Wijzig de gevoeligheid van de sensor door tegelijk te drukken op de knoppen D en E. De ingestelde gevoeligheid wordt aangegeven met de 4 groene leds. Met de knoppen C(-) en D(+) wordt de ingestelde gevoeligheid ingesteld (Afb. 17/S). Bewaar de "nieuwe" gevoeligheid door te drukken op de knop E.

OPGELET: OM DE SENSOR NIET TE BESCHADIGEN, WORDEN VLAKBIJ DE AFZUIKGAP GEEN SILICONENPRODUCTEN GEBRUIKT!

Bedieningselementen van Afb. 18:

Toets A: verlichtingsschakelaar.

Toets B: aan/uitschakelaar van de motor: eerste snelheid.

Toets C: aan/uitschakelaar van de motor: 2de snelheid.

Toets D: aan/uitschakelaar van de motor: 3de snelheid.

Vetfilter: de vetfilter is heel belangrijk en moet periodiek schoongemaakt worden.

Indien het door u aangekochte model de bedieningen heeft weergegeven in Afb. 18, de vetfilter reinigen naargelang het gebruik dat ervan gemaakt wordt, gemiddeld elke 2 maanden. Indien het door u aangekochte model de bedieningen heeft weergegeven in Afb. 16 of Afb. 17, reinig de vetfilter wanneer het filteralarm verschijnt (voor aanwijzingen over het filteralarm, raadpleeg de paragraaf over de bedieningen).

Demontage van de vetfilter: duw de handgreep naar buiten en trek de filter omlaag (Afb. 3). Was de filter met een reinigingsneutraal product.

Koolstoffilter: voor de filterende versie van het apparaat, is het noodzakelijk de koolstoffilter periodiek te vervangen. Indien het door u aangekochte model de bedieningen heeft weergegeven in Afb. 18, vervang de koolstoffilter naargelang het gebruik, gemiddeld elke 6 maanden. Indien het door u aangekochte model de bedieningen heeft weergegeven in Afb. 16 of Afb. 17, vervang de koolstoffilter wanneer het filteralarm verschijnt (voor aanwijzingen over het filteralarm, raadpleeg de paragraaf over de bedieningen). Demontage van de koolstoffilter: verwijder de vetfilter door de handgreep naar buiten te duwen en de filter omlaag te trekken (Afb.3); verwijder vervolgens de koolstoffilter door aan het lipje te trekken en de filter naar beneden te draaien (Afb. 13).

Verlichting: voor vervanging van de halogeen lampen de deksel openen door het op te lichten in de daarvoor bestemde opening (Afb. 17). Vervangen met lampen van hetzelfde type (Afb.19). Vervangen door lampen van hetzelfde type.

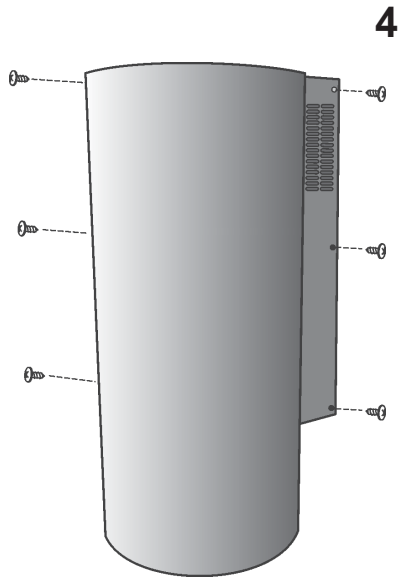
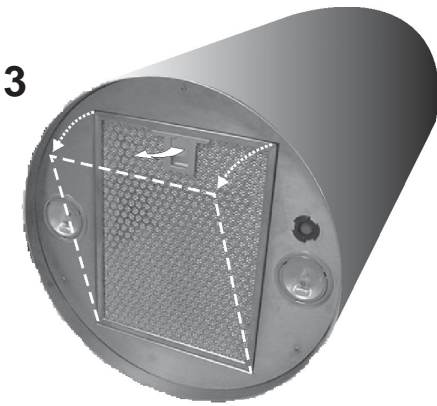
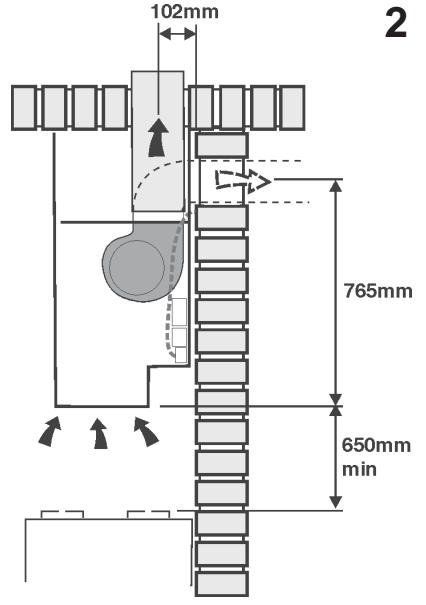
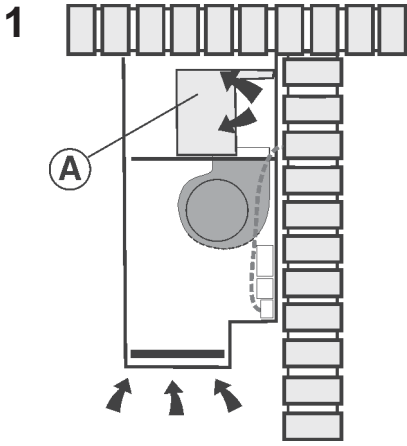

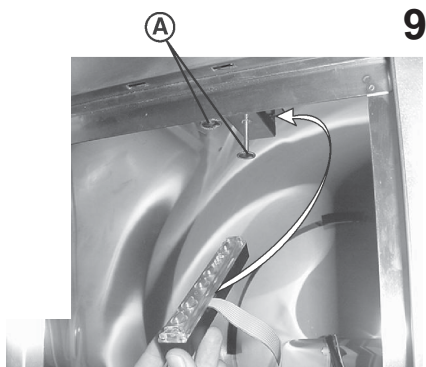
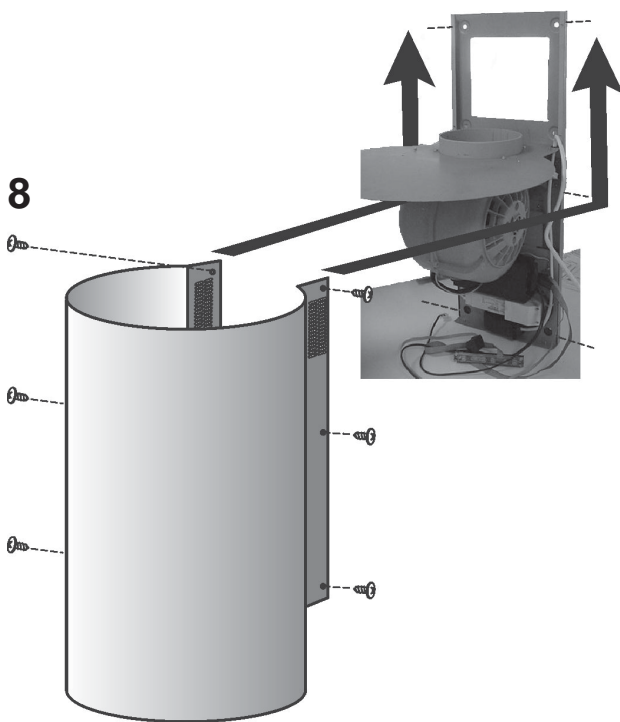
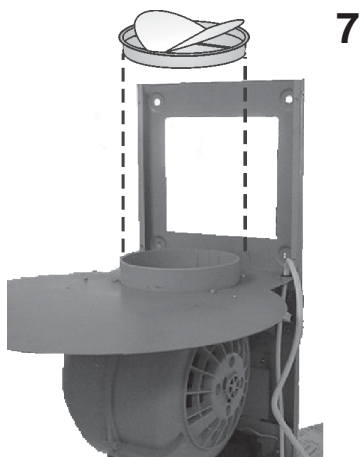
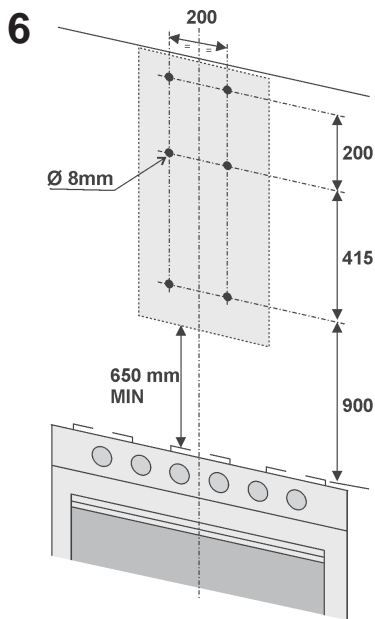

10

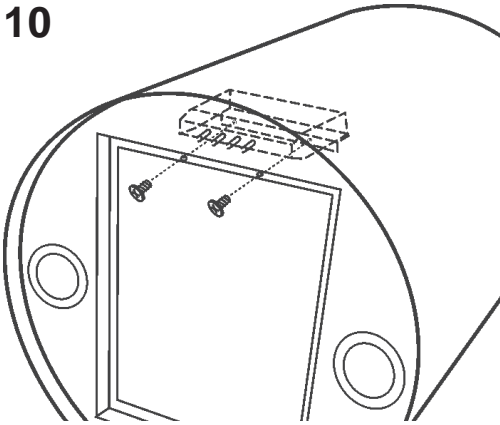

11

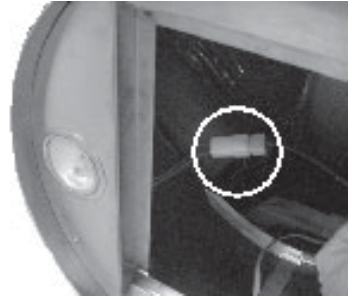

12

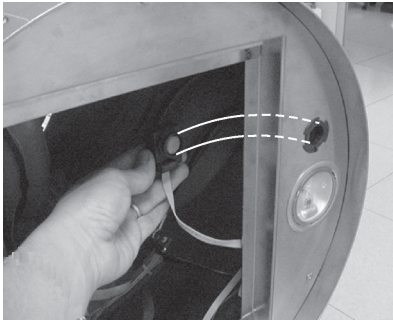

13

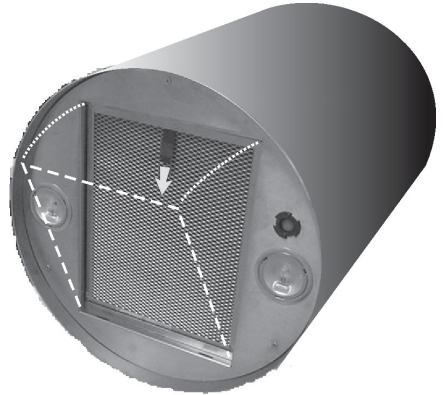

14

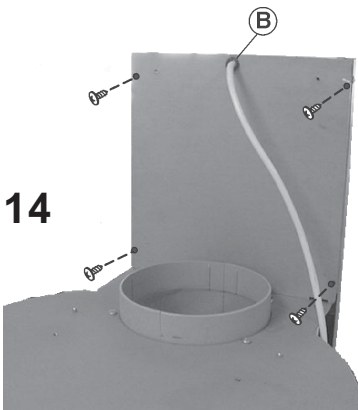

15

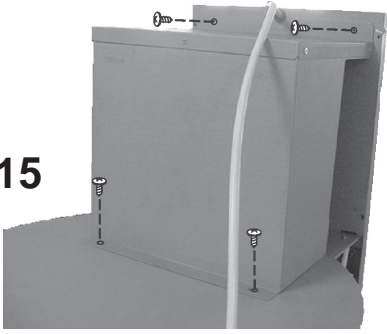

16

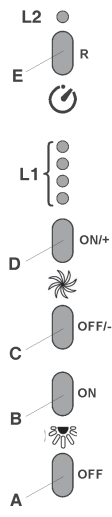

17

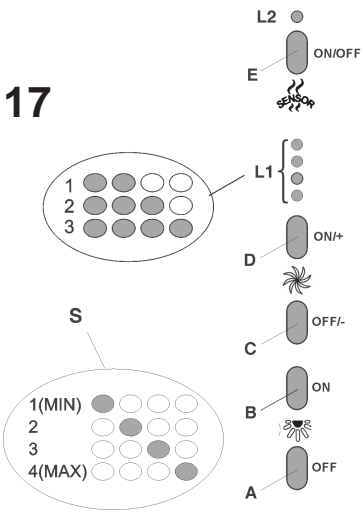

18

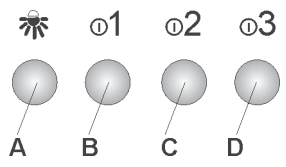

19

