

Brandt

INSTRUÇÕES DE USO

Máquina de lavar roupa

WT12785E

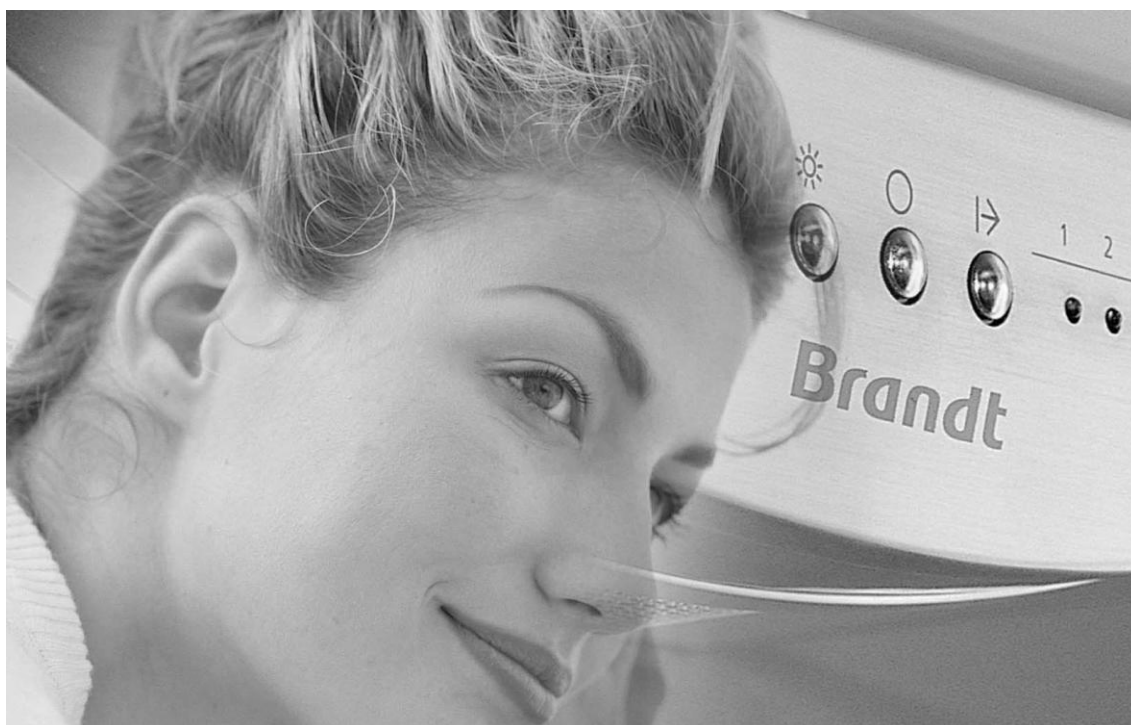

Importante:

Antes de pôr o aparelho a funcionar, leia este guia de instalação e de utilização com atenção para se familiarizar mais rapidamente com o seu funcionamento.

Com a preocupação de melhorar constantemente os nossos produtos, reservamo-nos o direito de modificar as respectivas características técnicas, funcionais ou estéticas por motivos ligados à sua evolução.

ÍNDICE

Conselhos de segurança, poupança de energia, protecção do ambiente	4
Apresentação do aparelho e instalação	4
Preparação da roupa e do aparelho	6
Instalação	7
Código de têxteis	7
Carregamento da roupa e produtos de lavagem	8
Programação e funcionamento	9
Exemplos de programas	16
Segurança crianças	16
Detalhes de programas	16
Detalhes de opções	18
Modificação de um programa de lavagem	19
Dispositivos de segurança automáticos	20
Manutenção e limpeza do seu aparelho	20
Incidentes que podem surgir	24
Mensagens indicadas pela intermitência dos indicadores	24
Serviço Após Venda	25

Estimado(a) Cliente

Acabou de adquirir uma máquina de lavar roupa BRANDT e gostaríamos de lhe agradecer desde já a sua preferência.

Toda a nossa paixão e o nosso saber-fazer foram dedicados a este aparelho, de maneira a que ele possa satisfazer o melhor possível as suas necessidades.

Inovador e eficiente, concebemo-lo a pensar na sua permanente facilidade de utilização.

Na gama de produtos BRANDT encontrará também uma vasta selecção de fornos, microondas, placas de cozinha, exaustores, fogões, máquinas de lavar louça, máquinas de secar roupa, frigoríficos e congeladores, que poderá combinar com sua nova máquina de lavar roupa BRANDT.

Para mais informações de carácter útil e complementar, bem como para encontrar todos os nossos produtos, consulte o nosso site www.ajpinto.pt.

A marca BRANDT

CONSELHOS DE SEGURANÇA

Importante:

Este aparelho, destinado a um uso exclusivamente doméstico, foi concebido para lavar, enxaguar e enxugar os têxteis laváveis à máquina.

Respeite obrigatoriamente as seguintes instruções. Não assumimos qualquer responsabilidade e garantia em caso de incumprimento destas recomendações podendo provocar danos materiais ou corporais.

— Este aparelho não está previsto para ser utilizado por pessoas (incluindo as crianças) com capacidades físicas, sensoriais ou mentais reduzidas, ou por pessoas sem experiência ou conhecimento, excepto se puderam beneficiar, por intermédio de uma pessoa responsável da sua segurança, de uma vigilância ou de instruções prévias sobre a utilização do aparelho.

— O aparelho apenas deve ser utilizado de acordo com o modo de utilização, para evitar danos à sua roupa e ao seu aparelho. Utilize apenas produtos de lavagem e de manutenção certificados para a utilização em máquina de lavar roupas de uso doméstico.

— Se, antes da lavagem, tratar a sua roupa com um removedor de nódoas, dissolventes e, regra geral, com quaisquer produtos inflamáveis ou com grande poder detonador, não a introduza imediatamente no aparelho.

Do mesmo modo, recomenda-se veemente de não utilizar solventes ou produtos em bomba aerossol em proximidade da sua máquina de lavar roupa e geralmente de aparelhos eléctricos numa sala mal ventilada (risco de incêndio e de explosão).

— Se incidentes se produzirem e se não conseguir resolvê-los seguindo as soluções apresentadas (ver capítulo “INCIDENTES QUE PODEM SURGIR”), recorra a um profissional qualificado.

— Se tiver de abrir a sua máquina durante um ciclo (por exemplo: para pôr ou retirar roupas), consoante a fase na qual se encontra o programa (em lavagem essencialmente), tenha o cuidado de verificar a temperatura interior que pode estar muito elevada (risco de queimaduras graves).

— Durante uma nova instalação, o aparelho deve ser ligado à rede de distribuição de água com um tubo novo, o tubo usado não deve ser reutilizado.

— Não deixe as crianças brincar com o aparelho e afaste os animais domésticos.

— Terá de pôr imediatamente os aparelhos usados inutilizáveis. Desligue e corte o cabo de alimentação rente ao aparelho. Feche a chegada de água e remova o tubo. Ponha o fecho da porta inutilizável.

— Em caso de risco de gelo, desligue o tubo de chegada de água e esvazie a água que pode subsistir no tubo de drenagem colocando-o o mais baixo possível numa cuba.

POUPANÇAS DE ENERGIA

— Apenas programe a pré-lavagem quando é absolutamente necessário: por ex. para roupas de desporto ou de trabalho muito sujas, etc.

— Para roupas pouco ou medianamente sujas, um programa de baixa temperatura é suficiente para obter um resultado de lavagem impecável.

— Para roupas pouca sujas, escolha um ciclo de lavagem curto.

— Doseie o produto de lavagem consoante a dureza da água, do grau de sujidade e da quantidade de roupas e respeite os conselhos que constam das embalagens dos detergentes.

PROTECÇÃO DO AMBIENTE

Os materiais de embalagem deste aparelho são recicláveis. Por isso, participe na reciclagem dos mesmos e contribua, assim, para a protecção do ambiente, depositando-os nos contentores municipais previstos para este efeito.

O seu aparelho contém também inúmeros materiais recicláveis.

Por esta razão, está marcado com este símbolo a fim de lhe indicar que, nos países da União Europeia, os aparelhos usados não devem ser misturados com os restantes resíduos. A reciclagem dos aparelhos organizada pelo fabricante será, pois, efectuada nas melhores condições, de acordo com a directiva europeia 2002/96/CE sobre os resíduos de equipamentos eléctricos e electrónicos. Dirija-se à câmara municipal da sua residência ou ao seu revendedor para conhecer os pontos de recolha de aparelhos usados, localizados mais perto da sua residência.

Agradecemos, desde já, a sua colaboração na protecção do ambiente.

1 / APRESENTAÇÃO DO SEU APARELHO

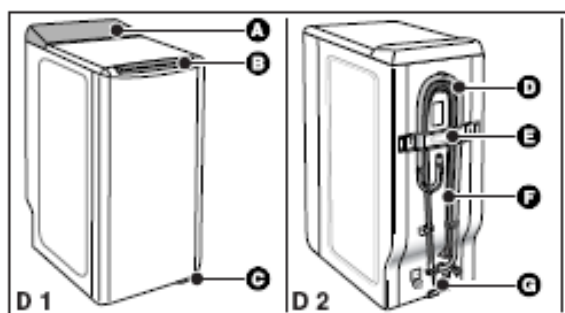

- A. Painel de comando
- B. Pega de abertura da tampa (fica bloqueada durante o ciclo)
- C. Alavanca para colocação em rodinhas (consoante o modelo)
- D. Tubo de drenagem
- E. Travessa de atamento
- F. Tubo de alimentação em água (não ligado)
- G. Cabo de alimentação eléctrica

2 / INSTALAÇÃO DO SEU APARELHO

DESMONTAGEM DAS ARGOLAS DE TRANSPORTE

⚠ Importante:

Antes de proceder a qualquer utilização, é obrigatório efectuar as operações descritas a seguir.

Estas operações consistem em retirar todas as peças que servem para imobilizar a cuba do seu aparelho durante o transporte.

Estas operações ditas de retirada das fixações são necessárias para o bom funcionamento do seu aparelho e o respeito das normas em vigor em matéria de segurança.

Se estas operações não forem efectuadas na sua totalidade, isso poderá causar danos graves no seu aparelho durante o seu funcionamento.

— Retire a máquina de lavar roupa do seu suporte (verifique que o calço A que serve para o suporte do motor não ficou preso debaixo da máquina) (Desenho D3)

— Retire os 4 parafusos B com a ajuda de uma chave de fendas (Desenho D4)

— Desmontar a trave C retirando os dois parafusos D (Desenho D5) com a ajuda de uma chave de 10 ou de 13mm (conforme o modelo)

(assegure-se de que as duas braçadeiras de plástico fixadas na trave, foram bem retiradas ao mesmo tempo que esta última).

Monte os parafusos B no seu lugar inicial.

⚡ Aviso:

Obstruir imperativamente os dois orifícios E com a ajuda dos resguardos de orifícios previstos para esse efeito (fornecidos no saco dos acessórios) (Desenho D6)

— Retire o calço de imobilização do conjunto tambor/cuba (Desenho D7).

Para isso :

- levante a tampa da máquina
- retire o calço F
- retire o calço G rodando-o um quarto de volta
- simultaneamente nos dois batentes.

Aviso:

Retire as braçadeiras suporte dos tubos H obstruir imperativamente os orifícios com a ajuda dos resguardos I fornecidos no saco de acessórios) (Desenho D8).

Conselho:

Aconselhamos conservar todas as peças de fixação, porque deverá obrigatoriamente montá-las se tiver em seguida, de transportar a sua máquina.

Informação:

Antes da sua saída da fábrica, o seu aparelho foi minuciosamente controlado; é possível por isso que constate a presença de um pouco de água na cuba ou ao nível da caixa de produtos.

DESLOCAMENTO DO SEU APARELHO

• **Colocação sobre as rodinhas:**

Se a sua máquina é equipada com rodinhas retrácteis, pode deslocá-la facilmente.

Para a colocação das rodinhas, faça rodar da direita até à extremidade esquerda a alavanca situada na parte de baixo do aparelho (Desenho D9).

Importante:

Em funcionamento, a máquina não deve assentar sobre as rodinhas "dianteiras": não esqueça de levantar a alavanca na posição inicial.

ALIMENTAÇÃO EM ÁGUA FRIA

Ligar o tubo de alimentação (Desenho D10):

- por um lado, na ligação situada na parte traseira da máquina
- por outro, numa torneira munida de uma extremidade com rosca Ø 20x27 (3/4 BSP).

Se utilizar uma torneira auto-perfuradora, a abertura praticada deve ser de um diâmetro de 6 mm no mínimo.

Entrada de água:

- **Pressão de água mínima : 0,1 MPa ou 1 bar**
- Pressão de água máxima : 1 MPa ou 10 bar

• **Substituição do tubo de alimentação de água**

No momento da substituição, preste atenção ao bom aperto e à presença da junta nas duas extremidades

EVACUAÇÃO DAS ÁGUAS USADAS

Ligar o tubo de esvaziamento, após ter montado na extremidade deste último a cruzeta fornecida com a máquina (Desenho D11):

- ou de maneira provisória, num lava-loiça ou numa banheira.
- ou de maneira permanente num sifão ventilado.

Se a sua instalação não for equipada de um sifão ventilado, preste atenção para que a ligação não seja estanque. Com efeito, para evitar qualquer refluxo de água usada na máquina, é vivamente recomendado deixar livre passagem de ar entre o tubo de esvaziamento da máquina e a conduta de evacuação.

Em todos os casos, a cruzeta de esvaziamento deverá ser colocada a uma altura compreendida entre 65 e 90 cm em relação à base da máquina.

⚠ Importante:

Ter atenção para manter o tubo de esvaziamento por meio de um suporte para evitar que a cruzeta se solte durante o esvaziamento e provoque uma inundação.

É possível evacuar a água usada para o solo, a condição que o tubo de esvaziamento passe por um ponto situado a uma altura compreendida entre 90 e 65 cm em relação à base da máquina (Desenho D12).

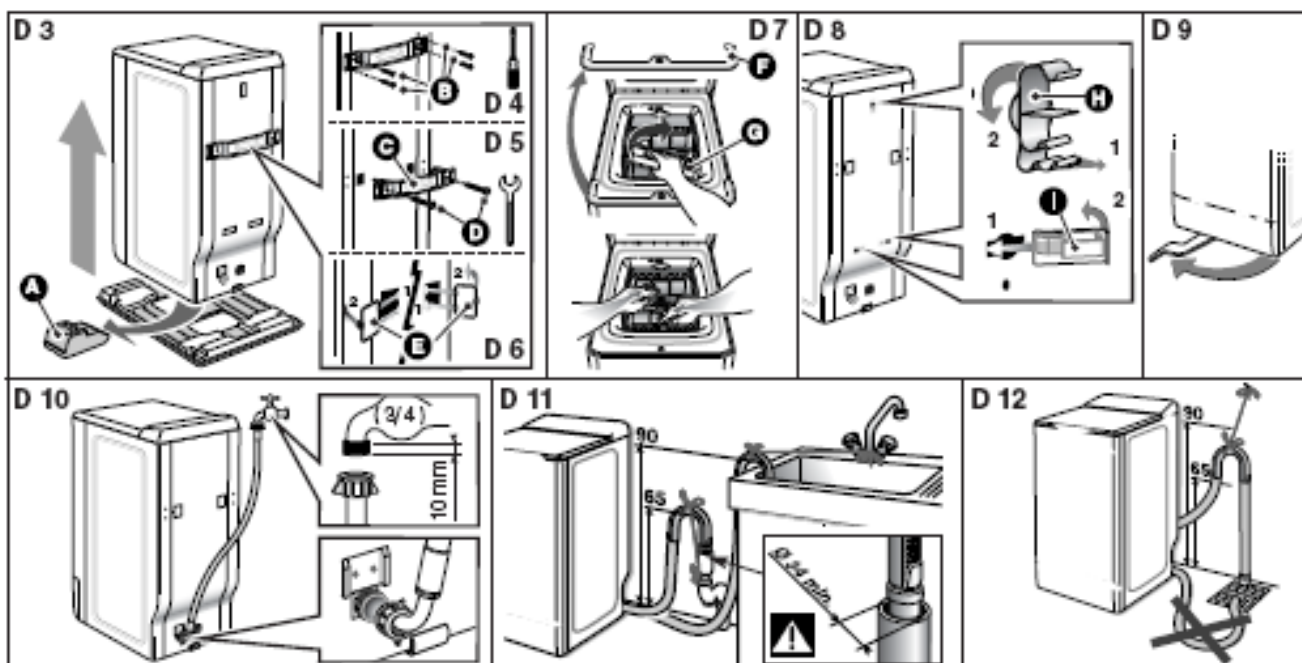

3 / PREPARAÇÃO DA SUA ROUPA E DO SEU APARELHO

ALIMENTAÇÃO ELÉCTRICA

⚠ Importante:

Para a sua segurança, é imperativo conformar-se com as indicações dadas abaixo.

— Antes de ligar o aparelho, verificar imperativamente se as características eléctricas são compatíveis com as da instalação (ver as indicações inscritas na placa de características fixada atrás do aparelho).

— A instalação eléctrica deve obedecer às normas em vigor e às prescrições das Autoridades Eléctricas do país em questão, em particular para a **ligação à terra** e para a localização numa sala húmida.

Não assumimos qualquer responsabilidade por qualquer incidente causado por uma instalação eléctrica incorrecta.

 Conselho:**Conselhos para a instalação eléctrica do seu aparelho.**

- Não utilize fio de extensão, adaptador ou tomada múltipla.
- Não suprima nunca a colocação da terra.
- A tomada de corrente deve ser facilmente acessível mas fora do alcance das crianças.

Se tiver dúvidas, contacte o seu instalador.

 Importante:

O seu aparelho está conforme as directivas europeias 2006/95/CE (directiva baixa tensão) e 2004/108/CE (compatibilidade electromagnética).

INSTALAÇÃO DO APARELHO** Importante:**

Se colocar a sua máquina ao lado de outro aparelho ou de um móvel, aconselhamos deixar sempre entre eles um espaço para facilitar a circulação do ar

 Conselho:**Por outro lado, não aconselhamos fortemente:**

- instalar o seu aparelho num local húmido e mal arejado
- instalar o seu aparelho num local onde ele poderia ser submetido a projecções de água
- instalar o seu aparelho sobre um solo de alcatifa.

Se não poder evitar isso, tome todas as disposições para não dificultar a circulação do ar na sua base, a fim de assegurar uma boa ventilação dos componentes internos.

• Colocação a nível:

Verifique com a ajuda de um nível se o solo é horizontal: inclinação máxima 2°, ou seja uma diferença de aproximadamente 1 cm medido na largura e de 1,5 cm na profundidade da máquina.

• Pés ajustáveis

Certas máquinas estão equipadas de dois pés ajustáveis colocados na parte frontal permitindo compensar as desigualdades do chão. Para ajustar a horizontalidade e a estabilidade da máquina, proceda da seguinte forma:

- ponha a máquina nas rodinhas (ou incline-a ligeiramente para trás se esta não estiver equipada de rodinhas escamoteáveis)
- em função da configuração do chão, aperte ou desaperte o(s) pé(s) para o(s) ajustar em altura (Desenho D13)
- volte a colocar a máquina nos seus pés e verifique a sua estabilidade.

CÓDIGO DE MANUTENÇÃO DOS TÊXTEIS

— Lavagem : nunca ultrapassa as temperaturas indicadas

— Cloragem diluída a frio possível: 

— Engomar: macio  médio  forte 

— Limpeza a seco: essência mineral 

Percloroetileno  quaisquer solventes 

— Nota : um código de barras indica a sua proibição   

CARREGAMENTO DA ROUPA

Efectue as operações na seguinte ordem:

• **Abertura da máquina**

- Verifique se o selector de programas está liberto.
- Conforme o modelo, levantar a pega da abertura ou premir no botão de contacto situado na parte da frente da máquina. A tampa abre-se.
- Abra o tambor premindo no botão situado na porta dianteira.

• **Introdução da roupa**

Para performances de lavagem óptima, colocar a roupa, previamente separada e desdobrada no tambor, sem a amontoar e repartindo-a uniformemente. Misture as peças grandes com as pequenas para obter uma centrifugação óptima, sem formação de desequilíbrio.

• **Fecho do tambor**

Assegure-se do bom fecho do tambor.

Importante:

Verifique se os três ganchos e a borda do botão estão bem visíveis

CARREGAMENTO DOS PRODUTOS DE LAVAGEM

Importante:

(Desenho D14)

- **O recipiente "LAVAGEM" pode conter detergente em pó ou líquido, no entanto, não utilizar detergente líquido para programas COM pré-lavagem e/ou COM "início diferido" (conforme o modelo).**
- **O amaciador concentrado deve ser diluído com água quente.**
- **A lixívia concentrada deve imperativamente ser diluída.**
- **Para um enchimento correcto dos recipientes de produtos, colocar a tampa na sua posição máxima de abertura**
- **Não ultrapassar o nível MÁX.**

• **Dosagem do detergente**

A quantidade a utilizar depende da dureza da água, do grau de sujidade da sua roupa e da quantidade de roupa a lavar.

Consulte sempre as recomendações de dosagem que figuram na embalagem dos produtos de lavagem.

Atenção: as recomendações dos fabricantes de detergente correspondem, na maioria dos casos a um enchimento máximo do tambor. Adapte correctamente a sua dosagem ao peso da roupa introduzida na máquina.

Estas recomendações evitar-lhe-ão uma dosagem excessiva responsável da criação de espuma. Uma produção excessiva de espuma pode diminuir as performances da sua máquina e aumentar a duração de lavagem bem como o consumo de água.

• **Detergentes para lãs e têxteis delicados**

Para a lavagem destes têxteis, recomendamos utilizar um detergente apropriado (evite colocar este último directamente no tambor porque alguns produtos são agressivos para o metal).

• Antes da primeira lavagem

Antes de efectuar a sua primeira lavagem, recomendamos fazer um ciclo de lavagem "ALGODÃO 90°C sem pré-lavagem", sem roupa e utilizando meia dose do seu detergente habitual. Isto, para eliminar os resíduos de fabricação que podem eventualmente subsistir na máquina.

PROGRAMA PARA OS TESTES COMPARATIVOS E NORMALIZADOS

Algodão  60°C - 6 kg - sem opções - enxugamento máximo

Para a informação escrita na etiqueta energética, os testes foram feitos segundo a directiva europeia 95/12/CEE, com capacidade nominal verificando-se a utilização total do detergente CEI desde o início da fase de lavagem.

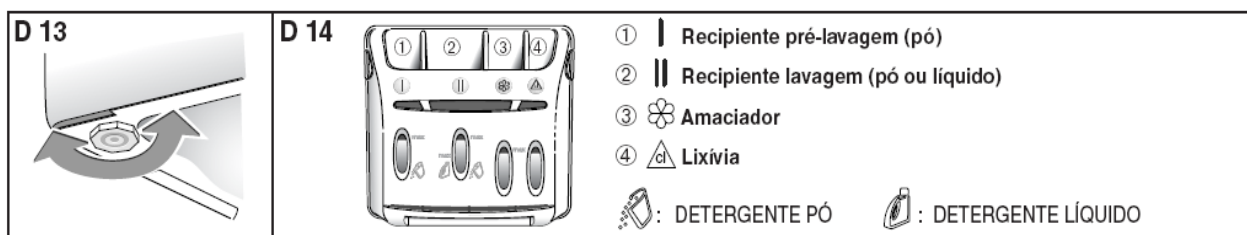

4 / PROGRAMAÇÃO DO SEU APARELHO

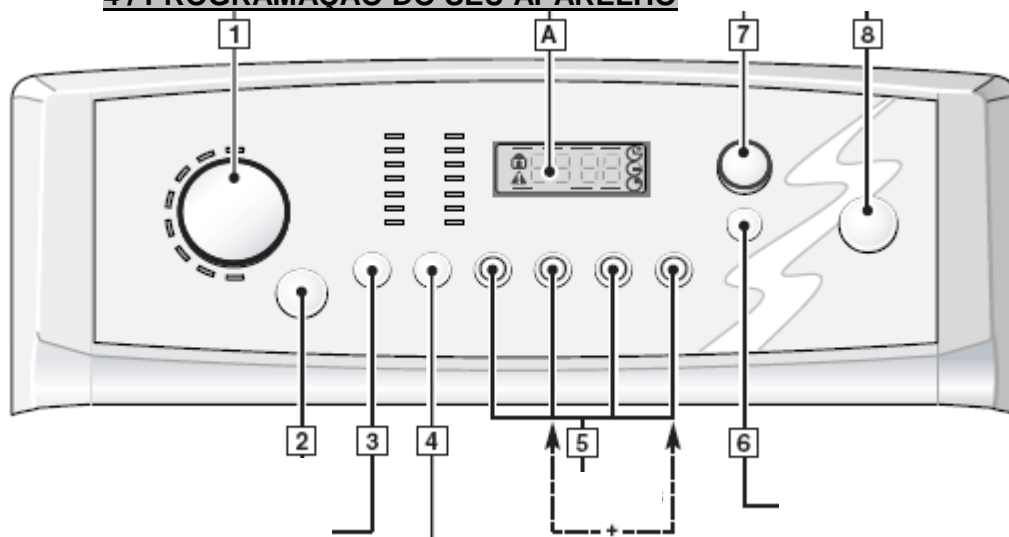

- 1- Tipo de roupa
- 2- Partida/ pausa
- 3- Regulação da temperatura
- 4- Regulação da velocidade de centrifugação
- 5- Opções (segurança crianças)
- 6- Escolha das funções (breve pressão) ou hora corrente (pressão longa)
- 7- Regulação de funções
- 8- Início/ paragem
- A- Visor LCD

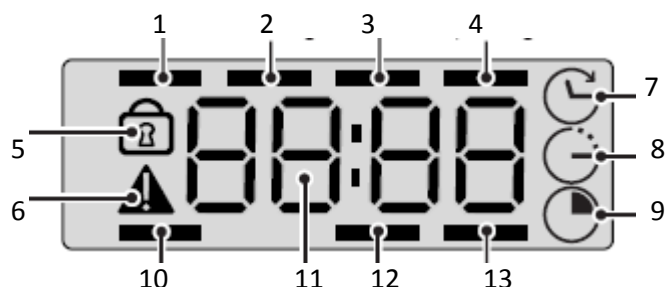

- 1- Pré-lavagem
- 2- Lavagem
- 3- Enxaguamento
- 4- Centrifugação
- 5- Segurança crianças

- 6- Aviso incidentes
- 7- Funções hora de fim

- 8- Partida diferida
- 9- Tempo restante
- 10- Pausa
- 11- Visor hora corrente, de fim, partida diferida, tempo restante ou outros
- 12- Segurança sistema
- 13- Segurança porta

UTILIZAÇÃO

Conselho:

Familiarize-se com o funcionamento das teclas, dos botões e do visor.

Programa a hora corrente do relógio aquando da 1ª utilização ou após ruptura de alimentação eléctrica.

Após ter colocado a roupa na máquina, efectue a sua programação.

FUNCIONAMENTO DOS COMANDOS

Todas as teclas são micro-teclas e não permanecem premidas.

A acção sobre a tecla **6** faz-se por breves pressões salvo em caso de colocação da hora corrente (devendo aqui manter a pressão).

O botão de regulação **7** é rotativo. Assim que seleccionar uma função, pode aqui modificar os parâmetros. Se o rodar no sentido dos ponteiros dos relógio, aumenta os valores visualizados; em contrário vai diminuir os valores.

Validação/ pausa:

A tecla início/ pausa **2** serve para validar o programa que tiver escolhido ou interromper um programa em curso.

Anulação:

Poderá anular as suas escolhas a qualquer momento, premindo a tecla On/Off (início/ paragem) **8**.

DETALHES DOS AVISOS NO VISOR LCD

• Acertar a hora corrente (não aparece nenhum símbolo)

Permite acertar a hora corrente.

Esta regulação é importante para poder fazer programações.

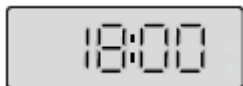

• Hora de fim

Indica a hora pretendida de fim de ciclo. Permite também retardar a hora de final de ciclo para que, por exemplo, a roupa não fique molhada no tambor ou a centrifugação se faça durante a noite.

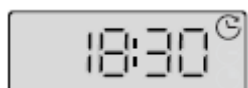

Permite programar um ciclo de lavagem dando a hora pretendida de início, para por exemplo, repartir os consumos eléctricos entre os aparelhos e usar as horas mais baratas de consumo de energia.

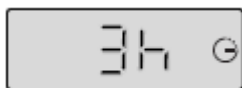

• Tempo restante de fim de ciclo

Permite verificar a duração do programa durante a programação e o tempo restante para o fim de ciclo no decurso do seu desenrolar.



• Outros avisos

O visor LCD ajuda e informa com outro tipo de mensagens (ver páginas seguintes).

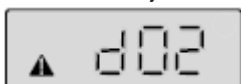

• Avisos que assinalam o período precedente à partida efectiva do ciclo

Caso tenha seleccionado diferir a sua lavagem (adiando a hora de fim ou retardando a partida) os 4 segmentos da parte superior piscam da esquerda para a direita e depois da direita para a esquerda, durante o período entre a validação e o início efectivo do ciclo.

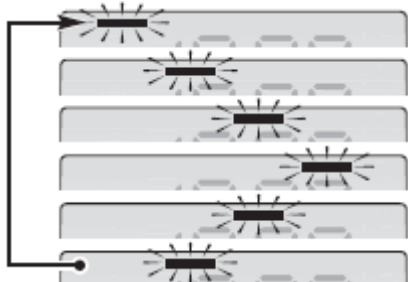

• Desenrolar do programa

Estes mesmos segmentos aparecem sucessivamente para materializar a progressão do ciclo: pré-lavagem, lavagem, enxaguamento e centrifugação.

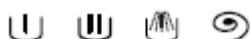

• Segurança no sistema

Quando a entrada de água está fechada ou a roupa não estiver a ser alimentada por água, aparece uma mensagem (ver também capítulo sobre incidentes).

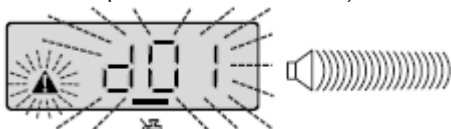

• Segurança da porta

Quando a tampa estiver mal fechada, aparece uma mensagem (ver capítulo referente a danos que pode resolver por si mesmo).

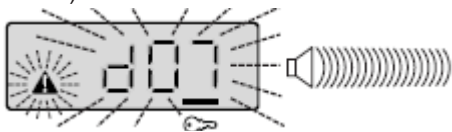

• Segurança das crianças

Para proteger a programação, bloqueando a abertura (ver capítulo respectivo).

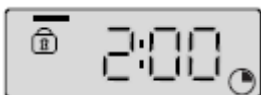

⚠ Importante:

Todas as imagens aqui presentes dadas a título exemplificativo, podendo variar dependendo do modelo, programa escolhido ou hora de programação.

Antes de colocar a máquina em funcionamento, verifique se a ficha eléctrica está ligada e a torneira de água aberta.

MEMORIZAÇÃO ACTIVA

Memoriza os seus hábitos de lavagem. Para cada início de programa regista a temperatura, velocidade e opções utilizadas com mais frequência e propõe-nas desde que volta a usar a máquina.

Nota: na 1ª utilização, propõe o programa recomendado pelo construtor mas depois de alguns ciclos terá em conta as suas programações.

ACERTAR A HORA CORRENTE

Generalidades:

Nota: a colocação da hora corrente na máquina não é obrigatória a não ser para poder usufruir das funções hora de fim, partida diferida e tempo restante. Para tudo o resto não necessita da regulação da hora. Pode colocar a hora corrente a qualquer momento.

Quando da 1ª utilização ou após uma falha de energia eléctrica, a hora de fim pisca

 assim que esta função é seleccionada (ver capítulo de regulação de funções para a seleccionar).

• Programação da hora corrente:

Coloque a máquina ligada premindo a tecla On/Off (início/paragem) **B**.

Prima a tecla **6** **A** até que a função HORA CORENTE pisque.

Prima brevemente a tecla **6** **B**, as horas piscam sem os minutos. Regule a hora rodando o botão **7** **C** (a regulação da hora faz-se num plano de 24h).

Prima levemente a tecla **6** **D**, os minutos piscam. Regule os minutos com o botão **7** **E** (a regulação é feita de minuto a minuto sobre uma base de 1 hora).

Para validar a sua regulação prima levemente a tecla **6** **F**.

Assim que a hora estiver validada, fica fixa durante um tempo curto **G** e depois a função HORA DE FIM  aparece **H**. Está pronta a utilizar esta função.

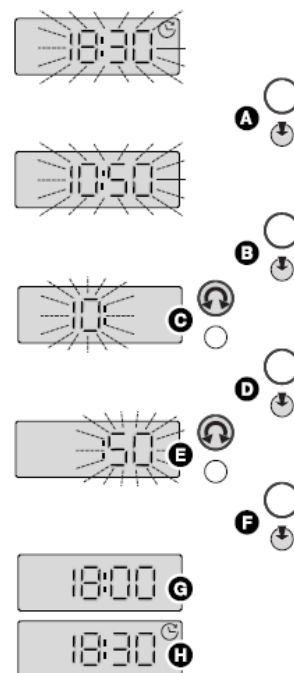

• **Escolher hora de Verão / hora de Inverno:**

Proceder da mesma forma acima descrita.

• **Falta de corrente no decurso do ciclo:**

Voltando a alimentação eléctrica, o programa retoma o seu curso normal.

Se tiver programado uma hora de fim de ciclo, esta função pisca.

Neste caso deve reprogramar de novo a hora corrente.

REGULAÇÃO DAS FUNÇÕES

• **Hora de fim**



Importante: para utilizar a função hora de fim, deve anteriormente regular a hora corrente.

Ligue a máquina premindo a tecla iniciar/ desligar.

Se a hora de fim não estiver já a piscar no visor, seleccione esta função premindo a tecla **6**.

Nota: a hora que aparece no visor corresponde à hora corrente aumentada da duração do programa seleccionado; não pode avançar esta possibilidade.

Pode retardar o início com a tecla **7** (regulação feita em 24h, de 15 em 15 minutos).

Nota: a hora de fim fica fixa até ao final do programa.



Informação: certas ocorrências no funcionamento (detecção de balanceamento, espuma...) podem fazer variar a duração do ciclo. Neste caso, a hora de fim é ajustada automaticamente.

• **Partida diferida**

Se preferir diferir a partida do ciclo retardando-a, seleccione a função partida diferida **G** na tecla **6**.

Regule, com a ajuda do botão **7** a duração respectiva (faz-se de hora a hora, de 1 a 24 horas).

Nota: para uma partida diferida superior a 1 hora, o desconto de tempo faz-se de hora a hora e depois de chegar a 1h, de minuto a minuto.

Ao final do desconto de tempo (partida efectiva do ciclo), a função de tempo restante afixa-se.

• **Tempo restante**

Se estiver em modo Hora de fim e pretender ver o tempo restante, basta seleccionar esta função com ajuda da tecla **6**, obtendo:

- durante o ciclo, o tempo restante antes do final

- durante o período de espera de partida do ciclo, o tempo (arredondado à hora superior) restante para partida efectiva.

O tempo restante afixa-se igualmente sem a sua intervenção:

- desde que coloca a máquina em funcionamento, salvo se, no ciclo anterior, tenha escolhido a hora de fim;

- no final da partida diferida, desde a partida efectiva do ciclo.

• **Escolha do tipo de roupa**

Para escolher o tipo de roupa ou um programa especial (enxaguamento, centrifugação...), rode o botão **1** até acender o programa desejado (ver detalhes de programas no capítulo respectivo).

• **Regulação da temperatura**

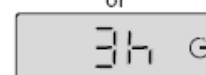
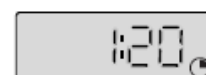
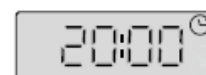
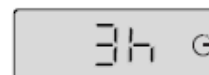
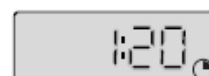
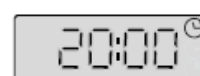
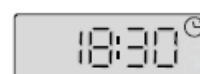
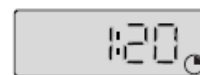

Quando seleccionou a natureza da roupa ou um programa especial, a sua máquina de lavar roupa propõe a temperatura de lavagem mais adaptada a este programa.

Pode, por pressões breves na tecla **3**, modificar a temperatura proposta

• Escolher o fim de ciclo (enxugamento, centrifugação...):

Da mesma forma, a sua máquina propõe-lhe automaticamente a velocidade máxima de enxugamento autorizada para o programa escolhido.

Com breves pressões na tecla **4** pode:

— ou escolher outra velocidade de enxugamento - A

— ou escolher um escoamento - B

O ciclo acabará com um escoamento suave a 100 rpm.

— ou escolher uma paragem com a cuba cheia - C

A máquina parará com a cuba cheia de água antes do enxugamento final.

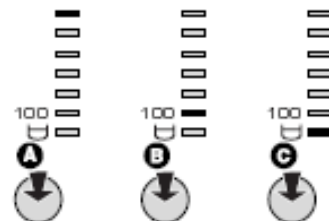

• Escolher opções:

Para escolher as opções, prima uma ou várias teclas "Opções" (para ter mais informações, consulte o capítulo "DETALHE DAS OPÇÕES").



Informação:



Para cada uma das selecções abaixo, a máquina apenas lhe proporá os valores ou as opções compatíveis com o programa escolhido.

PROGRAMAÇÃO

• Programação de um ciclo de lavagem:

1— Prima a tecla "On/Off" **8**.

Os visores do programa, da temperatura, centrifugação e opções mais usadas são visualizadas no visor: a hora de fim ou o tempo restante são propostos.

2— Se o programa proposto não lhe convier, rode o botão **1** para escolher um novo início de programa.
— Se o desejar:

- modifique a temperatura com a tecla **3**,

- modifique a velocidade de enxugamento (nova velocidade de enxugamento, escoamento ou paragem tambor cheio) com a tecla **4**,

- seleccione uma ou várias opções com as teclas **5**.

Os visores do programa, da temperatura, centrifugação e opções mais usadas são visualizadas no visor: a hora de fim ou o tempo restante são propostos.

3 — Escolha um início imediato premindo a tecla "Start/Pause" **2** 

Aparece o desenrolar do ciclo fixo e hora de fim ou descontagem de tempo restante antes do fim de ciclo.

4 — ... ou escolha retardar o ciclo:

- definindo a hora de fim de ciclo desejada, em modo hora de fim 

- uma partida diferida  (ver capítulo referente a regulação de funções)

Nota: se após ter programado um ciclo de lavagem precedido de uma partida diferida ou com hora de fim, se esquecer de premir a tecla início/ pausa, a selecção será validade ao fim de alguns segundos.

Rapidamente aparecem no visor os 4 segmentos de desenrolar do programa e a hora de fim ou tempo restante, dependendo dos casos.

• **Colocar ou retirar uma peça durante o ciclo (impossível durante a centrifugação):**

— Premir a tecla "Start/Pause" **2** para interromper o ciclo. O segmento PAUSA pisca assim que o de desenrolar do ciclo acende no momento desta selecção, seja em função hora de fim seja em tempo restante.

— Colocar ou retirar a ou as peças de roupa *.

— Premir na tecla "Start/Pause" **2** para relançar o ciclo.

(*) o tempo de desbloqueio da tampa pode ser de 1 a 2 minutos.

Nota : Se escolheu um início diferido, pode aceder instantaneamente à cuba em qualquer altura durante a fase que antecede o ciclo de lavagem sem interromper e relançar o ciclo.

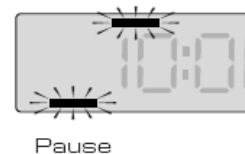

• **Anulação em curso de programação, lavagem ou numa pausa:**

— Ponha o selector na posição **8**.

Esta operação pode fazer-se a qualquer momento, durante o ciclo, ou durante a programação ou mesmo durante a espera de início efectivo do ciclo.

Anula também a função segurança de crianças.

Nota:

- Em todos os casos, uma anulação obriga-o, de seguida, a voltar a programar tudo desde o início.
- Se anulou durante a lavagem, pense em esvaziar a água se necessário.

• **Fim do ciclo:**

Nota: Após o enxugamento, alguns modelos posicionam automaticamente a sua cuba com a abertura virada para cima para facilitar o acesso à roupa. Esta operação dura no máximo 3 minutos.

De seguida, no visor STOP o que indica o fim do ciclo.

Ponha o selector na posição **8**.

Pode então abrir a tampa e remover a sua roupa.

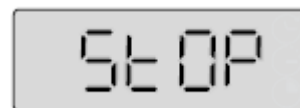

• **Manter as performances da máquina de lavar roupa (Manutenção do filtro de bomba):**

Tem de limpar regularmente o filtro da bomba de esvaziamento (ver forma como proceder no capítulo "LIMPEZA DO FILTRO DA BOMBA").

⚠ Importante:

Se não limpar regularmente o filtro da bomba, as performances da máquina podem ficar afectadas.

Para mais informações sobre as diferentes funções, consultar os capítulos "DETALHES DOS PROGRAMAS" e "DETALHES DAS OPÇÕES".

Importante:

Na fase "fim de ciclo", assim que aparece STOP, premir as teclas **2, 3, 4 or 5** não é tido em conta, mas permite voltar em modo "programação".

Por medida de segurança, no fim de um ciclo, recomenda-se de fechar a torneira de chegada de água e de desligar o cabo de energia eléctrica (reprogramar a hora corrente quando voltar a ligar a ficha).

EXEMPLOS DE PROGRAMAS

Para escolher o programa mais adaptado à natureza da roupa, siga as indicações das etiquetas da maioria dos têxteis.

Quadro dos programas								100	PCC
Tipo de têxtil		Temperatura (°C)	Carga máxima de roupa seca	Pré-lavagem	Intensivo	Enxaguar mais	Engomar fácil	Escortimento	Paragem cuba cheia
	ALGODÃO / BRANCO	30°- 90°	6,0 kg	●	●	●	●	●	●
	CORES / SINTÉTICOS	30°- 60°	2,5 kg	●	●	●	●	●	●
	LÃ	Frio - 30°	1,5 kg			●		●	●
Programas especiais									
	OptiA 45min	40°	3,0 kg			●		●	●
Shirts	Camisas	40°	6 camisas			●		●	●
	LAVAGEM À MÃO	Frio	1,0 kg			●		●	●
	Flash 30'	40°	2,5 kg					●	●
Programas complementares									
	ENXAGUAMENTO / ENXUGAMENTO		-					●	●

● : Estas funções podem ser utilizadas sozinhas ou acompanhadas – as combinações ilógicas são impossíveis

SEGURANÇA DAS CRIANÇAS

— Para proteger a sua programação, active o “Dispositivo de segurança crianças” premindo de forma simultânea a 2ª e 4ª teclas de opções . Quando este dispositivo de segurança fica activo, aparece o símbolo .

— Para desactivar o “Dispositivo de segurança crianças”, prima novamente e de forma simultânea estas duas mesmas teclas.

Nota: Pode activar ou desactivar o “Dispositivo de segurança crianças” em qualquer altura.

É-lhe obviamente recomendado activá-lo apenas após ter efectuado a programação e lançado o ciclo.



DETALHES DOS PROGRAMAS

Os principais programas são:

• Algodão / Branco

Para uma carga de roupa composta de ALGODÃO branco resistente ou de cor.



Importante:

Se lavar roupa de cor, não ultrapasse a temperatura de 60°C máximo.

Nota: Nos primeiros minutos deste programa, a sua máquina de lavar roupa avalia automaticamente a carga de roupa introduzida. Adapta em consequência o consumo de água e a duração do programa para uma lavagem perfeita.

• OptiA 45min (consoante o modelo)

Este programa a 40°C permite lavar em 45 minutos, uma carga habitual de algodão e de roupa mista de 3 kg, garantindo um resultado de lavagem perfeito e uma poupança de energia máxima.

• Cores / Sintéticos

Para uma carga de roupa composta de CORES DELICADAS, SINTÉTICOS RESISTENTES ou FIBRAS MISTURADAS.

• Camisas (shirts)

Programa especialmente concebido para lavar as 6 camisas da semana em tempo record (35 minutos) com uma eficácia de lavagem perfeita, limitando de forma sensível o trabalho de uma nova passagem.

• Lãs

Para uma carga de roupa composta de LÃS “LAVÁVEL À MÁQUINA”.

Nota: Programa com cadências de mistura e centrifugação adaptadas ao tipo destes têxteis.

• Lavagem à mão

Para uma carga de roupa composta de SEDA ou de TÊXTEIS PARTICULARMENTE DELICADOS.

Nota: Programa com acção mecânica muito fraca e que não comporta centrifugação intermediária durante os enxaguamentos.

O ciclo termina por uma fase de centrifugação muito suave e progressiva limitada a 600 rotações por minuto.

• Flash 30'

Este programa permite-lhe refrescar uma carga de roupa pouco suja de 2,5Kg composta de ALGODÃO, BRANCO, CORES ou SINTÉTICOS RESISTENTES.

A sua duração é limitada a 30 minutos.

Neste programa a temperatura de lavagem é automaticamente programada a 40°C.



Importante:

Para este programa, as doses de detergente devem ser reduzidas a metade.

• Enxaguamento/ Centrifugação

Enxaguamento separado acompanhado, à escolha:

- ou de uma centrifugação com esvaziamento
- ou de um esvaziamento só (opção escoamento)
- ou de uma paragem com a cuba cheia de água.



Importante:

No caso de um enxaguamento seguido de uma centrifugação, preste atenção ao escolher uma velocidade de centrifugação adaptada ao tipo de roupa introduzida na máquina.

DETALHES DAS OPÇÕES

• **Pré-lavagem**

Especialmente concebida para a roupa suja (lama, sangue...).

Uma primeira mistura a frio específica precede uma fase de aquecimento a 30°C.

Esta mistura a frio permite retirar, antes do aquecimento, as partículas sujas da roupa.



Importante:

É necessário introduzir detergente no recipiente “1” da caixa de produtos.

• **Intensivo**

Permite tratar as nódoas rebeldes muito difíceis.

• **Engomar fácil**

Evita as rugas na roupa facilitando deste modo a engomagem.

• **Enxaguar extra**

"Especial pelas sensíveis e alérgicas": acrescenta um enxaguamento suplementar ao ciclo de lavagem.

• **Escoamento (centrifugação 100)**

Para a roupa mais delicada, permite suprimir a centrifugação e passar directamente ao escoamento.

• **Paragem de cuba cheia**

Esta função permite tirar a roupa da máquina antes da fase de enxugamento ou deferir esta fase de enxugamento, isso permitindo à roupa ficar na água de forma a evitar o enrugamento.

Quando a máquina está parada com a cuba cheia de água, podem dar-se 2 casos:

- estar em modo hora de fim, o visor indica a hora corrente e pisca alternadamente entre pausa e no 4º segmento de desenrolar do programa;

- se estiver em modo tempo restante, o visor pisca indicando 0:00 e pisca alternadamente entre 4º segmento de desenrolar do programa e o símbolo tempo restante .

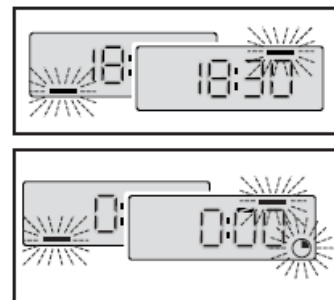

Se desejar fazer um escoamento com centrifugação.

Neste caso, escolha uma velocidade de enxugamento adaptada à natureza da roupa, com a tecla

4 .

O programa acaba automaticamente.

Se deseja fazer apenas uma drenagem.

Neste caso, com a tecla **4**, escolha a função “escoamento” (velocidade de enxugamento “100”).

MODIFICAÇÃO DE UM PROGRAMA DE LAVAGEM

• Durante a programação:

Antes de premir a tecla 2  "Start/Pause", todas as modificações são possíveis.



Informação:

Assim que efectua modificações no ciclo de lavagem a sua máquina emite:

- um bip para todas as modificações autorizadas
 - um bip bip para as não autorizadas. Neste caso, escolha outro programa.
- Encontra de seguida as principais modificações de programa que pode efectuar.

• Durante todo o ciclo:

Consoante o modelo, são possíveis as seguintes modificações sem premir a tecla 2 "Start/Pause":

— para um mesmo tipo de têxtil, pode modificar a temperatura.

Nota: Se a temperatura atingida durante ciclo de lavagem for mais elevada de que a sua nova escolha, o aquecimento da água é imediatamente desligada e o ciclo continua.

— Pode modificar as velocidades de centrifugação durante todo o ciclo.

— Pode seleccionar um "escorrimento" (100) e uma "paragem cuba cheia"  durante a duração da lavagem.

— Pode activar a opção  (Enxaguar extra) até ao início do enxugamento (até ao 3º segmento indicador luminoso de decorrer do ciclo acender).

— Pode desactivar todas as opções durante toda a duração do ciclo na medida em que a sua acção já não está terminada.

• Durante o período que antecede o início efectivo do ciclo (quando escolha atrasar a sua lavagem):

— Todas as modificações de programa são tidas em contas durante o período de espera.

— Pode modificar a duração do "Início diferido" ou a "Hora do fim" durante todo o período de espera que antecede o início do ciclo. Para isso, rode o botão de ajuste 7 para escolher um novo valor.

Nota:

— Durante este período, a escolha de um novo valor anula a selecção anterior. A nova será tida em conta a partir da última selecção.



— Se, durante este período, desejar um início imediato, rode o botão de ajuste 7 para a esquerda até a se visualização bloquear:

- na hora de fim mais próximo (hora corrente + duração do ciclo), se estiver em modo "Hora do fim"

- em "0", se estiver em modo "Início diferido"

De seguida, prima rapidamente a tecla "Start/Pause" 2.

O ciclo arranca imediatamente.

— Apenas pode activar as opções  "Pré-lavagem" e "Engomar fácil"  ou "Intensivo"  durante o período de espera de partida diferida ou de uma hora de fim.

• No fim do ciclo:

Quando o indicador A fixar "-STOP-", pode programar um novo ciclo sem ter de pôr o selector na posição "On/Off"- .

Basta para isso rodar o selector 1 ou premir uma das teclas 2, 3, 4 ou 5.
O visor mostra o tempo do programa precedentemente seleccionado.
A máquina está então pronta para uma nova programação.

DISPOSITIVOS DE SEGURANÇA AUTOMÁTICOS

• **Segurança da abertura da tampa:**

Logo que o ciclo de lavagem se iniciou, a tampa do seu aparelho bloqueia-se.

Logo que o ciclo de lavagem está terminado ou quando a máquina está parada com a cuba cheia de água, a tampa desbloqueia-se.

Se programou um “início diferido”, a tampa não fica bloqueada durante todo o período de espera que precede o início do ciclo.

Se desejar abrir a tampa durante o ciclo, premir brevemente na tecla 2 e esperar ao menos 1 a 2 minutos para que a segurança da tampa se desbloqueie.

Importante:

Conforme o momento do ciclo em que deseja abrir a tampa, esse prazo pode ser mais longo porque deve acrescentar um período de arrefecimento.

Com efeito, em curso de ciclo, para que a segurança da tampa se desbloqueie, a temperatura interior da máquina não deve ultrapassar um certo limite, isto para evitar queimaduras graves.

• **Segurança da água:**

No funcionamento, o controlo permanente do nível de água previne qualquer transbordo eventual.

• **Segurança de centrifugação:**

A sua máquina de lavar roupa é equipada com uma segurança que pode limitar a centrifugação quando é detectada uma má repartição da carga.

Nesse caso a sua roupa pode ser insuficientemente centrifugada.

Repartir, então uniformemente a sua roupa no tambor e programar uma nova centrifugação.

• **Segurança anti-espuma:**

A sua máquina de lavar roupa sabe detectar uma forte produção de espuma na centrifugação.

Nesse momento, a centrifugação pára e a máquina é esvaziada.

Em seguida o ciclo retoma o seu curso adaptando as cadências de centrifugação e acrescentando eventualmente um enxaguamento suplementar.

5 / MANUTENÇÃO DO SEU APARELHO

• **LIMPEZA DO FILTRO DA BOMBA (opção 1)**

Consoante o modelo de aparelho, a forma de aceder ao filtro de bomba pode ser diferente (ver as opções 1 e 2).

Este filtro recupera os pequenos objectos que pode ter deixado por inadvertência nas peças de roupa e evita que perturbam o funcionamento da bomba.

Para a limpeza, proceda da seguinte forma:

— abra as tampas da cuba. No fundo desta, pode ver uma peça de plástico **A** (Desenho D15)

— desbloqueie esta peça (Desenho D16).

Para isso:

- introduza uma vara (um lápis ou uma chave de fendas, por ex.) no orifício situado na peça **A**

- ao premir verticalmente com esta vara, empurre a peça **A** para a direita até esta passar para o seu alojamento

— tire a peça **A**

— rode ligeiramente a cuba, tampas abertas, para a frente da máquina (Desenho D17)

Pelas aberturas deixadas livres pela retirada da peça **A**, tem acesso ao filtro da bomba **B**.

— remova-o do seu alojamento (Desenho D17)

— remova os diferentes objectos que se encontra no interior

— passe por água da torneira (Desenho D18)

— volte a instalá-lo empurrando-o a fundo no seu alojamento após ter verificado a limpeza deste

— volte a colocar a peça **A** no devido lugar tendo o cuidado de posicioná-la correctamente nas aberturas no fundo do cuba e empurrando-a para a

esquerda até ficar perfeitamente encaixada (Desenho D19).

LIMPEZA DO FILTRO DA BOMBA (opção 2)

Se o aparelho não estiver equipado da peça **A** representada na Figura D16, para limpar o seu filtro de bomba, tem de proceder da seguinte forma:

— rode a cuba para posicionar as tampas fechadas para baixo: verá aparecer **C** uma peça de plástico (Desenho D20)

— se o aparelho tiver uma, remova o parafuso **D**

— em alguns tipos de aparelhos, a peça **C** está equipada de um clip **E**.

Neste caso, desbloqueie a peça **C** premindo este clipe fazendo-a simultaneamente deslizar para a direita

— de seguida, em todos os casos, rode novamente o cuba, abra as tampas e remova a peça **C** fazendo-a deslizar seguindo a seta (Desenho D21)

— rode ligeiramente a cuba, tampas abertas, para a parte frontal da máquina (Desenho D22).

Pelas aberturas deixadas livres pela retração da peça, tem acesso ao filtro da bomba **F**.

— remova-o do seu alojamento (Desenho D22)

— remova os diferentes objectos que se encontram no interior

— passe-o por água da água (Desenho D23)

— volte a colocá-lo no devido lugar empurrando-o bem no fundo do seu alojamento após ter verificado a limpeza do mesmo

— ponha a peça **C** no devido lugar bem como o parafuso **D** voltando a fazer todas estas operações ao contrário.

LIMPEZA DO APARELHO



Importante:

Para a limpeza da carroçaria, do painel de comando, e, normalmente, todas as peças de plástico, utilize uma esponja ou um pano húmido com apenas água e sabão líquido.

Em todos os casos, não utilizar:

— os pós abrasivos

— as esponjas metálicas ou plásticas

— os produtos à base de álcool (álcool, diluente, etc...)

MANUTENÇÃO DAS PEÇAS INTERNAS

Para garantir uma melhor higiene, recomendamos:

- deixar a tampa aberta algum tempo após a lavagem
- limpar, aproximadamente uma vez por mês, as partes de plástico e de borracha do acesso à cuba, com a ajuda de um produto ligeiramente clorado. Para eliminar todos os resíduos desse produto, efectue um enxaguamento
- fazer um ciclo de lavagem a 90°C ao menos uma vez por mês.

LIMPEZA DA CAIXA DE DETERGENTES

Limpe regularmente a caixa de produtos. Para isso:

- carregar simultaneamente nas peças salientes **G** que se encontram de uma parte e de outra da caixa, esta extrai-se do seu compartimento (Desenho D24)
- retire os sifões **H** situados na parte detrás da caixa **I** e separe esta última da sua parte exterior dianteira **J** (Desenho D25)
- enxagúe tudo debaixo da torneira (preste atenção e esvazie o excedente de água que poderia subsistir no interior da caixa)
- montar todos os elementos da caixa prestando atenção para que a parte caixa propriamente dita fique bem fixada na parte exterior, em seguida colocar o conjunto no seu lugar debaixo da tampa da máquina.

VERIFICAÇÕES PERIÓDICAS

Para evitar os estragos provocados pela água, recomenda-se de verificar regularmente o estado dos tubos da chegada de água e de esvaziamento.

Se constatar a menor falha, não hesite em substituí-los por tubos idênticos disponíveis no fabricante ou no seu Serviço Pós-venda. Para a substituição do tubo de alimentação em água, consulte o capítulo “ALIMENTAÇÃO EM ÁGUA FRIA” •SUBSTITUIÇÃO DO CABO DE ALIMENTAÇÃO ELÉCTRICA



Atenção:

Para a sua segurança, a substituição do cabo eléctrico ou, consoante o modelo, do conjunto da caixa eléctrica e do seu cabo associado, deve obrigatoriamente ser efectuada pelo serviço após venda do fabricante ou por um profissional qualificado.

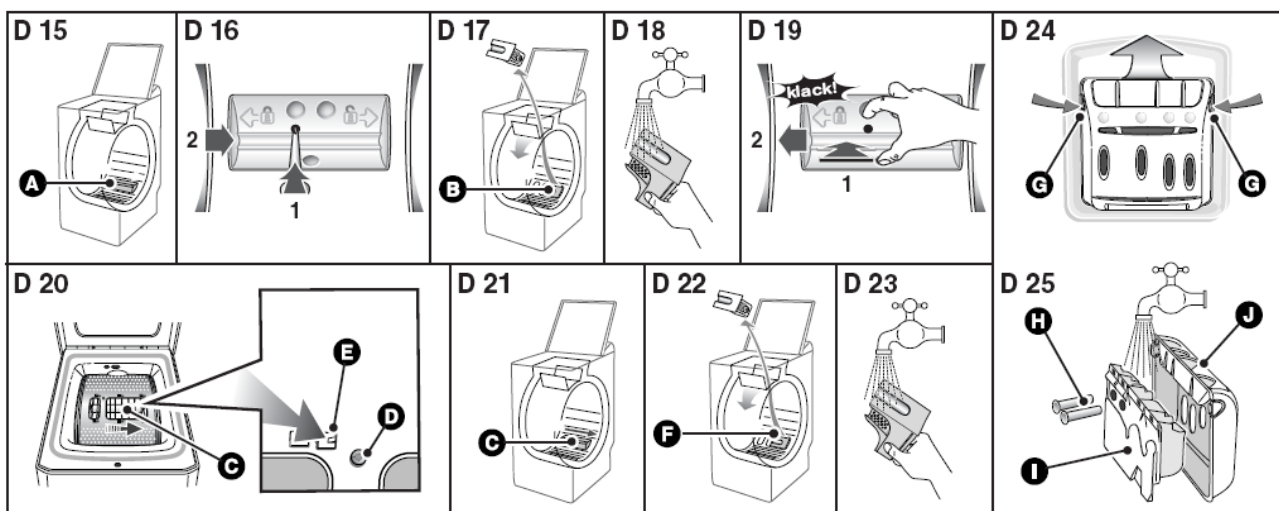

INCIDENTES QUE PODEM SURGIR

• **O ciclo não arranca**

- Esqueceu-se de premir a tecla “Start/Pause”.
- O aparelho não é alimentado em electricidade:
 - verifique se a tomada de corrente está correctamente ligada
 - verifique o disjuntor, os fusíveis.
- A torneira de entrada de água está fechada.
- A tampa do aparelho está mal fechada.

• **Uma poça de água forma-se à volta da máquina**



Atenção:

Retire primeiramente a tomada de corrente ou corte o fusível correspondente e feche a torneira de entrada de água.

Durante o funcionamento do aparelho, o controlo constante do nível impede a água de transbordar. Se apesar disso, sai água da máquina, pode ser que:

- o tubo de esvaziamento esteja mal posicionado na conduta de evacuação.
- as ligações do tubo de alimentação de água na máquina e na torneira não são estanques:
 - verifique a presença das juntas bem como o aperto das uniões.

• **Fortes vibrações na centrifugação**

- Seu aparelho não está correctamente descalçado:
 - verifique se todos os calços que servem para o transporte foram bem retirados (ver capítulo “DESMONTAGEM DAS ARGOLAS DE TRANSPORTE”).
- Solo não é horizontal.
- Seu aparelho repousa sobre duas rodinhas “dianteira” (conforme o modelo)
 - repousar o aparelho sobre os seus pés puxando a alavanca de colocação sobre rodinhas para a direita.

• **A roupa não é centrifugada ou insuficientemente centrifugada**

- Selecionou um programa sem centrifugação, por exemplo “Escorrimento”
- A segurança de centrifugação detectou uma má repartição da roupa no tambor:
 - desamontoar a roupa e programar uma nova centrifugação.

• **A máquina não esvazia**

- Programou uma “Paragem cuba cheia”.
- O filtro da bomba de esvaziamento está obstruído:
 - limpe-o (ver maneira de proceder no capítulo “LIMPEZA DO FILTRO DA BOMBA”).
- O tubo de evacuação está dobrado ou sujo.

• **A tampa não se abre**

- O programa não está ainda terminado.
- A tampa fica bloqueada durante toda a duração do programa.

• **As portas do tambor abrem-se demasiado lentamente (para as máquinas equipadas de portas com abertura suave)**

- a sua máquina não funcionou desde há muito tempo

- fica situada num local demasiado frio
- resíduos de detergente (pó) bloqueiam as charneiras
- em todos os casos, tudo entra em ordem após a primeira abertura.

Importante:

Geralmente e seja qual for a anomalia constatada, convém para a máquina, desligar o cordão de alimentação eléctrica e fechar a torneira de entrada de água.

MENSAGENS FORNECIDAS PELA INTERMITÊNCIA DOS INDICADORES LUMINOSOS

- Incidentes assinalados reparáveis por si mesmo

Neste capítulo, explicamos-lhe como solucionar por si mesmo e com muita facilidade estes incidentes.

O seu aparelho detecta alguns incidentes de funcionamento e assinala-lhe por uma intermitência especial dos indicadores luminosos de opções.

Indicadores

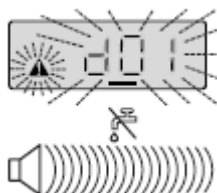

Causas / Soluções

Segurança Torneira. Quando a torneira de chegada de água fica fechada:

- alguns minutos depois do início do ciclo de lavagem:
 - o ciclo pára,
 - o símbolo indicador de incidente d01 pisca
 - o 3º segmento inferior a partir da esquerda acende fixamente.
- É emitido um bip contínuo.

— Se escolheu uma lavagem diferida, o tempo é descontado até ao início do ciclo e não há nenhum sinal emitido durante esta contagem descrente.

— Quando vê e/ou ouve estes sinais:

- abrir a torneira de chegada de água,
- premir a tecla “Start/Pause” para fazer desaparecer os sinais
- o ciclo volta a arrancar.

— Este incidente pode igualmente ser provocado por uma péssima ligação ao tubo de esvaziamento (ver capítulo “EVACUAÇÃO DAS ÁGUAS USADAS”).



O filtro da bomba está tapado. Limpe o filtro da bomba (ver como proceder no capítulo “LIMPEZA DO FILTRO DA BOMBA”), de seguida prima novamente a tecla “Start/Pause” para relançar o ciclo.

Verifique igualmente o posicionamento do tubo de esvaziamento no conduto de evacuação: a ligação não deve ser estanque (ver capítulo “EVACUAÇÃO DAS ÁGUAS USADAS”).



Tubo de esvaziamento mal posicionado. Verifique o posicionamento do tubo de esvaziamento na conduta de evacuação: a ligação não deve ser estanque (ver capítulo “EVACUAÇÃO DAS ÁGUAS USADAS”).

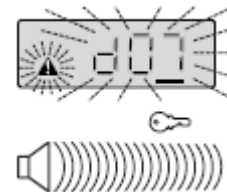

Tambor bloqueado. Verifique se uma pequena peça de roupa (ex. lenço, meia...) não passou entre a cuba e o tambor e não bloqueie a rotação do mesmo. Para ter acesso a fundo à cuba, consulte o capítulo “LIMPEZA DO FILTRO DA BOMBA”.

Segurança porta. Quando a porta da máquina de lavar roupa fica mal fechada:

- Se escolheu um início imediato ou após uma pausa,
 - o ciclo não arranca;
 - o símbolo d07 aparece no ecrã a piscar,
 - o 4º segmento inferior a partir da esquerda acende fixamente
 - um “Bip” contínuo é emitido.
- Se escolheu uma lavagem diferida e se isso acontece durante o período que antecede o ciclo, efectua-se a contagem descrente do tempo diferido, o ciclo arranca e, cerca de um minuto depois do início do ciclo, estes sinais são emitidos.
- Quando vê e/ou ouve estes sinais:
 - feche a porta da sua máquina de lavar roupa,
 - prima a tecla “Iniciar/Pausa” para eliminar os sinais
 - o ciclo volta a arrancar

Nota:

Antes de contactar o técnico, recomenda-se de proceder da seguinte forma:

- ponha o selector de programas na posição “0” e desligue a ficha de alimentação eléctrica durante pelo menos 10 segundos
- volte a ligar a ficha e relance um ciclo de lavagem.

Se o defeito visualizado persistir, contacte o técnico de reparação sem se esquecer de lhe assinalar quais eram os indicadores luminosos acesos.



Importante:

Não relance nenhum ciclo de lavagem, se o tambor ficar bloqueado ou se detectar a presença de água à volta da máquina ou ainda se detectar um odor a queimado.

SERVIÇO PÓS VENDA:

Qualquer intervenção na sua máquina de lavar deve ser realizada:

- quer pelo seu revendedor,
- quer por um outro profissional qualificado autorizado pela marca.

Ao chamá-los, indique a referência completa de sua máquina (o modelo, o tipo, o número da série). Estas informações figuram na placa de identificação fixada atrás da máquina.