

Brandt

GUIA DE INSTALAÇÃO E DE UTILIZAÇÃO

SECADOR ETE6736K



Brandt

Estimado(a) Cliente,

Acabou de adquirir uma máquina de secar roupa **BRANDT** e gostaríamos de lhe agradecer desde já a sua preferência.

Toda a nossa paixão e o nosso saber-fazer foram dedicados a este aparelho, de maneira a que ele possa satisfazer o melhor possível as suas necessidades. Inovador e eficiente, concebemo-lo a pensar na sua permanente facilidade de utilização.

Na gama de produtos **BRANDT** encontrará também uma vasta selecção de fornos, microondas, placas de cozinha, exaustores, fogões, máquinas de lavar louça, máquinas de lavar roupa, frigoríficos e congeladores, que poderá combinar com a sua nova máquina de secar roupa **BRANDT**.

Para mais informações de carácter útil e complementar, bem como para encontrar todos os nossos produtos, consulte o nosso site www.ajpinto.pt.

BRANDT

Com o objectivo de melhorar constantemente os nossos produtos, reservamo-nos ao direito de efectuar modificações relativas às suas características técnicas, funcionais ou estéticas conforme os avanços técnicos.



Importante :

Antes de pôr o aparelho a funcionar, leia este guia de instalação e de utilização com atenção para se familiarizar mais rapidamente com o seu funcionamento.

www.brandt.com

1 / AO CUIDADO DO UTILIZADOR	
• Instruções de segurança _____	40
• Protecção do ambiente _____	41
• Poupanças de energia _____	41
2 / DESCRIÇÃO DO SEU APARELHO	
• Apresentação geral da máquina de secar roupa _____	42
3 / INSTALAÇÃO DA SUA MÁQUINA DE SECAR ROUPA	
• Ambiente do aparelho _____	43
• Nivelamento _____	43
• Alimentação eléctrica _____	44
4 / PREPARAÇÃO DA ROUPA	
• Verificar o estado dos seus têxteis _____	45
• Introdução da roupa no tambor _____	45
5 / A PROGRAMAÇÃO	
• Apresentação do painel de comando _____	46
• Programação de um ciclo de secagem _____	46
• Os programas da sua máquina de secar roupa _____	50
6 / MANUTENÇÃO CORRENTE	
• Limpeza do filtro _____	51
• Esvaziamento do recipiente de recuperação _____	52
• Limpeza do condensador _____	52
• Limpeza do aparelho _____	53
7 / INCIDENTES QUE PODEM OCORRER _____	54
8 / SERVIÇO PÓS-VENDA _____	55



Importante :

Guardar esta manual de utilização juntamente com o seu aparelho. Se o aparelho lhe foi vendido ou dado por outra pessoa, verificar se o manual de utilização o acompanha.

É favor tomar conhecimento destes conselhos antes de instalar e utilizar o seu aparelho. Foram redigidas para a sua segurança e a dos outros.

• INSTRUÇÕES DE SEGURANÇA
• Instalação

- À recepção do aparelho, tirar da embalagem ou mandar tirar da embalagem imediatamente. Verificar se o seu aparelho não sofreu danos durante o transporte. Fazer as eventuais observações por escrito na nota de entrega de que deve guardar um exemplar. Nunca ligar um aparelho danificado. Se o seu aparelho estiver danificado, dirigir-se ao seu revendedor.
- Antes de proceder à ligação, é favor consultar as instruções que constam do seu Guia de Instalação.
- Durante toda o tempo de instalação, a máquina de secar roupa deve estar desligada da fonte de alimentação eléctrica.
- Nunca ligar o tubo de evacuação a um conduto de chaminé (risco de refluxo dos gases de combustão), nem a uma VMC (Ventilação Mecânica Controlada).
- Os dados de ligações eléctricas indicadas na placa das características do seu aparelho e as da alimentação eléctrica devem corresponder.
- Quando o seu aparelho estiver instalado, a tomada deve ficar acessível.
- Não modificar ou não tentar modificar as características deste aparelho. Representaria um perigo para si.
- Se a sua instalação necessitar de modificações, apenas confiar os trabalhos eléctricos e hidráulicos a um electricista e um picheleiro qualificados.
- O aparelho não deve ser instalado atrás de uma porta com fecho, uma porta corredeira ou uma porta com uma dobradiça no lado oposto à da máquina de secar roupa.
- O seu aparelho está destinado a uma utilização doméstica normal. Não o utilizar para fins comerciais ou industriais ou para outros fins que não os para quais foi concebido.

• Dispositivo de segurança das crianças

- Este aparelho deve ser utilizado por adultos. Não deixar as crianças brincarem com o aparelho e afastar os animais domésticos.
- Afastar as crianças do aparelho enquanto este estiver em funcionamento.
- Após ter removido o aparelho da embalagem, deixar as embalagens fora do alcance das crianças.
- Manter todos os materiais da embalagem fora do alcance das crianças (ex.: sacos de plástico, polistireno etc.) porque podem ser perigosos : Risco de sufocar.
- Este aparelho não foi criado para ser utilizado por pessoas (incluindo crianças) cujas capacidades físicas, sensoriais ou mentais sejam reduzidas, ou pessoas com falta de experiência ou falta de conhecimentos, excepto se tiverem um intermediário, ou uma pessoa responsável pela sua segurança, que esteja a supervisionar ou a dar instruções em relação à utilização do aparelho.

• Utilização



Importante :

A sua máquina de secar roupa foi concebida para uma utilização exclusivamente doméstica, para secar têxteis secáveis à máquina.



Importante :

Respeitar obrigatoriamente as seguintes instruções. Declinamos qualquer responsabilidade e garantia no caso de incumprimento destas recomendações podendo provocar danos materiais ou corporais.

- Utilizar o seu aparelho de acordo com o modo de utilização, evitará danos em si e na sua roupa. Não utilizar solventes no aparelho (risco de incêndio e de explosão).
- Se tivesse de abrir a porta do tambor durante o ciclo de secagem, é favor não tocar de imediato no tambor, pode ficar muito quente.

- Precauções de utilização de produtos removedores de nódoas: Qualquer tratamento prévio com solvente, removedor de nódoas, aerossol é proibido, estes produtos sendo muito inflamáveis. Se a roupa necessitar deste tipo de tratamento, realizá-lo obrigatoriamente antes da lavagem. Do mesmo modo, recomendamos-lhe de não utilizar estes produtos em proximidade da sua máquina de secar roupa e mais geralmente de aparelhos eléctricos numa peça mal ventilada, e isso, de forma a evitar qualquer risco eventual de explosão.
- Respeitar rigorosamente as etiquetas de manutenção da sua roupa.
- Controlar com intervalos regulares o tubo de evacuação, pode desta forma impedir um funcionamento incorrecto do aparelho. Pode encontrar água no tubo de evacuação (fenómeno de condensação) em função das condições de utilização (carga de roupa, enxugamento da roupa e temperatura exterior) neste caso tem de esvaziar o tubo no caso de acumulação de água no mesmo.
- Se voltar a acontecer algum incidente e se não conseguir resolvê-lo com os conselhos recomendados (ver capítulo "INCIDENTES QUE PODEM OCORRER"), recorrer a um profissional qualificado.
- Antes de se separar do seu aparelho usado, torná-lo inutilizável. Desligar e cortar o cabo de alimentação eléctrica rente ao aparelho. Tornar o fecho da porta inutilizável.
- Para a sua segurança, se desejar mudar o cabo de alimentação eléctrica do aparelho, recorrer a um profissional qualificado.
- No caso de anomalias de funcionamento, desligar o aparelho e contactar o seu Serviço Pós Venda.

• PROTECÇÃO DO AMBIENTE

Os materiais de embalagem deste aparelho são recicláveis. Por isso, participe na reciclagem dos mesmos e contribua, assim, para a protecção do ambiente, depositando-os nos contentores municipais previstos para este efeito.



O seu aparelho contém também inúmeros materiais recicláveis. Por esta razão, está marcado com este símbolo a fim de lhe indicar que, nos países da União Europeia, os aparelhos usados não devem ser misturados com os restantes resíduos. A reciclagem dos aparelhos organizada pelo fabricante será, pois, efectuada nas melhores condições, de acordo com a directiva europeia 2002/96/CE sobre os resíduos de equipamentos eléctricos e electrónicos. Dirija-se à câmara municipal da sua residência ou ao seu revendedor para conhecer os pontos de recolha de aparelhos usados, localizados mais perto da sua residência. Agradecemos, desde já, a sua colaboração na protecção do ambiente.

• POUPANÇAS DE ENERGIA

- Se enxugar os têxteis com alta velocidade, a humidade residual será fraca, bem como o seu consumo de energia. Até os têxteis sintéticos devem ser enxugados antes de proceder à secagem.
- Encher a máquina ao máximo, desta forma utiliza da melhor forma a energia. Fazê-lo respeitando as indicações de volume que lhe indicamos neste guia.
- Uma temperatura ambiente elevada bem como uma peça demasiado pequena aumenta o tempo de secagem e o consumo de electricidade.
- Limpar o filtro após cada ciclo de secagem.
- Limpar o condensador duas vezes por mês.

• APRESENTAÇÃO GERAL

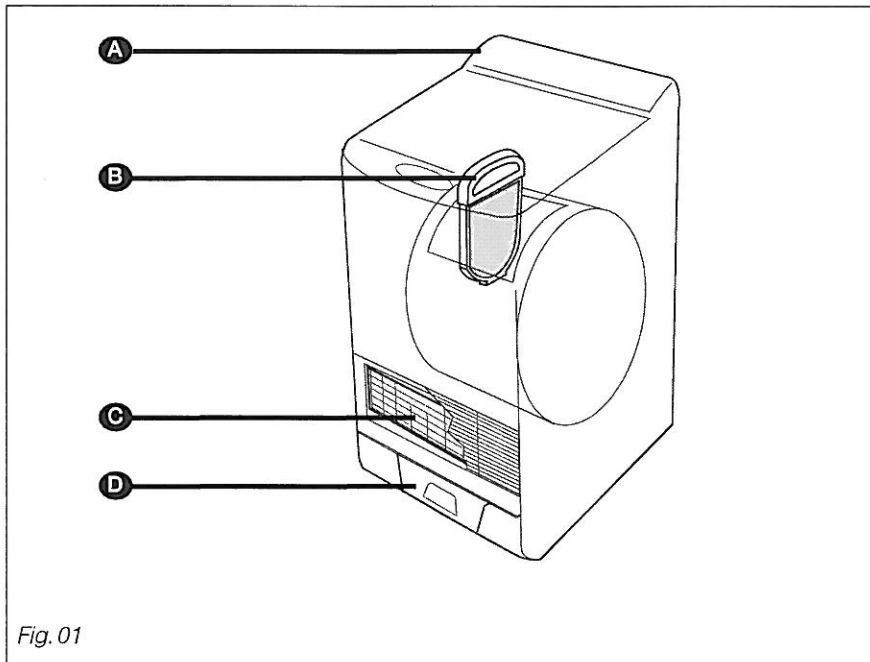

- A** Painel de comando
- B** Filtro
- C** Grelha do condensador
- D** Recipiente de recuperação de água

• AMBIENTE DO APARELHO



Conselho :

A sua máquina de secar roupa liberta calor se a colocar em proximidade de outro aparelho ou de um móvel, recomendamos-lhe de deixar sempre entre eles um espaço para facilitar a circulação do ar (fig. 02).



Importante :

Desaconselhamos veementemente :

- De instalar o aparelho num solo em alcatifa. Se não poder evitar, tomar todas as disposições para não perturbar o ar na sua base.
- De instalar a sua máquina de secar roupa num lugar em que pode ser submetido a projecções de água.
- De instalar a sua máquina de secar roupa numa pequena peça fechada (se fosse o caso, abrir a porta ou a janela durante a secagem)
- De instalar a máquina de secar roupa numa peça insuficientemente ventilada, a temperatura da peça deve ser inferior a 30°C durante a secagem.

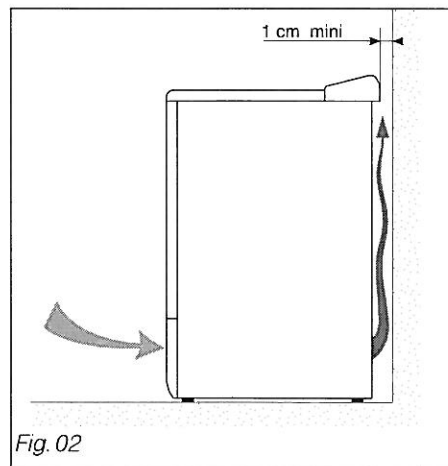

Fig. 02

• NIVELAMENTO



Importante :

Verificar com um nível se o aparelho está horizontal :

A máquina de secar roupa está equipada de 4 pés reguláveis (fig.03). Para regular a sua horizontalidade e a sua estabilidade :

- Incliná-la ligeiramente para trás
- Em função da configuração do solo, apertar ou desapertar, com uma chave simples ou uma chave de fendas, um ou vários pés para o ou os regular em altura (fig.03)
- Voltar a colocar a máquina de secar roupa nos seus pés e verificar a sua estabilidade.

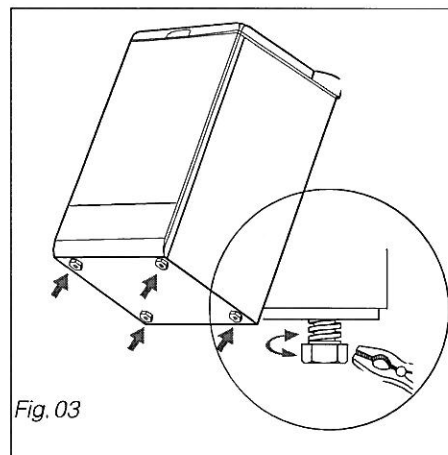

Fig. 03

• ALIMENTAÇÃO ELÉCTRICA



Perigo :

Para a instalação eléctrica do seu aparelho :

- Não utilizar nenhuma extensão, adaptador, tomada múltipla nem programador eléctrico diferido.
- A tomada eléctrica deve estar facilmente acessível mas deve ficar fora do alcance das crianças.
- No caso de incerteza sobre o estado da sua instalação, recorrer a um instalador ou a um profissional qualificado depositário da marca.
- Nunca eliminar a ligação à terra.

A instalação eléctrica deve obedecer às normas em vigor e às prescrições das Autoridades Eléctricas do país em questão, **em particular para a ligação à terra** e para a localização numa sala húmida.

Não nos responsabilizamos por qualquer incidente causado por uma instalação eléctrica incorrecta.

• SUBSTITUIÇÃO DO FIO DA ALIMENTAÇÃO



Importante :

Para sua segurança, esta operação deverá ser efectuada obrigatoriamente pelo serviço pós-venda do fabricante, ou por um profissional qualificado.



Conselho :

De forma a encontrar facilmente no futuro as referências do seu aparelho, recomenda-se que as aponte na página "Serviço pós venda e relações dos consumidores" (esta página explica-lhe igualmente onde as encontrar no aparelho).

O aparelho está conforme às directivas europeias 2006/95/CE (directiva baixa tensão) e 2004/108/CE (compatibilidade electromagnética) modificadas pela directiva 93/68/CEE.

• VERIFICAR O ESTADO DOS SEUS TÊXTEIS



Conselho :

Se, antes de introduzir a sua roupa na máquina de secar roupa, notar, mesmo depois da lavagem, a presença de nódoas, não pôr a secar as peças de roupa com nódoas, em regra geral, as nódoas que foram engomadas ou secas à máquina de secar roupa não podem ser removidas. Consultar eventualmente as receitas para o tratamento das nódoas difíceis que lhe são fornecidas na maioria dos guias de utilização de máquina de lavar roupa e, sobretudo, lavar novamente a roupa em que aparecem as nódoas.

• Preparar os seus têxteis :

- Fechar os fechos de correr e de pressão.
- Remover os botões mal cosidos, os alfinetes, os agrafes.
- Atar os cintos, as fitas das batas, etc.
- Esvaziar os bolsos.



Importante :

Não pôr a secar na máquina de secar roupa :

- Os tecidos plastificados
- As clorofibras (Thermolactyl* por exemplo) *Marca registada
- As peças de roupa com esponja, plástico, borracha, armações podendo soltarem-se
- Os artigos volumosos (edredões, etc.)
- A roupa não enxugada
- A roupa tendo sido submetida a limpezas com produtos químicos inflamáveis.



Importante :

Verificar a rotulagem dos seus têxteis :

Secagem normal		Secagem suave	
Não secar no tambor			

• INTRODUÇÃO DA ROUPA NO TAMBOR

- Abra a porta do tambor puxando o dispositivo de fechadura (Fig. 04).
- Coloque a roupa, lavada e enxugada, no tambor **sem a amontoar nem a dobrar**
- Volte a fechar a porta, abaixe o dispositivo de fechadura premindo em cima até que fique bem fechado (Fig. 04).
- Verifique que o dispositivo de fechadura esteja completamente **bloqueado a fundo no seu compartimento**.

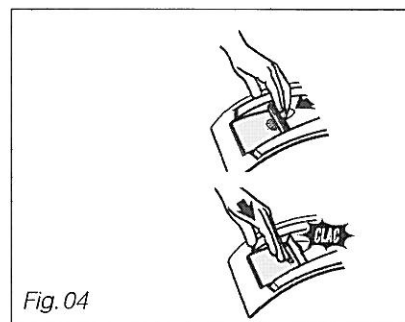

Fig. 04

Volumes preconizados :

A capacidade máxima do aparelho é de 6 kg.

Para limitar as rugas e otimizar os tempos de secagem, aconselhamo-lhe de não ultrapassar :

- os 3/4 do volume do tambor no caso de uma secagem "Todos os tipos de têxteis" ou Roupa de casa
- a metade do volume do tambor no caso de uma secagem "Label sede"

• APRESENTAÇÃO DO PAINEL DE COMANDOS

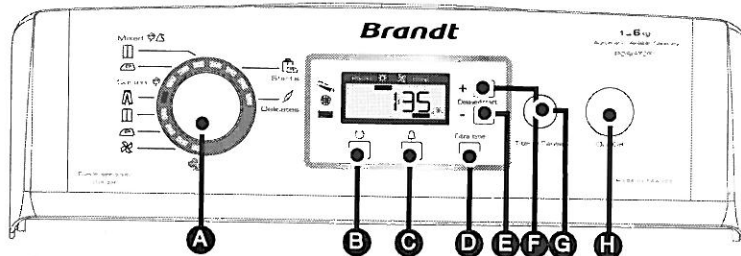

- | | |
|---------------------------|------------------------|
| A - Botão de programas | E- Início diferido “-“ |
| B- Anti-rugas | F- Início diferido “+“ |
| C- Sinal sonoro | G- Iniciar/Pausa |
| D- Complemento de secagem | H- Ligar / Desligar |

• PROGRAMAÇÃO DE UM CICLO DE SECAGEM

• Colocação em funcionamento do aparelho :

Verifique que está ligado o fio eléctrico.
A colocação em marcha não pode ser efectuada sem fechar bem o tambor e a tampa do aparelho.

Premir em “Ligar/Desligar” “H”.

Escolha o programa (ver o adequado nas páginas seguintes).

O indicador luminoso aceso indica-lhe a sua escolha.

Prima o botão de “Iniciar/Pausa” “G” para ligar imediatamente.

O visor apresenta o tempo restante com um grau de precisão que se

pode afinar ao longo do ciclo de secagem.

• Função MEMO ACTIV:

A sua máquina de secar memoriza os programas mais utilizados.

Após alguns ciclos de secagem, o programa que aparece quando se liga, é o mais utilizado.

Pausa Secagem Arrefecimento Fim do Programa

Desenrolar do programa Pause Stop

Tempo restante

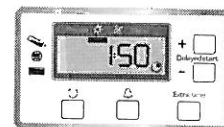

• **Início diferido de um programa :**

Seleccionar o programa com o botão de programa **(A)**. O indicador luminoso aceso indica-lhe a sua escolha.

Rodar o botão "Início diferido" **(F)** para atrasar o início do programa, de 30 a 30 minutos até obter o tempo diferido escolhido (máximo 23h30).

Para diminuir o tempo prima "Início diferido -" **(E)**. Validar premindo a tecla "Início/Pausa" **(G)**. O mostrador informa-o do tempo restante antes do início do seu programa.

A fase de **início diferido** terminada, o programa arranca realmente, o mostrador informa-o, aproximadamente, do tempo restante do programa à medida do avanço do ciclo de secagem.

Tempo restante antes do início do ciclo de secagem

 *Início diferido*

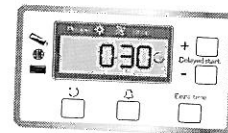

• **Pôr ou tirar uma peça durante a secagem :**

Premir em "Início/Pausa" **(G)** para interromper a secagem. Espere alguns segundos para o posicionamento automático do tambor.

Pôr ou tirar a ou as peças de têxtil, fechar a porta.

Premir a tecla "Início/Pausa" **(G)** para reiniciar a secagem.

Desligar o programa

 *Tempo restante*



• **Modificação de uma programação ou de uma secagem em curso :**

Premir em "Início/Pausa" **C** para interromper a secagem.

Escolher outro programa.

Premir a tecla "Início/Pausa" **C** para reiniciar a secagem.

• **Paragem do aparelho :**

No fim do programa, os indicadores luminosos "Filtro" e "Recipiente cheio" piscam por alternância para lhe lembrar que tem de limpar o filtro e esvaziar o recipiente de recuperação de água após cada ciclo de secagem:

Premir a tecla "Ligar/Desligar" **H**, esvaziar a máquina.

Limpar o filtro e esvaziar o recipiente de recuperação da água (ver como proceder no capítulo "MANUTENÇÃO CORRENTE").

• **Opção "Sinal sonoro" :** 

Prima o botão "Sinal sonoro" **C**. No final da secagem, ouvirá 3 "beeps" durante cada 10 minutos durante 1 hora, até que abra a porta ou pare o aparelho. A luz correspondente a esta opção acende na parte inferior do ecrã, indicando que o toque está activado.

• **Opção "Anti-rugas" :** 

Prima "Anti-rugas" **B**. A luz correspondente acende na parte inferior do ecrã, indicando que a opção está activada. O anti-rugas intervém quando a secagem estiver terminada. Este evita que os têxteis se enruguem. Permite que a roupa seja girada a cada 10 minutos durante 24 horas, até que abra a porta ou desligue o aparelho.

 **Observação :**

As opções "Sinal sonoro" e "Anti-rugas" ficam seleccionadas de um programa ao outro. Uma simples pressão permite-lhe tirar a opção em curso de programa.

Fim do programa

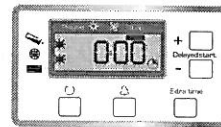

Os indicadores luminosos "Filtro" e "Recipiente cheio" piscam



Opção "Sinal sonoro"



Opção "Anti-rugas"

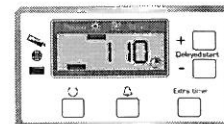

• **Opção “Complemento de secagem” :**

Esta função permite-lhe adicionar um tempo de secagem no final do programa. Escolha a duração desejada, premindo sucessivamente (não é durante 10 minutos) no botão “Complemento de secagem” **D**.

Prima a seguir o botão “Iniciar/Pausa” **G**. O complemento de secagem é adaptado ao têxtil do programa seleccionado. Pode também utilizar esta opção para secar rapidamente pequenos conjuntos de roupa.

Arrefecimento

Cada programa termina com uma fase de arrefecimento de alguns minutos para que seja feito progressivamente. **Não pare o secador antes de terminar esta fase!**

• **Durante o ciclo :**

O seu recipiente está cheio durante o ciclo de secagem.

O aparelho pára durante o programa.

A luz “Pausa” acende e a luz “Recipiente cheio” começa a piscar.

Proceder ao esvaziamento do seu recipiente de recuperação de água (ver como proceder no capítulo “MANUTENÇÃO CORRENTE”). Premir em “Início/Pausa” **G** para reiniciar o programa.

Aviso de limpeza do condensador

Periodicamente, o visor “Condensador”

pisca para lembrar que deve ser limpo (ver “Manutenção Corrente”).

Desaparece após a partida do programa seguinte.

Conselho :

Consultar a tabela dos programas da página a seguir para determinar aquele de que precisa consoante o tipo de roupa.

Importante :

Após uma falha eléctrica, o programa em curso anula-se. Tem neste caso de recomendar todas as operações de programação.

Conselho :

Por medida de segurança, recomenda-se de desligar o cabo eléctrico quando não utilizar o aparelho.

Tempo suplementar

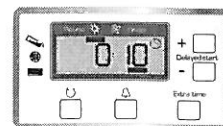

Fim do programa







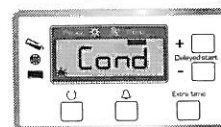





A luz “Pausa” acende e a luz “Recipiente cheio” começa a piscar.

Limpeza do condensador (visor acende)



• OS PROGRAMAS DA MÁQUINA DE SECAR ROUPA

O seu aparelho vem equipado com um sistema de detecção de secagem automática. O aparelho pára quando atingir o nível de secagem escolhido (consulte a tabela apresentada abaixo).

Programas diários	Natureza do têxtil	Resultado de secagem
Todos os têxteis  Mixed		
Pronto a guardar 	Têxteis correntes	Seco
Pronto a engomar 	Têxteis correntes	Pouco húmido
Algodão  Cotton		
Pronto a guardar 	Algodão	Seco
Pronto a engomar 	Algodão	Pouco húmido
JEANS	Algodão	seco
Outros programas de secagem		
 Shirts	Sintético, fácil de engomar	Seco
 Delicates	muito delicado: sede, lingerie, sintético leve...	Seco
Refrescar e arejar os têxteis a pós uma arrumação prolongada		
 Airing	Outros têxteis	
Refrescar lã 	Lãs já secas	6 minutos

Complemento de secagem : Pode utilizar este programa sem detecção automática para terminar a secagem de algumas peças que não estejam suficientemente secas (caso de cargas não homogéneas) ou para secar rapidamente pequenas quantidades de roupa.

PROGRAMAS RECOMENDADOS PARA OS ENSAIOS SEGUNDO 95/13/CEE			
DIRECTIVA 95/13/CEE			
Carga I	algodão seco"	6 kg	...escolher "Algodão" pronto a guardar
Carga II	"algodão pronto a engomar"	6 kg	...escolher "Algodão" pronto a engomar
Carga III	"têxtil de manutenção fácil"	3 kg	... escolher "Shirts"

• LIMPEZA DO FILTRO

⚠ Importante :
Lembramos-lhe que o filtro deve ser limpo após cada ciclo.

Fica situado à esquerda no interior do tambor

Para o limpar, proceder da seguinte forma :

- Removê-lo do seu alojamento puxando de baixo para cima (fig. 05)
- Limpá-lo desembaraçando-o da fina camada de pêlos que o cobre (fig. 06)

⚠ Importante :
Nunca deve ser passado por água (Fig. 07).

Voltar a colocá-lo no seu alojamento puxando-o a fundo.

⚠ Importante :
Todos os 6 meses, aspire as ventilações na parte da frente e de trás da máquina para eliminar a poeira e os pêlos.

🔍 Conselho :
Utilize um pedaço de pêlos de que terá feito uma bola para esfregar e descolar melhor as fibras do filtro.

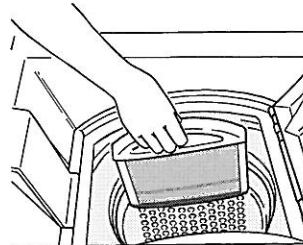

Fig. 05

SIM

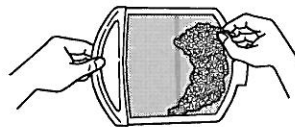

Fig. 06

NÃO



Fig. 07

• Esvaziar o Recipiente de Recuperação

Fica situado em baixo do seu aparelho. Recupera a água extraída da roupa durante a secagem.

- Para o esvaziar, tirá-lo do seu alojamento puxando-o para si (fig. 08).

⚠ Importante :
O recipiente de recuperação deve ser esvaziado após cada ciclo de secagem (fig.09).

⚠ Importante :
Risco de gelo : No caso de risco de gelo, esvaziar o recipiente de recuperação de água.

⚠ Importante :
Deslocamento do aparelho : Esvaziar o recipiente de recuperação da água se quiser deslocar ou inclinar o seu aparelho.
- Esvaziar o recipiente (fig. 09).

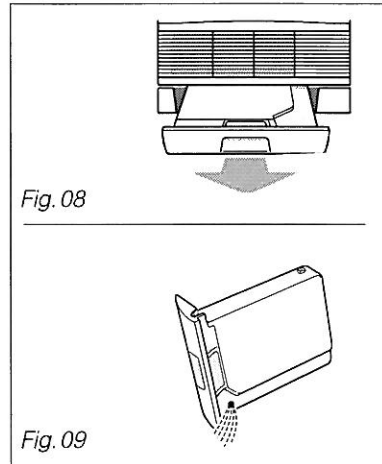

Fig. 08

Fig. 09

• LIMPEZA DO CONDENSADOR

⚠ Importante :
O condensador deve ser limpo duas vezes por mês.

⚠ Importante :
Desligar o cabo de alimentação eléctrica antes de limpar o condensador.

- Incliná-lo a grelha situada na parte dianteira do aparelho.

- Desbloquear o condensador (fig. 10)

- Retirá-lo delicadamente (fig. 11).

- Limpar o condensador de pêlos.

- Limpá-lo apenas passando pela torneira da água (fig. 12)

- Verificar se após a limpeza todos os tubos estão "destapados" e se as alhetas estão limpas.

- Esfregar sumariamente

- Voltar a colocar o condensador, bloqueá-lo e voltar a encaixar a grelha.

⚠ Importante :
Durante a remontagem do condensador, mantenha o condensador contra o fundo do seu alojamento durante a operação de bloqueio.

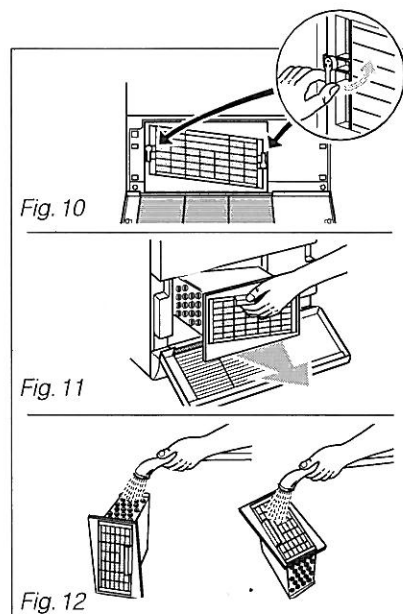

Fig. 10

Fig. 11

Fig. 12

• LIMPEZA DO APARELHO**Conselho :**

Para a limpeza do painel de bordo, do acesso ao tambor, da carroçaria, utilizar uma esponja ou um pano húmido com apenas água e sabão líquido.

- Verificar se não existe nenhum algodão à volta da máquina de secar roupa.
- Limpar a junta da porta com um pano húmido.
- Limpar o compartimento do filtro com o seu aspirador uma vez por ano.

Em todos os casos, **nunca usar** (fig.13) :

- Os pós abrasivos
- As esponjas metálicas ou de plástico
- Os produtos à base de álcool (álcool, diluente, etc.)

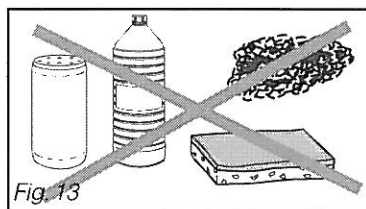

Fig. 13

Para preservar o seu aparelho, recomendamos a utilização de produtos de limpeza **Clearit**.

**A mestria dos profissionais ao serviço dos particulares**

A **Clearit** propõe-lhe produtos profissionais e soluções adequadas para a limpeza diária dos seus electrodomésticos e da sua cozinha. Encontre no seu revendedor habitual os diversos produtos desta marca bem como uma vasta gama de acessórios e consumíveis.

**Conselho :**

Alguns incidentes podem ocorrer durante a utilização da sua máquina de secar roupa, eis alguns pontos a verificar.

Avarias :	Verificar se :
A máquina de secar roupa não arranca :	<ul style="list-style-type: none"> - A ficha da corrente está ligada. - Premiu o botão "Ligar/Desligar". - O programa está bem seleccionado e premiu o botão "Início/Pausa". - A tampa está bem fechada. - O condensador está bem bloqueado. - O recipiente de recuperação de água está bem inserido.
Os tempos de secagem são demasiados longos :	<ul style="list-style-type: none"> - o filtro no tambor está cheio de pêlos. - a carga de roupa fica bastante enxaguada (500 rpm no mínimo, mas um enxugamento de 850 rpm dá melhores tempos de secagem). - a temperatura da peça onde se encontra a máquina não é demasiada elevada, especialmente se esta for pequena: se necessário, abrir a porta ou a janela. - o condensador não está muito sujo - o tubo de evacuação possui cotovelos a mais. - o programa de secagem seleccionado corresponde ao tipo de roupa colocado no tambor.
A roupa ficou demasiada húmida :	<ul style="list-style-type: none"> - o filtro no tambor está carregado de pêlos. - a selecção do tipo de secagem é correcta (demasiado fraco): passar para o programa superior ou aumentar o tempo de secagem. - o condensador não está obstruído pelos pêlos
A roupa ficou demasiada seca e enrugada :	<ul style="list-style-type: none"> - o tempo de secagem seleccionado não é demasiado longo : mais vale escolher uma duração de secagem demasiada curta de que demasiada longa, evitará desta forma obter uma roupa demasiada seca e demasiada difícil de engomar.
A secagem não é homogénea :	<ul style="list-style-type: none"> - a carga de roupa não é composta de têxteis, a natureza é demasiada diferente (ex.: lençóis com calças de ganga). - e roupa foi colocada "dobrada" no tambor. - o tambor não ficou demasiado carregado.
As peças de roupa em sintético estão carregadas de electricidade estática :	<ul style="list-style-type: none"> - a roupa não ficou demasiada seca. - utilizou amaciador durante a lavagem, a utilização deste produto permite reduzir em grande parte os problemas de electricidade estática.
O indicador luminoso "recipiente cheio" está aceso :	<ul style="list-style-type: none"> - o recipiente de recuperação de água está cheio : após tê-lo esvaziado, voltar a colocá-lo correctamente no devido lugar reencaixando-o no fundo do seu alojamento.
O indicador luminoso "recipiente cheio" acende-se quando o recipiente está vazio :	<ul style="list-style-type: none"> - o recipiente está correctamente encaixado : puxa-o bem a fundo. - Verificar se o condensador está correctamente fechado dos dois lados.

• **INTERVENÇÕES**

As eventuais intervenções no seu aparelho devem ser efectuadas por um profissional qualificado depositário da marca. Durante a sua ligação telefónica, indicar a referência completa do seu aparelho (modelo, tipo, número de série). Estas informações constam da placa das características (fig. 14).

PEÇAS DE ORIGEM

Durante uma intervenção de manutenção, pedir a utilização exclusiva de **peças sobresselentes certificadas de origem**

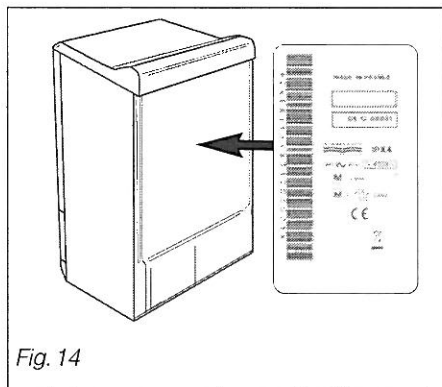

Fig. 14

EN After Sales Service :

Any maintenance on your equipment should be undertaken by:
- either your dealer,
- or another qualified mechanic who is an authorized agent for the brand appliances.

When making an appointment, state the full reference of your equipment (model, type and serial number). This information appears on the manufacturer's nameplate attached to your equipment.

FR Service après vente :

Les éventuelles interventions sur votre appareil doivent être effectuées :

- soit par votre revendeur,
- soit par un autre professionnel qualifié dépositaire de la marque.

Lors de votre appel, mentionnez la référence complète de votre appareil (modèle, type et numéro de série). Ces renseignements figurent sur la plaque signalétique fixée sur votre appareil.

DE Kundendienst :

Eingriffe an Ihrem Gerät dürfen nur:

- von Ihrem Händler oder
- von einem sonstigen Fachmann und Vertragshändler der Marke durchgeführt werden.

Geben Sie bei der Meldung einer Störung die vollständige Typenbezeichnung Ihres Gerätes an (Modell, Typ, Seriennummer). Diese Angaben finden Sie auf einem an Ihrem Gerät angebrachten Schild.

ES Servicio postventa :

Las intervenciones que requiera la máquina deberán ser efectuadas:

- por el revendedor,
 - o por cualquier profesional cualificado depositario de la marca.
- Ai llamar, mencione la referencia completa de la máquina (modelo, tipo y número de serie). Estos datos figuran en la placa de identificación situada en la máquina.

PT Serviços autorizados :

Qualquer intervenção no seu aparelho deve ser realizada:

- quer pelo seu revendedor,
 - quer por outro profissional qualificado autorizado pela marca.
- Ao chamá los, indique a referência completa do seu aparelho (modelo, tipo e número de série). Estas informações figuram na placa de identificação fixada no aparelho.

DA Kundeservice :

Eventuel vedligeholdelse af apparatet skal foretages:

- enten af Deres forhandler,
- eller af en kvalificeret fagmand, som er anerkendt til dette mærke.

Når De ringer op, skal De angive apparatets fulde reference (model, type, serienummer). Disse oplysninger står på typeskiltet, der sidder på apparatet.

NL Serviceafdeling :

De eventuele ingrepen in de machine moeten worden uitgevoerd :

- of door uw vakhandelaar,
 - of door een andere gekwalificeerd technicus van dit merk.
- Tijdens het telefoneren, dient u de complete referentie op te geven van uw machine (model, type, serienummer). Deze informatie staat op het typeplaatje op de machine.

PL Usługi serwisowe :

Wszelkie czynności serwisowe wykonywane na urządzeniu muszą być wykonane przez:

- sprzedawcę,
- wyspecjalizowany zakład naprawczy posiadający atest producenta.

Aby przyspieszyć i ułatwić obsługę prosimy o podanie dokładnych danych dotyczących urządzenia (model, typ, numer seryjny). Wszystkie te dane znajdują się na tabliczce znamionowej umieszczonej na urządzeniu.

CS Záruční servis :

Případné opravy na přístroji může provádět pouze :

- váš prodejce
 - nebo záruční opravna, která má smlouvu s výrobcem
- Při telefonickém styku uvádějte úplné označení vašeho přístroje (model, typ a výrobní číslo). Tyto údaje jsou uvedeny na výrobním štítku přístroje.

RU Сервисное обслуживание :

При необходимости ремонта Вашей машины, он должен производиться:

- либо тем, кто ее продал Вам;
- либо специалистом, имеющим квалификацию по ремонту данной модели.

При обращении в службу ремонта укажите все данные Вашей машины (модель, тип и серийный номер). Эти данные указаны на идентификационной табличке, закрепленной на устройстве.

EL Τεχνική υποστήριξη :

Οι ενδεχόμενες επεμβάσεις πάνω στη συσκευή σας θα πρέπει να διενεργούνται:

- είτε από τον προμηθευτή σας,
- είτε από το κατά τόπους εξουσιοδοτημένο σέρβις.

Σε περίπτωση που τηλεφωνήσετε, θα πρέπει να αναφέρετε όλα τα στοιχεία της συσκευής σας (μοντέλο, τύπο και αριθμό σειράς). Τα στοιχεία αυτά αναγράφονται στην ετικέτα των χαρακτηριστικών του κατασκευαστή που βρίσκεται πάνω στη συσκευή.