

**INSTRUCTIONS FOR INSTALLATION AND USE
MONTAGE- UND GEBRAUCHSANWEISUNG
INSTRUCTIONS POUR L'INSTALLATION ET L'UTILISATION
ISTRUZIONI PER L'INSTALLAZIONE E L'USO
INSTRUCCIONES PARA INSTALACIÓN Y USO
INSTRUÇÕES DE INSTALAÇÃO Y UTILIZAÇÃO
AANWIJZING VOOR GEBRUIK EN INSTALLATIE**

ENGLISH

DESCRIPTION

The unit can be found in filtering hoods or in exhaust hoods. In the **Filtering** hoods (Fig. 1) the air and steam taken up by the unit are purified with charcoal filters and returned to the environment through the aeration grids on the side of the flue. **WARNING:** When using filtering hoods, both charcoal filters and an air deflector must be used. Located in the upper part of the flue, this deflector recycles the air to the environment (Fig. 1A). The charcoal filters are not supplied. In the **Exhaust** hoods (Fig. 2) an exhaust duct conveys the steam and cooking odors directly outside through the wall/ceiling. Therefore they do not require charcoal filters.

INSTALLATION

To facilitate installation, before starting remove the **grease filter/s**: press inward on the clamp at the handle and pull the filter downward (Fig. 3/4).

Installation of a utensil holder (upon request): see Figure 5A or 5B depending on the model purchased. Install the utensil holder with 4 flathead screws (supplied). Secure the 2 supports (C) to the hood, one on the left and one on the right; insert the utensil holder into these supports. Keep a good grip on it until you have installed, and secured, at least one of the 2 supports (D) at the top of the hood.

Installation on the wall (Fig. 6): using the special drilling template, drill the required holes in the wall. As previously specified in the chapter "Warning" remember there must be a minimum of 650 mm between the bottom edge of the hood and the stop of the stove. Secure the metal bracket (B) to the wall using the screws and plugs (bracket, screws and plugs are all supplied with the unit). Use the 2 triangles cut into the bracket to position it precisely along the vertical axis of the hood. Then set the hood onto the bracket. Adjust the horizontal position, shifting the hood to the right or left as needed lining it up with the wall units. If the height of the hood also requires adjustment, use the special regulation screws (V) (supplied). Once regulation has been completed, finish securing the hood with 4 more screws (M): mark the points for the 4 holes on the wall, remove the hood and drill (8mm diameter holes); then use the plugs and screws to complete installation.

Installation with rear panel (Fig. 7): the rear panel is positioned at the top of the stove, flush against the wall. Rest the lower edge of the panel behind the stove and anchor the upper edge to the wall using the two holes found on the panel. Insert the screws and plugs provided (A). The unit is secured to the rear panel as though it were being installed on the wall: use the supplied metal bracket (B) and the screws and plugs supplied with the panel.

Securing the extension flues: basic installation requirements: – Set the electrical power supply within the space covered by the decorative flues. – If your unit is installed in an Exhaust hood, prepare the air exhaust hole.

Adjust the width of the extension flue support bracket (W) using screws A indicated in Fig. 8. Then use the plugs and screws provided to secure it to the ceiling. Make certain it is aligned with the hood. For filtering hoods, the air exhaust grids are positioned in the upper part (Fig. 9). For exhaust hoods, turn the upper flue over so that the air exhaust grid is in the lower section (Fig. 10).

Be very careful when handling the telescopic pipes, especially when resting these on the hood body, to prevent scratching.

Exhaust hoods: connect the disposal duct to the air evacuation pipe of the hood. Use a flexible pipe and lock it to the air evacuation pipe of the hood with a metal hose clamp (pipe and clamp are not provided).

Plug in the hood. Insert the telescopic flues setting them on the hood; extend the upper flue to the ceiling and secure with the 2 screws (G) - Fig. 11.

Filtering hood: Take the air deflector and fit a flexible pipe to it (125 mm diameter) locking it with a metal hose clamp (pipe and clamps are not provided). Fit the air deflector to the upper flue (Fig. 12) with 4 screws. Install the reduction (provided) on the hood air outlet point (Fig. 13). Take the 2 assembled extension flues and set them on the hood; extend the upper flue to the ceiling and secure with the 2 screws (G) - Fig. 11. Extend the lower flue taping it in place and then connect the flexible pipe to the hood reduction. Plug in the hood. Extend the lower flue downward setting it against the hood. Install the charcoal filters on the side of the motor inserting them with a twisting movement (Fig.14).

OPERATION

Depending on the model, the unit is equipped with the following controls:

Controls shown in Fig. 15: **Button A** = turns the lights on/off. **Button B** = turns the TIMER on/off: press once to turn the timer on, therefore, after 5 minutes, the motor cuts out (at the same time the selected speed blinks on the display); the timer remains on if the motor speed is changed. **Display C** = - indicates the selected motor speed (from 1 to 4); - indicates Timer On when the number blinks; - indicates Filter Alarm when the central segments is on or blinking.

Button D = makes the motor work (at the last speed selected); pushing the button again, the speeds of the motor are sequentially selected from 1 to 4; keeping this button pressed for about 2 seconds shuts down the motor.

Button R = resets the grease filters or charcoal filters; when the filter alarm appears (i.e. when the central segment on the display goes on), the grease filters must be cleaned (30 hours of operation); when the central segment starts blinking, the grease filters must be cleaned and the charcoal filters replaced (120 hours of operation). Obviously, if the hood is not a filtering model and does not have a charcoal filter, clean the grease filters both when the central

segment goes on and when it starts blinking. The filter alarm can be seen when the motor is off and for about 30 seconds. To reset the hour counter, keep the button pressed for 2 seconds while the alarm can be seen.

Controls shown in Fig. 16/17: Switch A: LIGHT; position 0: light off; position 1: light on. Switch B: MOTOR SPEED: makes it possible to select the motor operating speed; position 0: motor off. C : Motor on light.

Controls shown in Fig. 18: Button A = light switch. Button B = first speed motor ON/OFF switch. Button C = second speed switch. Button D = third speed switch. E = motor on light.

Controls shown in Fig. 19: Button A: turns the lights on/off; every 30 hours of operation the corresponding pilot lamp (S) comes on to indicate that the grease filters must be cleaned; every 120 hours of operation the corresponding pilot lamp (S) flashes to indicate that the grease filters must be cleaned and the charcoal filter replaced. To restart the hour counter (RESET), hold the button A pressed down for about 1" (while the pilot lamp S is on). Button B: drives the motor in first speed (the corresponding pilot lamp comes on); when holding it down for about 1", the motor cuts out; when pressing the button a second time (while the pilot lamp is on) , the TIMER is activated and thus the motor stops after 5' (the pilot lamp flashes). Button C: drives the motor in second speed (the corresponding pilot lamp comes on); when pressing the button a second time (while the pilot lamp is on) , the TIMER is activated and thus the motor stops after 5' (the pilot lamp flashes). Button D: drives the motor in third speed (the corresponding pilot lamp comes on); when pressing the button a second time (while the pilot lamp is on) , the TIMER is activated and thus the motor stops after 5' (the pilot lamp flashes). Button E: drives the motor in fourth speed (the corresponding pilot lamp comes on); when pressing the button a second time (while the pilot lamp is on) , the TIMER is activated and thus the motor stops after 5' (the pilot lamp flashes).

Pay special attention to the **grease filters**: if the model purchased has the controls shown in Figure 15: the grease filters must be cleaned approximately once every 30 hours of operation (when the central segment on the display goes on or starts blinking). To remove the filters: press inward on the clamps at the handles and pull the filter downward. Wash out the filter using a neutral soap. Once the cleaned filters are reinstalled, keep button R (Reset) pressed for two seconds to reset the counter. For further information, see the Controls in Fig. 15 in the paragraph entitled "Operation". If the model purchased has the controls shown in Figure 16/17/18: the grease filter must be cleaned periodically: exactly how often depends on use (at least once every other month). To remove the filter: push inward on the clamp at the handle and pull the filter downward. Wash out the filter using a neutral soap. If the model purchased has the controls shown in Figure 19: the grease filters must be cleaned approximately once every 30 hours of operation (when the light button lamp comes on) - Fig. 19S). To remove the filters: press inward on the clamps at the handles and pull the filter downward. Wash out the filter using a neutral soap. Once the cleaned filters are reinstalled, to reset the counter hold the light button pressed down for about 1" (Fig.19A) while the corresponding pilot lamp (S) is on. For further information, see the Controls in Fig.19 in the paragraph entitled "Operation".

Replacing the charcoal filters: for filtering hoods, the charcoal filters must be replaced; remove the filter with a twisting movement (Fig. 14). If the model purchased has the controls shown in Figure 15, the charcoal filters must be replaced whenever the central segment of the display starts blinking (i.e. every 120 hours of operation). If the model purchased has the controls shown in Figure 16/17/18, the charcoal filters must be replaced according to use: on the average once every 6 months. If the model purchased has the controls shown in Figure 19, the charcoal filters must be replaced each time the light button (Fig.19S) lamp flashes (i.e. every 120 hours of operation).

Lighting: Depending on the model purchased, see Fig. 20, Fig. 21 or Fig. 22.

Fig.20: to remove the halogen lamps, turn the locknut counter-clockwise. Replace with the same type of lamp.

Fig. 21: to replace the incandescent light bulbs, remove the grease filters so as to be able to access the inside of the unit; remove the screw securing the light fitting and then, working from inside the hood, push the light fitting pin towards the inside of the unit. Replace with light bulbs of the same type.

Fig. 22: if your appliance has the same kind of lights as in the figure 21, to replace the incandescent light bulbs open the grease filter and remove it; replace with light bulbs of the same type.

DEUTSCH

BESCHREIBUNG

Das Gerät kann in Umluftversion und in Abluftversion geliefert werden. In der **Umluftversion** (Abb. 1) werden die durch das Gerät geleitete Luft und der Dampf durch Kohlefilter gereinigt und dann über die seitlichen Lüftungsgitter der Haube wieder in Zirkulation gebracht. **ACHTUNG!** Beim Einsatz der Umluftversion müssen die Kohlefilter zusammen mit einem Umluftweiche eingesetzt werden, der in den oberen Rohrschnitt montiert wird und die Rezirkulation der Luft und Ableitung in die Umgebung ermöglicht (Abb. 1A). Die Kohlefilter werden nicht mitgeliefert. In der **Abluftversion** (Abb.2) werden die Dämpfe und Küchengerüche direkt über eine Evakuationsöffnung in der Wand oder Decke nach außen abgezogen. Daher sind keine Kohlefilter notwendig.

INSTALLATION

Vor den Montageoperationen muß/müssen zur leichteren Handhabung des Geräts der/die **Fettfilter** entfernt werden: Den Festhalter in der Nähe des Griffs nach innen drücken und den Filter nach unten ziehen (Abb. 3/4).

Montage des Kochlöffelhalters (auf Anfrage): Studieren Sie je nach dem von Ihnen erworbenen Modell Abbildung

5A oder 5B. Zur Montage des Kochlöffelhalters werden 4 Schrauben mit flachem Kopf (im Lieferumfang inbegriffen) verwendet. Befestigen Sie die 2 Träger (C) an der Haube, einen rechts und den anderen links: Bringen Sie den Kochlöffelhalter dazwischen an und halten sie ihn, bis mindestens einer der 2 Träger (D) montiert ist, die an der Vorderseite der Haube zu befestigen sind.

Befestigung an der Wand (Abb. 6): Bohren Sie mit der mitgelieferten Bohrschablone die Löcher an den jeweiligen Stellen an der Wand. Wie bereits im Kapitel "Montage und Gebrauchsanweisung" beschrieben ist darauf zu achten, daß der Abstand zwischen dem unteren Rand der Haube und der Kochfläche mindestens 650 mm beträgt. Den Metallbügel (B) mit Schrauben und Dübeln (Bügel, Schrauben und Dübel werden mitgeliefert) befestigen. Benutzen sie die beiden auf dem Bügel ausgesparten Dreiecke, um diesen ganz in Richtung auf die Längsachse der Haube hin auszurichten. Dann die Haube mit dem Bügel verhaften. Die horizontale Position regulieren, indem die Haube in Übereinstimmung mit der Anordnung der Hängeschränke nach rechts oder nach links verschoben wird. Soll die Haube auch in der Höhe reguliert werden, so nimmt man auf die Regulierschrauben (V) (im Lieferumfang inbegriffen) Einfluß. Nach erfolgter Regulierung wird die Haube definitiv mit 4 Schrauben (M) befestigt: Markieren Sie die 4 zu bohrenden Löcher auf der Wand, entfernen Sie die Haube und bohren Sie (Durchmesser 8mm); benutzen Sie dann zur definitiven Befestigung die mitgelieferten Dübel.

Befestigung mit der Rückwand (Abb. 7): Die Rückwand wird in Höhe der Kochfläche an der Wand angebracht. Die Unterseite der Rückwand hinter die Kochfläche stellen und den oberen Rand über die beiden speziell auf der Wand vorgesehenen Löcher mit den mitgelieferten Schrauben und Dübeln (A) befestigen. Die Befestigung des Geräts an der Rückwand erfolgt genauso wie die Befestigung an der Wand unter Einsatz des mitgelieferten Metallbügels (B) und der mit der Rückwand gelieferten Schrauben und Dübel.

Befestigung der Teleskoprohre : Wichtige Montagevoraussetzungen: – Die Stromversorgung im dekorativen Rohr unterbringen. – Wird ein Gerät in Abluftversion installiert, ist eine Luftaustrittsöffnung vorzusehen.

Die Breite des Teleskoprohr-Tragbügels (W) über die in Abb. 8 abgebildeten Schrauben A regeln. Diesen dann über die mitgelieferten Dübel und die Befestigungsschrauben an der Decke befestigen und darauf achten, daß es sich in axialer Position zu Ihrer Haube befindet. Bei der Umluftversion dürfen die Luftaustrittsgitter nicht im oberen Teil angebracht werden (Abb. 9). Bei der Abluftversion ist das obere Rohr umzudrehen, damit sich die Luftaustrittsgitter unten befinden (Abb.10).

Besondere Vorsicht ist beim Umgang mit Teleskoprohren, vor allem beim Auflegen derselben auf das Abzugshaubengehäuse geboten, um dieses nicht zu verkratzen.

Abluftversion : Das Luftabführungsrohr an die Austrittsöffnung der Haube anschließen; dazu einen Schlauch verwenden und ihn an der Luftaustrittsöffnung der Haube mit einer Metallschelle befestigen (Schlauch und Schelle werden nicht mitgeliefert). Über das Versorgungskabel die Stromversorgung der Haube herstellen. Die Teleskoprohre in die Haube einfügen; das obere Rohr bis zur Decke führen und mit 2 Schrauben (G) – befestigen (Abb. 11).

Umluftversion : Mit Hilfe einer Metallklemme einen Schlauch (von 125 mm Durchmesser) an der Umluftweiche befestigen (Schlauch und Klemmen sind nicht mitgeliefert); die Umluftweiche mit vier Schrauben am oberen Rohr befestigen (Abb. 12). Die Untersetzung (im Lieferumfang inbegriffen) am Luftaustrittspunkt auf die Haube montieren (Abb. 13). Die 2 zusammengebauten Teleskoprohre nehmen und auf die Haube legen; das obere Rohr bis zur Decke führen und mit den 2 Schrauben (G) befestigen - Abb. 11. Das untere Rohr anheben, mit Klebeband befestigen und den Schlauch mit der Haubenuntersetzung verbinden. Die elektrische Verbindung der Haube über das Versorgungskabel herstellen. Das untere Rohr senken und auf die Haube legen. Die Kohlefilter installierten und sie mit einer Drehbewegung an den Motorseiten befestigen (Abb. 14).

FUNKTIONSWEISE

Je nach Version ist das Gerät mit folgenden Bedienung ausgestattet:

Bedienung gemäß Abb. 15: Taste A = LICHT einschalten/ausschalten. Taste B = TIMER einschalten/ausschalten: Beim ersten Drücken wird der Timer aktiviert und nach 5 Minuten kommt der Motor zum Stillstand (wobei gleichzeitig auf dem Display die Zahl für die gewählte Geschwindigkeit aufblinkt); der Timer bleibt in Funktion, wenn sich die Motorgeschwindigkeit ändert. Display C = - Anzeige der gewählten Motorgeschwindigkeit (von 1 bis 4); - Anzeige der Timerauslösung durch Aufblinken der Nummer; - Anzeige des Filteralarms, wenn das mittlere Segment sich einschaltet oder blinkt. Taste D = Schaltet den Motor ein (in der zuletzt eingestellten Geschwindigkeit). Wird die Taste nochmals gedrückt, so werden nacheinander die Geschwindigkeiten 1-4 des Motors eingeschaltet. Wird die Taste ungefähr 2 Sekunden lang gedrückt, so kommt der Motor zum Stillstand. Taste R = Reset der Fett- und der Kohlefilter. Bei Eintritt des Filteralarms (Einschalten des mittleren Segments auf dem Display) sind die Fettfilter (nach 30 Betriebsstunden) zu reinigen. Blinkt das mittlere Segment auf, so sind die Fettfilter zu reinigen und die Kohlefilter zu ersetzen (nach Ablauf von 120 Betriebsstunden). Wenn hingegen Ihre Haube keine Umluftversion ist und daher keine Kohlefilter hat, sind nur die Fettfilter zu reinigen, egal ob das mittlere Segment ununterbrochen angezeigt wird oder nur blinkt. Die Filteranzeige leuchtet bei ausgeschaltetem Motor und ist ungefähr 30 Sekunden lang sichtbar. Zur Wiederaufnahme der Stundenzählung muss die Taste 2 Sekunden lang gedrückt werden während die Anzeige blinkt.

Bedienung gemäß Abb. 16/17: Schalter A : LICHT; Position 0: Licht an, Position 1: Licht aus.
Schalter B - MOTORGESCHWINDIGKEIT: Möglichkeit die Regulierung der Betriebsgeschwindigkeit des Motors. Position 0: Motor im Stillstand. C : Motorfunktionsanzeige.

Bedienung gemäß Abb. 18: Schalter A: Beleuchtung. Schalter B: Ein- (erste Betriebsstufe), Aus- Schalter.
Schalter C: zweite Betriebsstufe. Schalter D: dritte Betriebsstufe. Schalter E: Motorkontrolleuchte.

Bedienung gemäß Abb. 19: Taste A: Licht einschalten/ausschalten; alle 30 Betriebsstunden leuchtet die

zutreffende Anzeige (S) auf und dies bedeutet, dass die Fettfilter zu reinigen sind; alle 120 Betriebsstunden blinkt die zutreffende Anzeige (S) auf und dies bedeutet, dass die Fettfilter gereinigt und die Kohlefilter ersetzt werden müssen. Zur Wiederaufnahme der Stundenzählung (RESET) muss die Taste A circa 1" lang gedrückt werden (während die Anzeige S eingeschaltet ist). **Taste B:** Schaltet den Motor mit der Geschwindigkeit 1 ein (die zutreffende Anzeige leuchtet auf); hält man die Taste circa 1" lang gedrückt, wird der Motor ausgeschaltet; wird die Taste ein zweites Mal betätigt (während die Anzeige leuchtet), erfolgt die Aktivierung des TIMERS und nach 5' kommt der Motor zum Stillstand (die Anzeige blinkt). **Taste C:** Schaltet den Motor mit der Geschwindigkeit 2 ein (die zutreffende Anzeige leuchtet auf); wird die Taste ein zweites Mal betätigt (während die Anzeige leuchtet), erfolgt die Aktivierung des TIMERS und nach 5' kommt der Motor zum Stillstand (die Anzeige blinkt). **Taste D:** Schaltet den Motor mit der Geschwindigkeit 3 ein (die zutreffende Anzeige leuchtet auf); wird die Taste ein zweites Mal betätigt (während die Anzeige leuchtet), erfolgt die Aktivierung des TIMERS und nach 5' kommt der Motor zum Stillstand (die Anzeige blinkt). **Taste E:** Schaltet den Motor mit der Geschwindigkeit 4 ein (die zutreffende Anzeige leuchtet auf); wird die Taste ein zweites Mal betätigt (während die Anzeige leuchtet) erfolgt die Aktivierung des TIMERS und nach 5' kommt der Motor zum Stillstand (die Anzeige blinkt).

Mit besonderer Sorgfalt sind die **Fettfilter** zu behandeln: Hat das von Ihnen erworbene Modell die in Abb. 15 dargestellten Bedienung: die Fettfilter sind jeweils nach etwa 30 Betriebsstunden zu reinigen (wenn das mittlere Segment auf dem Display ununterbrochen aufleuchtet oder blinkt). Entfernung der Filter: Den Festhalter in der Nähe des Griffs nach innen drücken und den Filter nach unten ziehen. Die Filter mit einem neutralen Reiniger waschen. Nach Wiedereinsetzen der gereinigten Filter 2 Sekunden lang die Taste R (Reset) drücken, damit die Zählung neu beginnt. Weitere Informationen erhalten Sie unter dem Stichwort „Bedienung“ von Abb. 15 im Abschnitt „Funktionsweise“. Hat das von Ihnen erworbene Modell die in Abb. 16/17/18 dargestellten Bedienung: Der Fettfilter ist periodisch in Abhängigkeit vom Gebrauch (mindestens jedoch alle zwei Monate) zu reinigen. Entfernung des Filters: Den Festhalter in der Nähe des Griffs nach innen drücken und den Filter nach unten ziehen. Die Filter mit einem neutralen Reiniger waschen. Hat das von Ihnen erworbene Modell die in Abb. 19 dargestellten Bedienung: die Fettfilter sind jeweils nach etwa 30 Betriebsstunden zu reinigen (wenn die Anzeige der Lichttaste aufleuchtet - Abb. 19S). Entfernung der Filter: Den Festhalter in der Nähe des Griffs nach innen drücken und den Filter nach unten ziehen. Die Filter mit einem neutralen Reiniger waschen. Sind die Filter wieder eingesetzt, zur Wiederaufnahme der Stundenzählung circa 1" lang die Taste Licht (Abb. 19A) gedrückt halten, während die Anzeige (S) leuchtet. Weitere Informationen erhalten Sie unter dem Stichwort „Befehle“ von Abb. 19 im Abschnitt „Funktionsweise“.

Ersatz der Kohlefilter : Wird das Gerät in Umluftversion eingesetzt, so müssen die Kohlefilter mit einer Drehbewegung entfernt werden (Abb. 14). Hat das von Ihnen erworbene Modell die in Abb. 15 dargestellten Bedienung, müssen Sie die Kohlefilter dann ersetzen, wenn das mittlere Segment aufblinkt (d. h. nach jeweils 120 Betriebsstunden). Hat das von Ihnen erworbene Modell die in Abbildung 16/17/18 dargestellten Bedienung, müssen Sie die Kohlefilter in Abhängigkeit vom Gebrauch im Durchschnitt alle 6 Monate ersetzen. Hat das von Ihnen erworbene Modell die in Abb. 19 dargestellten Bedienung, müssen Sie die Kohlefilter austauschen, wenn die Anzeige der Lichttaste (Abb. 19S) blinkt, d. h. alle 120 Betriebsstunden).

Beleuchtung: Gemäß dem von Ihnen erworbenen Modell ist Abb. 20, Abb. 21 oder Abb. 22 zu konsultieren. Abb. 20: Zur Entfernung der Halogenbirnen ist die Fassung entgegen dem Uhrzeigersinn zu drehen. Setzen Sie Ersatzbirnen desselben Typs ein.

Abb. 21: Zum Ersetzen der Glühlampen den Fettfilter herausnehmen, um an das innere des Geräts zu gelangen; die Schraube lösen, die Deckenleuchte blockiert, dann im Inneren der Haube den Bolzen der Deckenleuchte ins Innere des Geräts drücken; die Lampe durch eine neue des gleichen Typs ersetzen.

Abb. 22: Falls Ihr Gerät die auf der Abbildung 22 wiedergegebene Art der Beleuchtung aufweist, für den Wechsel der Glühlampen Rost des Fettfilters öffnen und entfernen; die Lampe durch eine neue des gleichen Typs ersetzen.

FRANCAIS

DESCRIPTION

L'appareil peut être en version recyclage ou en version aspirante. Dans la version **Recyclage** (Fig. 1), l'air et les vapeurs convoyés par l'appareil sont épurés par les filtres à charbon et remis en circulation à travers les grilles latérales d'aération du tuyau. ATTENTION: Pour la version Recyclage utiliser les filtres à charbon et un déflecteur placé dans la partie haute du tuyau permettant la circulation de l'air dans le local (Fig. 1A). Les filtres à charbon ne sont pas fournis. Dans la version **Aspirante** (Fig. 2), les vapeurs et les odeurs de la cuisine sont convoyées directement à l'extérieur par un tuyau d'évacuation à travers la paroi/plafond. Il n'est donc pas nécessaire d'utiliser les filtres à charbon.

INSTALLATION

Avant de procéder aux opérations de montage, pour manoeuvrer plus aisément l'appareil, démontez les **filtres à graisse**: à l'aide de la poignée, pousser l'arrêt vers l'intérieur et tirer le filtre vers le bas (Fig. 3/4).

Montage du porte-louches (en option) : Voir la Figure 5A ou 5B, suivant le modèle que vous avez acheté. Pour le montage du porte-louches il faut utiliser 4 vis à tête plate (fournies). Fixer les 2 supports (C) à la hotte, un sur le côté droit et l'autre sur le côté gauche, puis placer le porte-louches dessus et continuer à le tenir tant que vous n'avez

pas monté au moins l'un des 2 autres supports (D) que vous devrez fixer sur le côté avant de la hotte.

Fixation murale (Fig. 6): En utilisant le gabarit de perçage spécial faites les trous dans le mur. Comme indiqué au chapitre «Attention», ne pas oublier que la distance entre le bord inférieur de la hotte et le plan de cuisson doit être au minimum de 650 mm. Fixer le support métallique (B) au mur à l'aide des vis et des chevilles (support, vis et chevilles sont fournis en équipement). Utiliser les deux petits triangles découpés sur le support afin de le placer exactement le long de l'axe vertical de la hotte. Ensuite, accrocher la hotte au support. Régler la position horizontale de l'appareil en déplaçant la hotte vers la droite ou vers la gauche suivant les exigences d'alignement des meubles suspendus. S'il faut aussi régler la hotte en hauteur, agir sur les vis (V) de réglage (fournies en équipement). Après avoir réglé, fixer définitivement la hotte à l'aide de 4 autres vis (M): tracer sur le mur l'emplacement des 4 trous à percer, décrocher la hotte et percer les trous (diamètre 8 mm) ; ensuite utiliser les chevilles et les vis fournies en équipement pour la fixation définitive.

Fixation avec panneau arrière (Fig. 7): Le panneau arrière sera placé contre le mur, dans la partie supérieure de la table de cuisson. Appuyez le bord inférieur du panneau derrière la table de cuisson et ancrez le bord supérieur au mur par les deux trous prévus dans le panneau, en y introduisant les vis et les chevilles fournis (A). La fixation de l'appareil au panneau arrière a lieu de la façon que la fixation murale, en utilisant le support métallique fourni en équipement (B), ainsi que les vis et les chevilles fournies avec le panneau.

Fixation des tuyaux télescopiques: conditions essentielles pour le montage: – Prévoyez l'alimentation électrique à l'intérieur du tuyau télescopique. – Si l'appareil doit être installé en version Aspirante, prévoir le trou d'évacuation de l'air. Réglez la largeur de l'étrier du support (W) du tuyau télescopique au moyen des vis A indiquées dans la Fig.8. Puis fixez-le successivement au plafond, au moyen des chevilles et des vis qui vous sont fournies, en faisant de sorte qu'il soit dans l'axe de votre hotte. Pour la version recyclage, les grilles d'évacuation de l'air doivent être positionnées dans la partie haute (Fig. 9). Pour la version aspirante retournez le tuyau supérieur de façon à ce que les grilles d'évacuation d'air soit dans la partie du bas (Fig. 10).

Faire particulièrement attention lors de la manoeuvre des tuyaux télescopiques, surtout au moment de les appuyer sur le corps de la hotte, afin d'éviter de les rayer.

Version aspirante : raccordez le conduit pour l'évacuation de l'air à la bouche de sortie de l'air de la hotte; utilisez un tuyau souple et bloquez-le sur la bouche de sortie de l'air de la hotte à l'aide d'un collier métallique (le tuyau et le collier ne sont pas fournis). Effectuez le raccordement électrique de la hotte au moyen du câble d'alimentation. Installer les tuyaux télescopiques en les appuyant sur la hotte ; soulever le tuyau supérieur jusqu'au plafond et le fixer à l'aide des 2 vis (G) – Fig. 11.

Version recyclage : prenez le déflecteur de l'air et fixez-y un tuyau souple (de 125 mm de diamètre) en le bloquant à l'aide d'un collier métallique (le tuyau et le collier ne sont pas fournis); fixez le déflecteur de l'air au tuyau supérieur (Fig.12) à l'aide de 4 vis. Monter la réduction (en équipement) sur la hotte en face du point de sortie de l'air (Fig.13). Prendre les 2 tuyaux télescopiques assemblés et les poser sur la hotte ; soulever le tuyau supérieur jusqu'au plafond et le fixer à l'aide des 2 vis (G) – Fig. 11. Soulever le tuyau inférieur, en le bloquant avec un ruban adhésif et raccorder le tuyau souple à la réduction de la hotte. Effectuez le raccordement électrique de la hotte au moyen du câble d'alimentation. Redescendez le tuyau inférieur en le posant sur la hotte. Installer les filtres à charbon en les accrochant sur les côtés du moteur avec un mouvement tournant (Fig. 14).

FONCTIONNEMENT

Selon les modèles, l'appareil est muni des types suivants de commandes:

Commandes de la Fig. 15: **Touche A** = allume/éteint l'éclairage. **Touche B** = active/désactive le TIMER: en appuyant 1 fois on active le timer, si bien qu'au bout de 5 minutes le moteur s'arrête (en même temps, le numéro de la vitesse sélectionnée clignote sur l'afficheur); le timer reste activé si l'on change la vitesse du moteur.

Afficheur C = - indique la vitesse sélectionnée du moteur (de 1 à 4); - indique l'activation du Timer lorsque le numéro clignote; - indique l'alarme des filtres lorsque le segment central s'allume ou clignote. **Touche D** = met le moteur en marche (à la dernière vitesse utilisée). En appuyant de nouveau sur le bouton, on sélectionne la vitesse du moteur de 1 à 4 en séquence. Si l'on continue d'appuyer sur la touche pendant 2 secondes environ, le moteur s'arrête.

Touche R = rétablissement des filtres à graisse et des filtres à charbons. Lorsqu'on visualise l'alarme des filtres (c'est-à-dire que le segment central s'allume sur l'afficheur), il faut nettoyer les filtres à graisse (après 30 heures de fonctionnement). Par contre, si le segment central clignote, il faut nettoyer les filtres à graisse et remplacer les filtres à charbon (après 120 heures de fonctionnement). Il est clair que si votre hotte n'est pas une hotte version recyclage, qu'elle n'a donc pas de filtres à charbon, il suffit de nettoyer les filtres à graisse, que le segment central reste allumé ou qu'il clignote. L'alarme des filtres apparaît lorsque le moteur est éteint et il est visible pendant environ 30". Pour faire repartir le compte des heures, appuyer sur la touche pendant 2 secondes lorsque l'alarme est visible.

Commandes de la Fig. 16/17: **Interrupteur A** : ECLAIRAGE; position 0: éclairage éteint, position 1: éclairage allumé. **Interrupteur B** : VITESSES MOTEUR; il permet le réglage des vitesses de service du moteur; position 0 : moteur arrêté. **C** : Voyant lumineux de fonctionnement du moteur.

Commandes de la Fig. 18: **Interrupteur A** : ECLAIRAGE. **Interrupteur B**: ON/OFF moteur 1e vitesse. **Interrupteur C**: 2e vitesse. **Interrupteur D**: 3e vitesse. **E**: voyant lumineux de fonctionnement du moteur.

Commandes de la Fig. 19: **Touche A**: allume/éteint les voyants; toutes les 30 heures de fonctionnement le témoin lumineux correspondant (S) s'allume pour signaler qu'il est nécessaire de nettoyer les filtres à graisse; toutes les 120 heures de fonctionnement, le témoin lumineux correspondant (S) clignote pour signaler qu'il est nécessaire de nettoyer les filtres à graisse et remplacer les filtres à charbon. Pour faire repartir le comptage des heures (RAZ),

maintenir la pression sur la touche A pendant environ 1" (tandis que le témoin S est en fonction). **Touche B**: actionne le moteur à la 1ère vitesse (le témoin lumineux correspondant s'allume); pour éteindre le moteur, maintenir la pression pendant environ 1". En appuyant une seconde fois sur la touche (tandis que le témoin lumineux est allumé), le TIMER est activé, par conséquent, 5' après le moteur s'arrête (le témoin lumineux clignote). **Touche C**: actionne le moteur à la 2ème vitesse (le témoin lumineux correspondant s'allume); en appuyant une seconde fois sur la touche (tandis que le témoin lumineux est allumé), le TIMER est activé, par conséquent, 5' après le moteur s'arrête (le témoin lumineux clignote). **Touche D**: actionne le moteur à la 3ème vitesse (le témoin lumineux correspondant s'allume); une seconde fois sur la touche (tandis que le témoin lumineux est allumé), le TIMER est activé, par conséquent, 5' après le moteur s'arrête (le témoin lumineux clignote). **Touche E**: actionne le moteur à la 4ème vitesse (le témoin lumineux correspondant s'allume); en appuyant une seconde fois (tandis que le témoin lumineux est allumé), le TIMER est activé, par conséquent, 5' après le moteur s'arrête (le témoin lumineux clignote).

Prêter une attention particulière aux **filtres à graisse**: si le modèle que vous avez acheté à les commandes représentées sur la Figure 15: les filtres à graisse doivent être nettoyés environ toutes les 30 heures de fonctionnement (lorsque le segment central sur l'afficheur s'allume ou clignote). Pour enlever les filtres: à l'aide de la poignée, pousser l'arrêt vers l'intérieur et tirer le filtre vers le bas. Laver les filtres avec une lessive neutre. Une fois les filtres propres remontés, appuyer pendant 2 secondes sur la touche R (Rétablissement) pour faire repartir le comptage. Pour toute information complémentaire voir les Commandes de la Fig. 15 sous le paragraphe «Fonctionnement». Si le modèle que vous avez acheté à les commandes représentées sur la Figure 16/17/18: le filtre à graisse doit être nettoyé périodiquement, en fonction de l'utilisation (au moins tous les deux mois). Pour enlever le filtre: à l'aide de la poignée, pousser l'arrêt vers l'intérieur et tirer le filtre vers le bas. Laver les filtres avec une lessive neutre. Si le modèle que vous avez acheté à les commandes représentées sur la Figure 19: les filtres à graisse doivent être nettoyés environ toutes les 30 heures de fonctionnement (lorsque le témoin de la touche éclairage s'allume - Fig. 19S). Pour enlever les filtres: à l'aide de la poignée, pousser l'arrêt vers l'intérieur et tirer le filtre vers le bas. Laver les filtres avec une lessive neutre. Une fois les filtres propres remontés, pour faire repartir le comptage, maintenir la pression pendant environ 1" sur la touche éclairage (Fig.18A) tandis que le témoin lumineux correspondant (S) est allumé. Pour toute information complémentaire voir les Commandes de la Fig. 19 sous le paragraphe «Fonctionnement».

Remplacement des filtres à charbon: si l'on utilise l'appareil en version recyclage, il faut remplacer les **filtres à charbons** en les retirant à l'aide d'un mouvement tournant (Fig.14). Si le modèle que vous avez acheté à les commandes représentées sur la Figure 15, vous devrez remplacer les filtres à charbon toutes les fois que le segment central clignote sur l'afficheur (c'est-à-dire toutes les 120 heures de fonctionnement). Si le modèle que vous avez acheté à les commandes représentées sur la Figure 16/17/18, vous devrez remplacer les filtres à charbon en fonction de l'utilisation, en moyenne tous les 6 mois. Si le modèle que vous avez acheté à les commandes représentées sur la Figure 19, vous devrez remplacer les filtres à charbon toutes les fois que le témoin de la touche éclairage (Fig.19S) clignote (c'est-à-dire toutes les 120 heures de fonctionnement).

Eclairage: en fonction du modèle acheté, consulter la Fig. 20, la Fig.21 ou la Fig. 22.

Fig.20 : pour démonter les ampoules halogènes, dévisser le collier dans le sens contraire des aiguilles d'une montre. Les remplacer par des ampoules de même type.

Fig. 21: pour remplacer les **lampes à incandescence**, retirer les filtres à graisse afin d'avoir accès à l'intérieur de l'appareil; dévisser la vis qui bloque le plafonnier, puis, en manœuvrant de l'intérieur de la hotte, pousser la cheville du plafonnier vers l'intérieur de l'appareil. Pour le remplacement, utiliser des lampes du même type.

Fig. 22: si votre appareil a un éclairage du type indiqué sur la figure 22, pour remplacer les **lampes à incandescence** il faut ouvrir les filtres à graisse et les extraire. Les remplacer par des lampes du même type.

ITALIANO

DESCRIZIONE

L'apparecchio può essere in versione filtrante o in versione aspirante. Nella versione **Filtrante** (Fig. 1) l'aria e i vapori convogliati dall'apparecchio, vengono depurati dai filtri al carbone e rimessi in circolazione nell'ambiente attraverso le grigliette laterali di areazione del camino. **ATTENZIONE**: Nell'uso in versione filtrante è necessario utilizzare i filtri al carbone ed un deflettore aria che, posto nella parte superiore del tubo, permetta il riciclo dell'aria nell'ambiente (Fig.1A). I filtri al carbone non sono in dotazione. Nella versione **Aspirante** (Fig. 2) i vapori e gli odori di cucina, vengono convogliati direttamente verso l'esterno, tramite un condotto di evacuazione, attraverso la parete/soffitto. Pertanto non è più necessario l'uso dei filtri carbone.

INSTALLAZIONE

Prima di procedere alle operazioni di montaggio, per una più facile manovrabilità dell'apparecchio disinserire i **filtro/antigrasso**: in corrispondenza della maniglia, spingere il fermo verso l'interno e tirare il filtro verso il basso (Fig.3/4). **Montaggio del portamestoli** (a richiesta): Fate riferimento alla Figura 5A o 5B a seconda del modello da voi acquistato. Per il montaggio dei portamestoli vanno utilizzate 4 viti a testa piatta (in dotazione). Fissare i 2 supporti (C) alla cappa, uno sul lato destro e uno sul lato sinistro; infilare al loro interno il portamestoli, continuando a reggerlo fino a che non avrete montato almeno uno degli altri 2 supporti (D) che dovrete fissare sul lato anteriore della cappa. **Fissaggio a muro** (Fig. 6) : usando l'apposita maschera di foratura praticare sulla parete i fori indicati nella stessa.

Come già specificato nel capitolo "Avvertenze", tenere presente che la distanza tra il bordo inferiore della cappa ed il piano cottura deve essere min 650 mm. Fissare la staffa metallica (B) alla parete tramite le viti e i tasselli (staffa, viti e tasselli sono in dotazione). Utilizzare i 2 triangolini ritagliati sulla staffa per posizionarla esattamente lungo l'asse verticale della cappa.

Agganciate quindi la cappa alla staffa. Regolare la posizione orizzontale spostando la cappa a destra o a sinistra secondo le esigenze di allineamento ai pensili. Se avete l'esigenza di regolare la cappa anche in altezza, operare sulle apposite viti (V) di regolazione (in dotazione). A regolazione avvenuta, fissare la cappa definitivamente con altre 4 viti (M): segnare sul muro i 4 fori da fare, sganciare la cappa ed effettuare i fori segnati (diametro 8mm); utilizzare poi i tasselli e le viti in dotazione per il fissaggio definitivo.

Fissaggio con pannello posteriore (Fig. 7) : Il pannello posteriore sarà posizionato a parete nella parte superiore del piano cottura. Appoggiate il bordo inferiore del pannello dietro al piano cottura ed ancorate il bordo superiore alla parete tramite i due fori appositamente previsti sul pannello, inserendo le viti e i tasselli in dotazione (A). Il fissaggio dell'apparecchio al pannello posteriore avviene in maniera analoga al fissaggio a muro, utilizzando la staffa metallica in dotazione (B) e le viti e i tasselli a corredo del pannello.

Fissaggio dei tubi telescopici : requisiti essenziali per il montaggio: – Predisporre l'alimentazione elettrica entro l'ingombro del tubo decorativo. – Se il vostro apparecchio deve essere installato in versione Aspirante predisporre il foro evacuazione aria. Regolare la larghezza della staffa di supporto (W) del tubo telescopico tramite le viti A indicate in Fig. 8. Successivamente, mediante i tasselli e le viti in dotazione, fissarla al soffitto e/o alla parete facendo in modo che sia in asse con la vostra cappa. Per la versione filtrante, le griglie di evacuazione aria devono essere posizionate nella parte alta (Fig. 9). Per la versione aspirante capovolgere il tubo superiore in modo che le griglie di evacuazione aria siano nella parte bassa (Fig. 10).

Prestare un'attenzione particolare nel manovrare i tubi telescopici, soprattutto al momento di appoggiarli sul corpo cappa, per evitare che si graffino.

Versione aspirante : collegare il condotto per lo scarico dell'aria con la bocca uscita aria della cappa; utilizzare un tubo flessibile e bloccarlo alla bocca uscita aria della cappa con una fascetta metallica (tubo e fascetta non sono in dotazione).

Effettuare il collegamento elettrico della cappa mediante il cavo di alimentazione. Inserire i tubi telescopici appoggiandoli sulla cappa; sollevare il tubo superiore fino al soffitto e fissarlo tramite le 2 viti (G) - Fig. 11.

Versione filtrante : prendete il deflettore aria e fissateci un tubo flessibile (di diametro 125 mm) bloccandolo con una fascetta metallica (tubo e fascette non sono in dotazione); fissare il deflettore aria al tubo superiore (Fig. 12) con 4 viti. Montare la riduzione (in dotazione) sulla cappa, in corrispondenza del punto uscita aria (Fig. 13). Prendere i 2 tubi telescopici assieme ed appoggiarli sulla cappa; sollevare il tubo superiore fino al soffitto e fissarlo tramite le 2 viti (G) - Fig. 11. Sollevare il tubo inferiore tenendolo fermo con del nastro adesivo e collegare il tubo flessibile alla riduzione della cappa. Effettuare il collegamento elettrico della cappa mediante il cavo di alimentazione. Riabbassare il tubo inferiore appoggiandolo sulla cappa. Installare i filtri al carbone agganciandoli ai lati del motore con un movimento rotatorio (Fig. 14).

FUNZIONAMENTO

A seconda delle versioni l'apparecchio è dotato dei seguenti tipi di comandi:

Comandi di Fig. 15: **Tasto A** = accende/spegne le luci. **Tasto B** = inserisce/disinserisce il TIMER; premendo 1 volta si attiva il timer, per cui dopo 5 minuti il motore si arresta (contemporaneamente sul display lampeggia il numero della velocità selezionata); il timer rimane attivo se si cambia la velocità del motore. **Display C** = - indica la velocità del motore selezionata (da 1 a 4); - indica l'attivazione del Timer quando il numero lampeggia; - indica l'allarme filtri quando il segmento centrale si accende o lampeggia. **Tasto D** = aziona il motore (all'ultima velocità usata); premendo ancora il tasto, si selezionano le velocità del motore da 1 a 4 in modo sequenziale; tenendo premuto il tasto per 2 secondi circa, il motore si arresta. **Tasto R** = reset filtri antigrasso e filtri carbone; quando compare l'allarme filtri (cioè sul display si accende il segmento centrale), occorre pulire i filtri antigrasso (sono trascorse 30 ore di funzionamento); se invece il segmento centrale lampeggia, occorre pulire i filtri antigrasso e sostituire i filtri carbone (sono trascorse 120 ore di funzionamento). Chiaramente se la vostra cappa non è in versione filtrante e quindi non ha i filtri carbone, dovrete solo pulire i filtri antigrasso, sia che il segmento centrale rimanga acceso, sia che lampeggi. L'allarme filtri appare a motore spento ed è visibile per circa 30". Per far ripartire il conteggio delle ore, tenere premuto il tasto per 2 secondi durante la visualizzazione dell'allarme.

Comandi di Fig. 16/17: **Interruttore A:** LUCE; posizione 0: luce spenta; posizione 1: luce accesa.

Interruttore B : VELOCITÀ MOTORE; permette la regolazione delle velocità di esercizio del motore; posizione 0: motore fermo. **C** : Spia di funzionamento del motore.

Comandi di Fig. 18: **Interruttore A:** accensione luce. **Interruttore B:** accensione ON/OFF motore alla I velocità.

Interruttore C: II velocità. **Interruttore D:** III velocità. **E:** spia di funzionamento del motore.

Comandi di Fig.19: **Tasto A:** accende/spegne le luci; ogni 30 ore di funzionamento la spia luminosa corrispondente (S) si accende e sta ad indicare che occorre pulire i filtri antigrasso; ogni 120 ore di funzionamento la spia luminosa corrispondente (S) lampeggia e sta ad indicare che occorre pulire i filtri antigrasso e sostituire il filtro al carbone. Per far ripartire il conteggio delle ore (RESET), tenere premuto il tasto A per circa 1" (mentre la spia S è in funzione). **Tasto B:** aziona il motore alla 1ª velocità (si accende la corrispondente spia luminosa); tenendolo premuto per circa 1" spegne il motore; premendo il tasto una seconda volta (mentre la spia luminosa è accesa) viene attivato il TIMER per cui dopo 5' il motore si arresta (la spia luminosa lampeggia). **Tasto C:** aziona il motore alla 2ª

velocidad (si accende la correspondiente spia luminosa); presionando el boton una segunda vez (mientras la spia luminosa est encendida) se activa el TIMER para el cual despu de 5' el motor se detiene (la spia luminosa parpadea). **T. D:** acciona el motor a la 3ª velocidad (si accende la correspondiente spia luminosa); presionando el boton una segunda vez (mientras la spia luminosa est encendida) se activa el TIMER para el cual despu de 5' el motor se detiene (la spia luminosa parpadea). **T. E:** acciona el motor a la 4ª velocidad (si accende la correspondiente spia luminosa); presionando el boton una segunda vez (mientras la spia luminosa est encendida) se activa el TIMER para el cual despu de 5' el motor se detiene (la spia luminosa parpadea).

Una atencin especial se debe prestar a los **filtros antigraso**: se el modelo que ha comprado tiene los botones representados en la Fig. 15: los filtros antigraso deben limpiarse cada 30 horas de funcionamiento aproximadamente (cuando en la pantalla se enciende o parpadea el segmento central). Para limpiar los filtros: en correspondencia de la manija, empujar el freno hacia el interior y tirar el filtro hacia abajo. Limpiar los filtros con detergente neutro. Una vez limpiados los filtros, mantener presionado durante 2 segundos el boton R (Reset) para reiniciar el funcionamiento. Para ms informacin ver los Comandos de la Fig. 15 bajo el pargrafo "Funcionamiento". Se el modelo que ha comprado tiene los botones representados en la Fig. 16/17/18: el filtro antigraso debe limpiarse peridicamente en relacin al uso (al menos cada dos meses). Para limpiar el filtro: en correspondencia de la manija, empujar el freno hacia el interior y tirar el filtro hacia abajo. Limpiar los filtros con detergente neutro. Se el modelo que ha comprado tiene los botones representados en la Fig. 19: los filtros antigraso deben limpiarse cada 30 horas de funcionamiento aproximadamente (cuando se enciende la spia del boton luz - Fig. 19S). Para limpiar los filtros: en correspondencia de la manija, empujar el freno hacia el interior y tirar el filtro hacia abajo. Limpiar los filtros con detergente neutro. Una vez limpiados los filtros, mantener presionado durante unos segundos el boton luz (Fig. 19A) mientras la correspondiente spia luminosa (S) est encendida. Para ms informacin ver los Comandos de la Fig. 19 bajo el pargrafo "Funcionamiento".

Sustitucin de los filtros de carbn: En el caso de uso del aparato en versin filtrante, ser necesario sustituir los filtros de carbn removiendo el movimiento rotatorio (Fig. 14). Se el modelo que ha comprado tiene los botones representados en la Fig. 15, deber sustituir los filtros de carbn cada cuantas veces que en la pantalla parpadea el segmento central (es decir cada 120 horas de funcionamiento). Se el modelo que ha comprado tiene los botones representados en la Fig. 16/17/18, deber sustituir los filtros de carbn en relacin al uso, aproximadamente cada 6 meses. Se el modelo que ha comprado tiene los botones representados en la Fig. 19, deber sustituir los filtros de carbn cada cuantas veces que la spia del boton luz (Fig. 19S) parpadea (es decir cada 120 horas de funcionamiento).

Iluminacin: A segunda del modelo que ha comprado, referirse a la Fig. 20, a la Fig. 21 o a la Fig. 22. Fig. 20: para desmontar las lamparas halgenas, girar la tuerca en sentido anti-horario. Sustituir con lamparas del mismo tipo. Fig. 21: para sustituir las lamparas de incandescencia desinsertar los filtros antigraso, despu de haber accedido al interior del aparato; girar las tuercas que bloquean la plafonera, despu de haber accedido al interior de la plafonera hacia el interior del aparato; sustituir con lamparas del mismo tipo.

Fig. 22: Se el aparato que ha comprado tiene el tipo de iluminacin indicado en la Fig. 22, para sustituir las lamparas de incandescencia abrir la rejilla antigraso y removerla; sustituir con lamparas del mismo tipo.

ESPAÑOL

DESCRIPCIÓN

El aparato tiene 2 versiones: versin filtrante y versin aspirante. En la versin **Filtrante** (Fig. 1) el aire y los vapores que llegan del aparato, son depurados por los filtros de carbn y vuelven a ponerse en circulacin en el ambiente a travs de las rejillas laterales de ventilacin de los tubos telescpicos. **ATENCIÓN:** cuando se usa la versin filtrante hay que utilizar los filtros de carbn y un deflector de aire (colocado en la parte superior del tubo) que permita la recirculacin del aire en el ambiente (Fig. 1A). Los filtros de carbn no vienen incluidos. En la versin **Aspirante** (Fig. 2) los vapores y los olores de la cocina son dirigidos directamente hacia el exterior, mediante un conducto de evacuacin, a travs de la pared/techo. Por este motivo no es necesario el uso de filtros de carbn.

INSTALACIÓN

Antes de comenzar las operaciones de montaje, para poder manipular el aparato con ms facilidad, quitar el/los **filtro/s antigrasa**: a nivel de la manija, empujar el freno hacia el interior y tirar el filtro hacia abajo (Fig. 3/4).

Montaje de los portacucharones (si se solicita): Tomar como referencia la Figura 5A o 5B en base al modelo que ustedes poseen. Para montar los portacucharones hay que utilizar 4 tornillos de cabeza plana (que vienen incluidos). Fijar los 2 soportes (C) a la campana extractora, uno en el lado derecho y el otro en el izquierdo; introducir en el interior de los soportes los portacucharones, sin soltarlos hasta que no se haya montado por lo menos uno de los otros 2 soportes (D) que habr que fijar al lado delantero de la campana extractora.

Sujecin a la pared (Fig. 6): Usando la plantilla de montaje, hacer en la pared los agujeros indicados en la misma. Como ya se ha especificado antes en el captulo de "Advertencia", no olviden que la distancia entre el borde inferior de la campana extractora y la encimera debe ser como mnimo de 650 mm. Fijar el estribo metlico (B) a la pared con los tornillos y tacos (el estribo, los tornillos y los tacos vienen de fbrica). Usar los 2 tringulos cortados en el estribo para colocarlo exactamente a lo largo del eje vertical de la campana extractora. Enganchar la campana extractora al estribo. Regular la posicin horizontal desplazando la campana extractora hacia la derecha o hacia la izquierda en base a las exigencias de alineacin de los muebles de colgar. Si necesitan regular tambin la altura

de la campana extractora, regulen mediante los tornillos (V) de regulación (que vienen de fábrica). Una vez concluida la regulación, sujeten la campana extractora definitivamente con otros 4 tornillos (M); indiquen en la pared los 4 agujeros que hay que hacer, desenganchen la campana extractora y hagan los agujeros indicados previamente (diámetro 8 mm); utilicen luego los tacos y los tornillos que se entregan para fijarla definitivamente.

Sujeción con panel trasero (Fig. 7) : El panel trasero se colocará en la pared en la parte de arriba de la encimera. Apoyen el borde inferior del panel detrás de la encimera y sujeten el borde superior a la pared mediante los dos agujeros a tal efecto que tiene el panel, introduciendo los tornillos y los tacos que se entregan con el conjunto (A). La sujeción del aparato al panel tiene lugar de manera similar a la sujeción a la pared, utilizando el estribo metálico que se entrega con el aparato (B) y los tornillos y los tacos que vienen con el panel.

Sujeción de los tubos telescópicos : Requisitos esenciales para el montaje: – Predisponer la alimentación eléctrica dentro del espacio que ocupa el tubo decorativo. – Si su aparato debe ser instalado en versión Aspirante hay que preparar el orificio de evacuación del aire.

Regulen el ancho del estribo de soporte (W) del tubo telescópico mediante los tornillos A indicados en la Fig. 8. A continuación, mediante los tacos y los tornillos que se entregan en dotación, fíjenlo en el techo y/o pared de manera que esté centrado con su campana extractora. Para la versión filtrante, las rejillas de salida del aire deben estar colocadas en la parte de arriba (Fig. 9). Para la versión aspirante hay que invertir el tubo superior de manera que las rejillas de salida del aire estén en la parte de abajo (Fig. 10).

Prestar suma atención cuando se manobren los tubos telescópicos, especialmente en el momento de apoyarlos sobre la estructura de la campana, a fin de evitar que se rayen.

Versión aspirante: conectar el conducto de evacuación del aire con la salida del aire de la campana. Utilizar un tubo flexible, trabándolo en la boca de salida del aire de la campana mediante una abrazadera metálica (el tubo y la abrazadera no están incluidos en el equipamiento). Efectúen la conexión eléctrica de la campana extractora mediante el cable de alimentación. Introduzcan los tubos telescópicos apoyándolos sobre la campana extractora; levanten el tubo superior hasta el techo y sujételo con 2 tornillos (G) - Fig. 11.

Versión filtrante: tomar el deflector de aire y fijar al mismo un tubo flexible de 125 mm de diámetro, asegurándolo mediante una abrazadera metálica (ninguno de estos elementos se entrega con el equipamiento); fijar el deflector de aire al tubo superior (Fig. 12) mediante 4 tornillos. Monten la reducción (que se entrega con el aparato) sobre la campana extractora, de manera que corresponda con el punto de salida del aire (Fig. 13). Tomen los 2 tubos telescópicos juntos y apóyenlos sobre la campana; levanten el tubo superior hasta el techo y fíjenlo con los 2 tornillos (G) - Fig. 11. Eleven el tubo inferior manteniéndolo sujeto con la cinta adhesiva y conecten el tubo flexible a la reducción de la campana. Efectúen la conexión eléctrica de la campana mediante el cable de alimentación. Vuelvan a bajar el tubo inferior apoyándolo sobre la campana. Instalen los filtros de carbón enganchándolos a los lados del motor con un movimiento giratorio (Fig. 14).

FUNCIONAMIENTO

En base a la versión de la que se trate, el aparato dispone de tres tipos de mandos:

Mandos de la Fig. 15: **Botón A** = enciende/apaga las luces. **Botón B** = conecta/desconecta el temporizador: si se presiona 1 vez se activa el temporizador por lo que tras 5 minutos se para el motor (al mismo tiempo en la pantalla parpadea el número de la velocidad seleccionada); el temporizador permanece activo si se cambia la velocidad del motor. **Pantalla C** = - indica la velocidad seleccionada del motor (de 1 a 4); - indica la activación del Temporizador cuando el número parpadea; - indica la alarma de los filtros cuando el segmento central se enciende o parpadea. **Botón D** = pone en funcionamiento el motor (en la última velocidad usada). Manteniendo presionado el botón, se seleccionan las velocidades del motor de 1 a 4 de manera secuencial. Manteniendo presionado el botón durante dos segundos aproximadamente, el motor se para. **Botón R** = reinicialización filtros antigrasa y filtros de carbón. Cuando aparece la alarma filtros (es decir cuando se enciende en la pantalla el segmento central), hay que limpiar los filtros antigrasa (quiere decir que han transcurrido 30 horas de funcionamiento). Si en cambio el segmento central parpadea, hay que limpiar los filtros antigrasa y cambiar los filtros de carbón (quiere decir que han transcurrido 120 horas de funcionamiento). Obviamente si su campana extractora no es de versión filtrante y por consiguiente no tiene filtros de carbón, tienen solamente que limpiar los filtros antigrasa, tanto si el segmento central permanece encendido como si parpadea. La alarma de los filtros aparece solamente cuando el motor está apagado y se puede ver durante 30" aproximadamente. Para que vuelva a ponerse en funcionamiento el contador de las horas, mantenga presionado el botón 2 segundos durante la visualización de la alarma.

Mandos de la Fig. 16/17: **Interrupción A** : LUZ; posición 0: luz apagada; posición 1: luz encendida.

Interrupción B : VELOCIDAD MOTOR: permite regular las velocidades de funcionamiento del motor; posición 0: motor parado. **C** : Piloto luminoso de funcionamiento del motor.

Mandos de la Fig. 18: **Interrupción A**: encendido luz. **Interrupción B**: encendido ON/OFF motor en la velocidad. **Interrupción C**: Il velocidad. **Interrupción D**: III velocidad. **E**: piloto luminoso de funcionamiento del motor.

Mandos de la Fig. 19: **Botón A**: Enciende/apaga las luces; cada 30 horas de funcionamiento el piloto luminoso correspondiente (S) se enciende indicando que es necesario limpiar los filtros antigrasa y cada 120 horas se pone intermitente indicando que es necesario limpiar dichos filtros y además sustituir el filtro de carbón. Para poner a cero (RESET) el cuentahoras, mantener presionado el botón A aproximadamente 1" (mientras el piloto S esté encendido). **Botón B**: Acciona el motor a la 1ª velocidad (con lo cual se enciende el piloto luminoso correspondiente); apaga el motor si se mantiene presionado aproximadamente 1"; si se presiona por segunda vez (durante el encendido del piloto luminoso) se activa el TIMER, con lo cual 5' después se para el motor y el piloto correspondiente se pone

intermitente. **Botón C:** Acciona el motor a la 2ª velocidad (con lo cual se enciende el piloto luminoso correspondiente); si se presiona por segunda vez (durante el encendido del piloto luminoso) se activa el TIMER, con lo cual 5' después se para el motor y el piloto correspondiente se pone intermitente. **Botón D:** Acciona el motor a la 3ª velocidad (con lo cual se enciende el piloto luminoso correspondiente); si se presiona por segunda vez (durante el encendido del piloto luminoso) se activa el TIMER, con lo cual 5' después se para el motor y el piloto correspondiente se pone intermitente. **Botón E:** Acciona el motor a la 4ª velocidad (con lo cual se enciende el piloto luminoso correspondiente); si se presiona por segunda vez (durante el encendido del piloto luminoso) se activa el TIMER, con lo cual 5' después se para el motor y el piloto correspondiente se pone intermitente.

Los **filtros antigrasa** requieren un cuidado particular: si el modelo que tienen ustedes tiene los mandos que están representados en la Figura 15: los filtros antigrasa deben ser limpiados aproximadamente cada 30 horas de funcionamiento (cuando se enciende o parpadea en la pantalla el segmento central). Para quitar los filtros hay que proceder de la siguiente manera: a nivel de la manilla, empujen el retén hacia el interior y tiren el filtro hacia abajo. Laven los filtros con detergente neutro. Una vez montados de nuevo los filtros, mantengan presionado por 2 segundos el botón R (Reset/Reinicialización) para que empiece el conteo de nuevo. Para mayor información véase el apartado "Mandos" de la Fig. 15 bajo el párrafo «Funcionamiento». Si el modelo que tienen ustedes tiene los mandos que están representados en la Figura 16/17/18: el filtro antigrasa debe ser limpiado periódicamente con relación al uso (por lo menos cada dos meses). Para quitar el filtro: a nivel de la manilla, empujen el retén hacia el interior y tiren el filtro hacia abajo. Laven los filtros con detergente neutro. Si el modelo que tienen ustedes tiene los mandos que están representados en la Figura 19: los filtros antigrasa deben ser limpiados aproximadamente cada 30 horas de funcionamiento (cuando se enciende el piloto del botón luces - Fig. 19S). Para quitar los filtros hay que proceder de la siguiente manera: a nivel de la manilla, empujen el retén hacia el interior y tiren el filtro hacia abajo. Laven los filtros con detergente neutro. Una vez montados los filtros limpios, para poner a cero el cuentahoras, mantener presionado aproximadamente 1" el botón luces (Fig.19A) mientras esté encendido el piloto luminoso (S). Para mayor información véase el apartado "Mandos" de la Fig. 19 bajo el párrafo "Funcionamiento".

Cambio de los filtros de carbón: Si se usa el aparato en versión filtrante, habrá que cambiar los filtros de carbón quitándolos con movimiento giratorio (Fig. 14). Si el modelo que tienen ustedes tiene los mandos que están representados en la Figura 15, deben cambiar los filtros de carbón cada vez que en la pantalla parpadee el segmento central (es decir cada 120 de funcionamiento). Si el modelo que tienen ustedes tiene los mandos que están representados en la Figura 16/17/18, deben cambiar los filtros de carbón con relación al uso, más o menos cada 6 meses. Si el modelo que tienen ustedes tiene los mandos que están representados en la Figura 19, deben cambiar los filtros de carbón cada vez que el piloto luminoso del botón luces (Fig. 19S) se ponga intermitente (es decir cada 120 de funcionamiento).

Iluminación: En base al modelo que tengan ustedes, tomen como referencia la Fig.20, la Fig.21 o la Fig.22. Fig. 20: para desmontar las lámparas alógenas, desenrosquen la tuerca en el sentido contrario de las agujas del reloj. Cambien con lámparas del mismo tipo.

Fig. 21: para sustituir las bombillas de incandescencia desconectar los filtros antigrasa a fin de obtener acceso al interior del aparato. Desenroscar el tornillo que fija el plafón y a continuación -operando desde el interior de la campana- empujar el perno del plafón hacia el interior del aparato. Sustituir con bombillas del mismo tipo.

Fig. 22: Si su aparato presenta el tipo de iluminación indicado en la figura 21, para cambiar las bombillas de incandescencia es necesario abrir los filtros antigrasa, quitar las bombillas y sustituirlas por otras del mismo tipo.

PORTUGUÊS

DESCRIÇÃO

O aparelho pode ser instalado na versão filtrante ou na versão aspirante. Na versão **Filtrante** (Fig. 1) o ar e os vapores transportados pelo aparelho, são depurados pelos filtros de carvão e são reintroduzidos em circulação no ambiente, através das grelhas de ventilação laterais da chaminé. **ATENÇÃO:** Quando se usa o aparelho na versão filtrante, é necessário utilizar os filtros de carvão e um deflector de ar que, colocado na parte superior do tubo, permita fazer a recirculação do ar no ambiente (Fig. 1A). Os filtros de carvão não são entregues. Na versão **Aspirante** (Fig.2) os vapores e os cheiros de cozinha são transportados directamente para o exterior, por meio de uma conduta de evacuação que passa através da parede/tecto. Deixa, portanto, de ser necessário utilizar os filtros de carvão.

INSTALAÇÃO

Antes de proceder aos trabalhos de montagem, é melhor desmontar os **filtros anti-gordura**, a fim de garantir maior facilidade de manobra do aparelho: na posição correspondente ao puxador, empurrar a tranqueta para dentro e puxar o filtro para baixo (Fig. 3/4).

Montagem do suporte para utensílios de cozinha (a pedido): Consultar a Figura 5A ou 5B, consoante o modelo adquirido. Para a montagem do suporte para utensílios de cozinha, é necessário utilizar 4 parafusos de cabeça chata (fornecidos com o aparelho). Fixar os 2 suportes (C) no exaustor, um do lado direito e o outro do lado esquerdo; inserir neles o suporte para os utensílios de cozinha, segurando-o sempre até pelo menos um dos outros dois suportes (D) estar montado. Estes últimos deverão ser fixados no lado anterior do exaustor.

Fixação na parede (Fig. 6) : Usando o molde de furar específico, fazer na parede os orifícios assinalados no referido

molde. Conforme já referimos no capítulo das “Advertências”, é necessário ter presente que a distância entre a borda inferior do exaustor e a placa do fogão deve ser igual ou superior a 650 mm. Fixar o suporte metálico (B) na parede com os parafusos e as buchas (o suporte, os parafusos e as buchas são fornecidos com o aparelho). Utilizar os 2 triângulos recortados no suporte para o colocar exactamente sobre a linha do eixo vertical do exaustor. Prender então o exaustor ao suporte. Regular a horizontalidade do exaustor de acordo com o alinhamento dos armários de cozinha, deslocando-o para a direita ou para a esquerda. Se houver necessidade de regular também a altura do exaustor, mexer nos parafusos de regulação específicos (V) (fornecidos com o aparelho). Concluída a regulação, fixar o exaustor definitivamente com outros 4 parafusos (M): marcar na parede os 4 furos necessários, desmontar o exaustor da parede e furar nos pontos marcados (diâmetro 8 mm); utilizar depois as buchas e os parafusos fornecidos para a fixação definitiva.

Fixação com painel traseiro (Fig. 7) : O painel de trás será colocado na parede, na zona por cima da placa do fogão. Apoiar a borda inferior do painel na parte de trás da placa do fogão e fixar a borda superior à parede através dos dois orifícios existentes no referido painel, inserindo os parafusos e as buchas fornecidos (A). A fixação do aparelho no painel traseiro é feita de modo análogo à fixação na parede, utilizando o suporte metálico que fornecemos (B) e os parafusos e buchas que vão a acompanhar o painel.

Fixação dos tubos telescópicos : Requisitos essenciais para a montagem: – Preparar a ligação eléctrica dentro da área que será coberta pelo tubo decorativo. – Se o seu aparelho estiver para ser instalado na versão Aspirante, é necessário fazer o furo para evacuação do ar.

Regular a altura do suporte (W) do tubo telescópico nos parafusos A, indicados na Fig. 8. Seguidamente, utilizando as buchas e os parafusos fornecidos, fixá-lo ao tecto e/ou à parede por forma a colocá-lo com o respectivo eixo central alinhado com o eixo central do exaustor. Para a versão filtrante, as grelhas de evacuação de ar devem ser colocadas em cima (Fig. 9). Para a versão aspirante, inverter o tubo superior de maneira a fazer com que as grelhas de evacuação de ar fiquem em baixo (Fig. 10).

Ter muito cuidado ao manobrar os tubos telescópicos, sobretudo quando os apoiar em cima da estrutura do exaustor, para evitar que se risquem.

Versão aspirante : ligar a conduta para evacuação do ar à boca de saída de ar do exaustor; utilizar um tubo flexível e fixá-lo à boca de saída de ar com uma braçadeira metálica (o tubo e a braçadeira não são fornecidos com o aparelho). Fazer a ligação eléctrica do exaustor ligando o cabo de alimentação. Inserir os tubos telescópicos apoiando-os por cima do exaustor; levantar o tubo superior até ao tecto e fixá-lo com os 2 parafusos (G) - Fig. 11.

Versão filtrante : agarrar no deflector de ar e fixar nele um tubo flexível (com 125 mm de diâmetro), imobilizando-o com uma braçadeira metálica (o tubo e as braçadeiras não são fornecidos com o exaustor); fixar o deflector de ar no tubo superior (Fig. 12) com 4 parafusos. Montar a redução (fornecida com o aparelho) por cima do exaustor, na posição correspondente ao ponto de saída do ar (Fig. 13). Prender os 2 tubos telescópicos juntamente e apoiá-los em cima do exaustor; levantar o tubo superior até ao tecto e fixá-lo com os 2 parafusos (G) - Fig. 11.

Levantar o tubo inferior mantendo-o fixo com adesivo e ligar o tubo flexível à redução do exaustor. Fazer a ligação eléctrica do exaustor ligando o cabo de alimentação. Abaixar de novo o tubo inferior, apoiando-o em cima do exaustor. Montar os filtros de carvão prendendo-os nos lados do motor, com um movimento de rotação (Fig. 14).

FUNCCIONAMENTO

Os comandos variam de acordo com a versão do aparelho. Os tipos de comandos existentes são os seguintes:

Comandos da Fig. 15: **Botão A** = para ligar/desligar as luzes. **Botão B** = para activar/desactivar o TEMPORIZADOR: carregando 1 vez neste botão, o temporizador activa-se e portanto, ao fim de 5 minutos, o motor pára (simultaneamente, começa a piscar no display o número da velocidade seleccionada); o temporizador mantém-se activo quer se altere a velocidade do motor. **Display C** = - indica a velocidade seleccionada para o motor (da 1 a 4); - quando o número está a piscar, indica a activação do Temporizador; - quando o segmento central se acende ou pisca, indica alarme dos filtros. **Botão D** = acciona o motor (na ultima velocidade usada). Apertando a tecla outra vez, se seleccionam as velocidades do motor de 1 até 4 de maneira sequencial. Mantendo o botão carregado durante 2 segundos acerca, o motor pára. **Botão R** = reset dos filtros anti-gordura e dos filtros de carvão. Quando aparece o alarme dos filtros (ou seja, quando se acende o segmento central no display), é necessário limpar os filtros anti-gordura (após 30 horas de funcionamento). Mas se o segmento central piscar, então é necessário limpar os filtros anti-gordura e substituir os filtros de carvão (após 120 horas de funcionamento). É claro que se a versão do exaustor não for filtrante, não possuirá filtros de carvão e, portanto, haverá necessidade de limpar os filtros anti-gordura, quer quando o segmento central fica aceso fixo, quer quando pisca. O alarme dos filtros aparece com o motor apagado e fica visível acerca de 30 segundos. Para fazer com que a contagem das horas volte a entrar em função, manter o botão premido durante 2 segundos, durante a visualização do alarme.

Comandos da Fig. 16/17: **Interruptor A** : LUZ; posição 0: luz desligada; posição 1: luz acesa. **Interruptor B** : VELOCIDADE DO MOTOR; serve para regular a velocidade de funcionamento do motor; posição 0: motor parado. **C** : Lâmpada piloto de funcionamento do motor.

Comandos da Fig. 18: **Interruptor A**: acendimento da luz. **Interruptor B**: acendimento ON/OFF motor na I velocidade. **Interruptor C**: II velocidade. **Interruptor D**: III velocidade. **E**: lâmpada piloto de funcionamento do motor.

Comandos da Fig. 19: **Botão A**: para ligar/desligar as luzes; de 30 em 30 horas de funcionamento, a lâmpada piloto correspondente (S) acende-se, a indicar que é necessário limpar os filtros anti-gordura; de 120 em 120 horas de funcionamento, a lâmpada piloto correspondente (S) começa a piscar, a indicar que é necessário limpar os filtros anti-gordura e substituir o filtro de carvão. Para reactivar a contagem das horas (RESET), manter o botão A premido

durante cerca de 1" (enquanto a lâmpada piloto S estiver em função). **Botão B:** acciona o motor com a 1ª velocidade (acende-se a lâmpada piloto correspondente); mantendo-o premido durante cerca de 1", o motor desliga; premindo segunda vez o botão (enquanto a lâmpada piloto estiver acesa) o TIMER activa-se e portanto, ao fim de 5', o motor pára (a lâmpada piloto pisca). **Botão C:** acciona o motor com a 2ª velocidade (acende-se a lâmpada piloto correspondente); premindo segunda vez o botão (enquanto a lâmpada piloto estiver acesa) o TIMER activa-se e portanto, ao fim de 5', o motor pára (a lâmpada piloto pisca). **Botão D:** acciona o motor com a 3ª velocidade (acende-se a lâmpada piloto correspondente); premindo segunda vez o botão (enquanto a lâmpada piloto estiver acesa) o TIMER activa-se e portanto, ao fim de 5', o motor pára (a lâmpada piloto pisca). **Botão E:** acciona o motor com a 4ª velocidade (acende-se a lâmpada piloto correspondente); premindo segunda vez o botão (enquanto a lâmpada piloto estiver acesa) o TIMER activa-se e portanto, ao fim de 5', o motor pára (a lâmpada piloto pisca).

Os **filtros anti-gordura** necessitam de alguns cuidados especiais: se o modelo que adquiriu tem os comandos conforme a Figura 15: os filtros anti-gordura devem ser limpos ao fim de cada 30 horas de funcionamento, aproximadamente (quando o segmento central se acende ou pisca no display). Para tirar os filtros: na posição correspondente ao puxador, empurrar a tranqueta para dentro e puxar o filtro para baixo. Lavar os filtros utilizando um detergente neutro. Depois dos filtros limpos estarem de novo montados, manter o botão R (Reset) premido durante 2 segundos, para activar de novo a contagem. Para mais informações, observar os Comandos da Fig. 15, por baixo do parágrafo "Funcionamento". Se o modelo que adquiriu tem os comandos conforme a Figura 16/17/18: o filtro anti-gordura deve ser limpo periodicamente, em função da frequência de utilização (pelo menos de dois em dois meses). Para tirar o filtro: na posição correspondente ao puxador, empurrar a tranqueta para dentro e puxar o filtro para baixo. Lavar os filtros utilizando um detergente neutro. Se o modelo que adquiriu tem os comandos conforme a Figura 19: os filtros anti-gordura devem ser limpos ao fim de cada 30 horas de funcionamento, aproximadamente (quando a lâmpada piloto do botão das luzes se acende - Fig. 19S). Para tirar os filtros: na posição correspondente ao puxador, empurrar a tranqueta para dentro e puxar o filtro para baixo. Lavar os filtros utilizando um detergente neutro. Para reactivar a contagem depois dos filtros estarem de novo montados, manter o botão das luzes premido durante cerca de 1" (Fig.19A) enquanto a lâmpada piloto correspondente (S) estiver acesa. Para mais informações, observar os Comandos da Fig. 19, por baixo do parágrafo "Funcionamento".

Substituição dos filtros de carvão : No caso de se usar o aparelho na versão filtrante, vai ser necessário substituir os filtros de carvão, removendo-os com movimento giratório (Fig. 14). Se o modelo que adquiriu tem os comandos conforme a Figura 15, deverá substituir os filtros de carvão sempre que o segmento central aparecer no display a piscar (isto é, ao fim de cada 120 horas de funcionamento). Se o modelo que adquiriu tem os comandos conforme a Figura 16/17/18, deverá substituir os filtros de carvão em função da frequência de utilização do aparelho. Em média, de 6 em 6 meses. Se o modelo que adquiriu tem os comandos conforme a Figura 19, vai ser necessário substituir os filtros de carvão sempre que a lâmpada piloto do botão das luzes (Fig. 19S) piscar (isto é, ao fim de cada 120 horas de funcionamento).

Iluminação: considerar a Fig. 20, 21 ou 22, consoante o modelo adquirido.

Fig. 20: para desmontar as lâmpadas de halogénio, desenroskar o casquilho no sentido contrário ao dos ponteiros do relógio. Substituir por lâmpadas do mesmo tipo.

Fig. 21: para substituir as lâmpadas incandescentes, retirar os filtros anti-gordura por forma a poder ter acesso ao interior do aparelho; desapertar o parafuso que fixa a tampa de cobertura da lâmpada e depois, agindo pelo interior do exaustor, empurrar o pino da tampa de cobertura da lâmpada em direcção ao interior do aparelho. Substituir por lâmpadas do mesmo tipo.

Fig. 22: Se o seu aparelho tiver a iluminação do tipo indicado na Figura 21, para substituir as lâmpadas incandescentes retira os filtros e extraia-os; substitua-as por lâmpadas do mesmo tipo.

NEDERLANDS

BESCHRIJVING

Het apparaat kan in de filterversie en in de afzuigversie gebruikt worden. In de **filterversie** (Afb. 1) worden de door het apparaat geleide lucht en dampen gezuiverd door koolstoffilters en via de luchtroosters aan de zijkant van de schoorsteen weer in het vertrek geleid. LET OP: Bij het gebruik in de filterversie dienen er koolstoffilters en een luchtgeleideplaat gebruikt te worden, die in het bovenste gedeelte van de pijp geplaatst moet worden, zodat de lucht weer in het vertrek kan stromen (Afb. 1A). De koolstoffilters zijn niet bijgeleverd. In de **afzuigversie** (Afb. 2) worden de kookluchtjes en –dampen via een afvoerleiding door de muur/het plafond rechtstreeks naar buiten geleid. Het gebruik van koolstoffilters is in dat geval dus niet meer nodig.

INSTALLATIE

Alvorens het apparaat te monteren moet u **het (de) vetfilter(s)** verwijderen zodat u het apparaat makkelijker kunt hanteren: duw ter hoogte van de handgreep de pal naar binnen en trek het filter naar beneden (Afb. 3/4).

Montage van het lepelrek (op aanvraag): Houd u aan Afb. 5A of 5B afhankelijk van het model dat u aangeschaft heeft. Om het lepelrek te monteren moet u gebruik maken van de 4 schroeven met platte kop (bij de levering van het apparaat inbegrepen). Maak de beide steunen (C) aan de afzuigkap vast, één aan de rechterkant en één aan de linkerkant; doe het lepelrek erin en blijf het rek ondersteunen totdat u minimaal één van de andere beide steunen

(D) gemonteerd heeft; deze steunen moeten aan de voorkant van de afzuigkap vastgemaakt worden.

Bevestiging aan de muur (Afb. 6) : Maak gebruik van de speciale boormal en boor de gaten die op de boormal aangegeven zijn in de muur. Zoals reeds vermeld in het hoofdstuk "Gebruiksaanwijzing" moet u er rekening mee houden dat de afstand tussen de onderste rand van de afzuigkap en de kookplaat minimaal 650 mm moet bedragen. Maak de metalen beugel (B) met de schroeven en de pluggen aan de muur vast (de beugel, de schroeven en de pluggen worden bij het apparaat geleverd). Gebruik de beide driehoekjes die uitgesneden zijn in de beugel om de beugel exact langs de verticale aslijn van de afzuigkap te plaatsen. Haak de afzuigkap daarna aan de beugel. Stel de horizontale positie af door de afzuigkap naar rechts of naar links te verplaatsen zodat de afzuigkap precies op één lijn met de keukenkasten komt te zitten. Mocht het noodzakelijk zijn om de afzuigkap ook in de hoogte af te stellen moet u aan de speciale stelschroeven (V) draaien (meegeleverd). Nadat u de afzuigkap afgesteld heeft moet u de afzuigkap definitief met 4 andere schroeven (M) bevestigen: teken de 4 gaten die geboord moeten worden af, haak de afzuigkap los en boor de afgetekende gaten (diameter 8 mm) in de muur; maak vervolgens gebruik van de meegeleverde pluggen en schroeven om de afzuigkap definitief te bevestigen.

Bevestiging met een achterplaat (Afb. 7) : De achterplaat moet aan de bovenkant van de kookplaat aan de muur bevestigd worden. Houd de onderste rand van de plaat aan de achterkant van de kookplaat tegen de muur aan en maak de bovenste rand aan de muur vast door middel van de beide gaten die speciaal daarvoor in de plaat aangebracht zijn en doe de meegeleverde schroeven en pluggen (A) erin. De bevestiging van het apparaat aan de achterplaat vindt op dezelfde manier plaats als de bevestiging aan de muur, door gebruik te maken van de meegeleverde metalen beugel (B) en de schroeven en de pluggen die bij de plaat geleverd worden.

Bevestiging van de telescopische pijpen : Essentiële eisen voor de montage: – Breng de elektrische aansluiting zodanig tot stand dat e.e.a. binnen de decorijs weggewerkt wordt. – Als uw apparaat in de afzuigversie geïnstalleerd moet worden dan moet er een luchtafvoergat gemaakt worden.

Stel de lengte van de steunbeugel (W) van de telescopische pijp door middel van de op Afb. 8 afgebeelde schroeven A af. Maak de beugel vervolgens met de meegeleverde pluggen en schroeven aan het plafond en/of de muur vast en zorg er daarbij voor dat de beugel op één lijn met de aslijn van uw afzuigkap komt te zitten. Bij de filterversie moeten de luchtafvoerroosters aan de bovenkant komen te zitten (Afb. 9). Bij de afzuigversie moet de bovenste pijp ondersteboven geplaatst worden zodat de luchtafvoerroosters aan de onderkant komen te zitten (Afb. 10).

Let bijzonder goed op tijdens het bewegen van de uitschuifbare buizen, vooral op het moment dat u ze op het kaplichaam plaatst om te voorkomen dat er krassen op komen.

Afzuigversie : verbind de luchtafvoerpijp met de luchtafvoeropening van de kap; gebruik een buigzame slang en zet deze aan de luchtuitgang van de afzuigkap vast met een metalen bandje (slang en bandje worden niet bijgeleverd). Breng de elektrische aansluiting van de afzuigkap door middel van de voedingskabel tot stand. Doe de telescopische pijpen erin en laat ze op de afzuigkap steunen; doe de bovenste pijp tot aan het plafond omhoog en maak hem met de beide schroeven (G) – Afb. 11 vast.

Filterversie : neem de luchtklep en verbind de flexibele buis (met diameter 125 mm) eraan blokkeer hem met een metalen bandje (buis en metalen bandje zijn niet bijgeleverd); de luchtklep aan de bovenste buis (Afb.12) bevestigen met 4 schroeven. Monteer het verloopstuk (meegeleverd) ter hoogte van het luchtuitlaatpunt op de afzuigkap (Afb. 13). Neem de beide telescopische pijpen die in elkaar gezet zijn en laat ze op de afzuigkap steunen; doe de bovenste pijp tot aan het plafond omhoog en maak hem met de beide schroeven (G) – Afb. 11 vast. Doe de onderste pijp omhoog en houd hem met tape op zijn plaats en sluit de flexibele pijp aan op het verloopstuk vna de afzuigkap. Breng de elektrische aansluiting van de afzuigkap door middel van de voedingskabel tot stand. Laat de onderste pijp zakken zodat hij op de afzuigkap steunt. Installeer de koolstoffilters en haak ze met aan draaibeweging aan weerskanten van de motor vast (Afb. 14).

WERKING

Afhankelijk van de versies is het apparaat uitgerust met de volgende bedieningselementen:

Bedieningselementen van Afb. 15: **Toets A** = lampjes aan/uit. **Toets B** = TIMER inschakelen/uitschakelen: door 1 keer op deze toets te drukken wordt de timer ingeschakeld, zodat na 5 minuten de motor stopt (tegelijktijd zal op het display het nummer van de gekozen snelheid knipperen); de timer blijft werken als de snelheid van de motor veranderd word. **Display C** = - laat de gekozen motorsnelheid zien (van 1 tot 4); - laat als het nummer knippert zien dat de timer ingeschakeld is; - geeft als het middelste gedeelte brandt of knippert aan dat de filters in alarm zijn. **Toets D** = schakelt de motor in (in de laatst gebruikte snelheid). Door de toets nogmaals in te drukken, worden de motor-snelheden gekozen van 1 tot en met 4 in opeenvolgende orde. Houdt u de toets circa 2 seconden dan zal de motor stoppen. **Toets R** = reset van de vetfilters en koolstoffilters. Als het filteralarm verschijnt (d.w.z. als het middelste gedeelte van het display gaat branden) dan moeten de vetfilters gereinigd worden (er zijn 30 werkingsuren verstreken). Als het middelste gedeelte daarentegen knippert dan moeten de vetfilters gereinigd worden en de koolstoffilters vervangen worden (er zijn 120 werkingsuren verstreken). Is uw afzuigkap niet in de filterversie en zijn de koolstoffilters niet aanwezig dan hoeft u uiteraard alleen de vetfilters te reinigen, dit geldt zowel als het middelste gedeelte brandt danwel als het middelste gedeelte knippert. Het filteralarm verschijnt wanneer de motor uitgeschakeld is en is ongeveer 30 seconden zichtbaar. Om opnieuw te beginnen moet u de toets 2 seconden gedurende het zichtbaar zijn van het alarm.

Bedieningselementen van Afb. 16/17: **Schakelaar A:** VERLICHTING; stand 0: lampje uit; stand 1: lampje aan. **Schakelaar B** : MOTORSNELHEID: Hiermee is het mogelijk om de werkingssnelheden van de motor te regelen; stand 0: motor staat stil. **C**: Controlelampje dat aangeeft dat de motor in werking is.

Bedieningselementen van Afb. 18: Schakelaar A: verlichting. Schakelaar B: aan/uitschakelaar van de motor: eerste snelheid. Schakelaar C: 2de snelheidsschakelaar. Schakelaar D: 3de snelheidsschakelaar. E: controlelampje dat aangeeft dat de motor in werking is.

Bedieningselementen van Afb. 19: Toets A: schakelt de verlichting in/uit; om de 30 bedrijfsuren gaat het corresponderende lampje (S) branden om aan te geven dat de vetfilters moeten worden schoongemaakt; om de 120 bedrijfsuren gaat het corresponderende lampje (S) branden om aan te geven dat de vetfilters moeten worden schoongemaakt en het koolstoffilter moet worden vervangen. Om de telling van de uren weer te laten starten (RESET), moet de toets A ongeveer 1" ingedrukt gehouden worden (terwijl het lampje S in werking is). Toets B: schakelt de motor in op de 1° snelheid (het corresponderende lampje gaat branden); als hij ongeveer 1" ingedrukt gehouden wordt, gaat de motor uit; door nogmaals op de toets te drukken (terwijl het lampje brandt) wordt de TIMER geactiveerd, zodat de motor na 5' stopt (het corresponderende lampje knippert). Toets C: schakelt de motor in op de 2° snelheid (het corresponderende lampje gaat branden); door nogmaals op de toets te drukken (terwijl het lampje brandt) wordt de TIMER geactiveerd, zodat de motor na 5' stopt (het corresponderende lampje knippert). Toets D: schakelt de motor in op de 3° snelheid (het corresponderende lampje gaat branden); door de toets nogmaals in te drukken (terwijl het lampje brandt) wordt de TIMER geactiveerd, zodat de motor na 5' stopt (het corresponderende lampje knippert). Toets E: schakelt de motor in op de 4° snelheid (het corresponderende lampje gaat branden); door de toets nogmaals in te drukken (terwijl het lampje brandt) wordt de TIMER geactiveerd, zodat de motor na 5' stopt (het corresponderende lampje knippert).

Er dient met name zorg besteed te worden aan de **vetfilters**: als het door u aangeschafte model uitgerust is met de op Afb. 15: de vetfilters moeten na elke circa 30 werkingsuren schoongemaakt worden (als het middelste gedeelte op het display gaat branden of gaat knipperen). Om de filters te verwijderen: duw ter hoogte van de handgreep de pal naar binnen en trek het filter naar beneden. Reinig de filters met een neutraal afwasmidd. Zodra de schone filters weer gemonteerd zijn moet u toets R (Reset) 2 seconden lang ingedrukt houden zodat de telling weer overnieuw kan beginnen. Voor nadere informatie zie Bedieningselementen van Afb. 15 onder de paragraaf "Werking".

Als het door u aangeschafte model uitgerust is met de op Afb.16/17/18: het vetfilter moet van tijd tot tijd vervangen worden in verhouding tot de mate waarin het apparaat gebruikt wordt (minimaal één keer in de twee maanden). Om het filter te verwijderen: druk ter hoogte van de handgreep de pal naar binnen en trek het filter naar beneden. Reinig de filters met een neutraal afwasmiddel. Als het door u aangeschafte model uitgerust is met de op Afb. 19: de vetfilters moeten na elke circa 30 werkingsuren schoongemaakt worden (als het lampje van de verlichtingtoets gaat branden - Afb. 19S). Om de filters te verwijderen: duw ter hoogte van de handgreep de pal naar binnen en trek het filter naar beneden. Reinig de filters met een neutraal afwasmiddel. Als de schone filters zijn teruggeplaatst, moet de verlichtingtoets ongeveer 1" ingedrukt worden om de telling opnieuw te laten starten (Afb. 19A), terwijl het corresponderende lampje (S) brandt. Voor nadere informatie zie Bedieningselementen van Afb. 19 onder de paragraaf "Werking".

Vervanging van de koolstoffilters : Wordt het apparaat in de filterversie gebruikt dan moeten de koolstoffilters vervangen worden door ze met een draaibeweging te verwijderen (Afb. 14). Als het door u aangeschafte model uitgerust is met de op Afb.15 afgebeelde bedieningselementen dan moet u de koolstoffilters vervangen telkens als het middelste gedeelte op het display knippert (d.w.z. na elke 120 werkingsuren). Als het door u aangeschafte model uitgerust is met de op Afb.16/17/18 afgebeelde bedieningselementen dan moet u de koolstoffilters vervangen in verhouding tot de mate waarin het apparaat gebruikt wordt, gemiddeld één keer in de 6 maanden. Als het door u aangeschafte model uitgerust is met de op Afb.19 afgebeelde bedieningselementen, moeten de koolstoffilters telkens worden vervangen wanneer het lampje van de verlichtingtoets (Afb. 19S) knippert (d.w.z. na elke 120 werkingsuren).

Verlichting: Afhankelijk van het door u aangeschafte model moet u zich aan Afb. 20, Afb.21 of Afb. 22 houden. Afb. 20: om de halogeenlampjes te vervangen moet u de klemring tegen de wijzers van de klok in draaien (naar links). Vervang de lampjes door dezelfde soort lampjes.

Afb. 21: neem voor het vervangen van de gloeilampen de vetfilters weg, zodat u in het apparaat kunt komen; haal de schroef los waarmee de lampenkap is vastgezet, en duw vervolgens van binnenuit de wasemkap de pen van de lampenkap naar binnen in het apparaat; vervang het door lampjes van hetzelfde type.

Afb. 22: Als uw apparaat verlichting heeft van het type dat te zien is op de afbeelding 21, moet, om de gloeilampje te vervangen, het vetfilters worden geopend en de lampjes worden weggehaald; vervang het door lampjes van hetzelfde type.

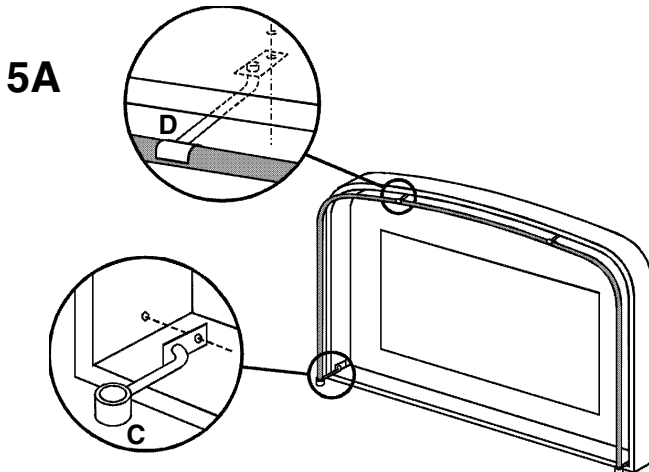
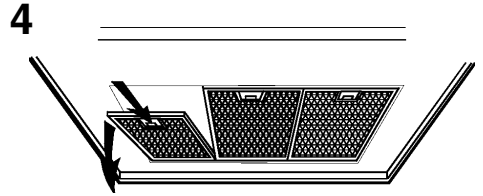
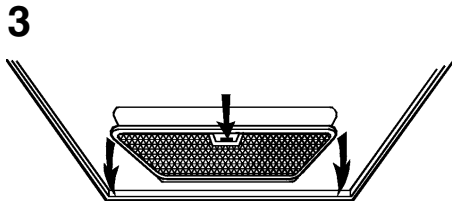
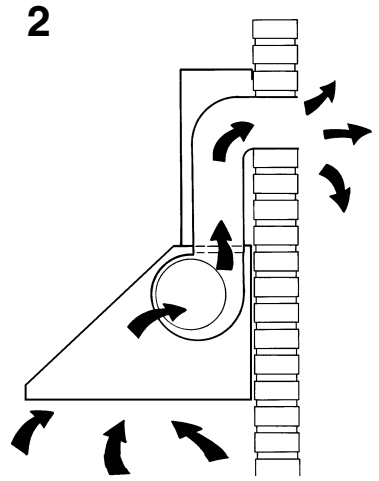
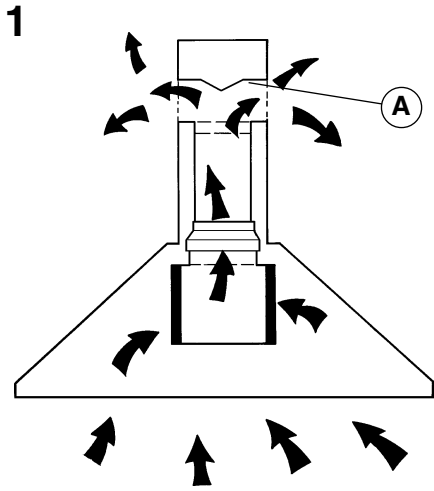

5B

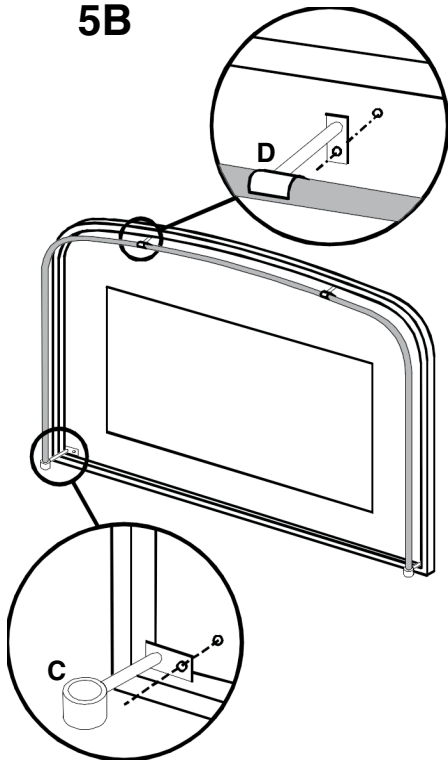

7

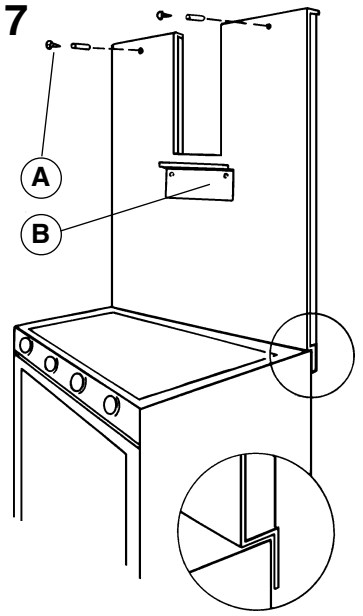

6

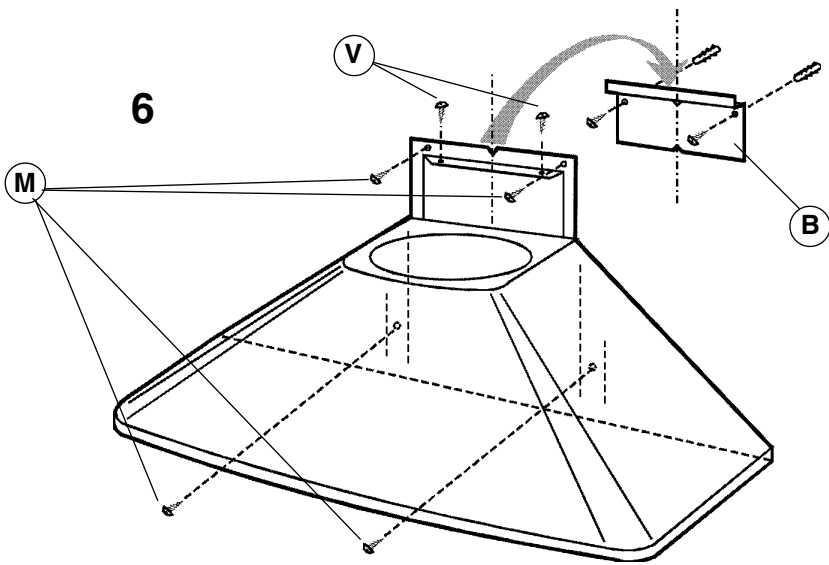

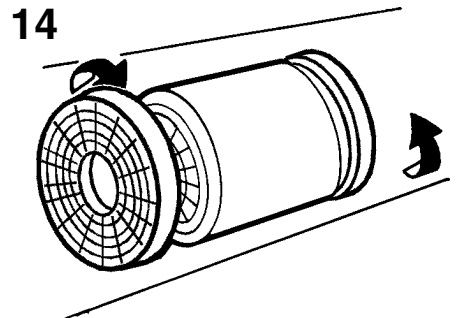
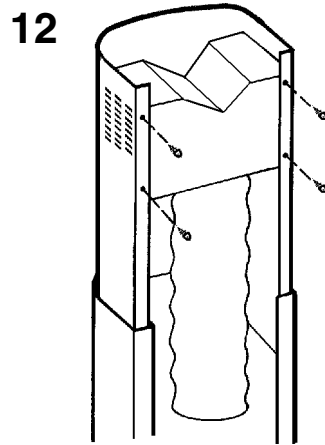
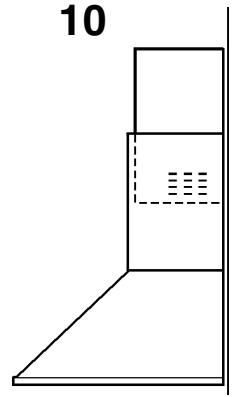
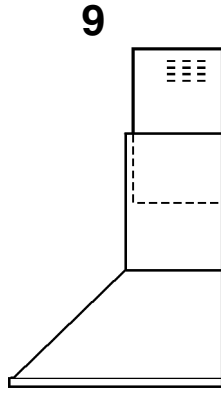
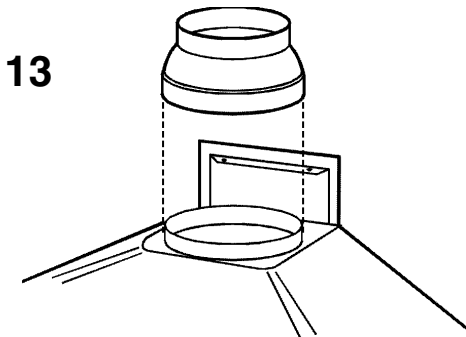
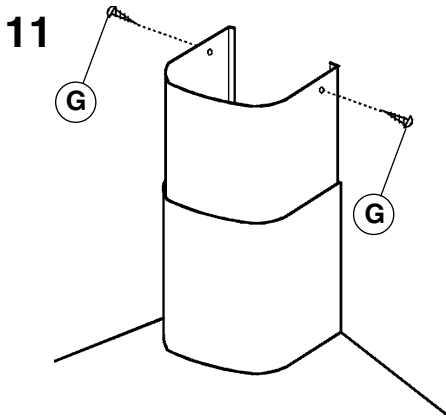
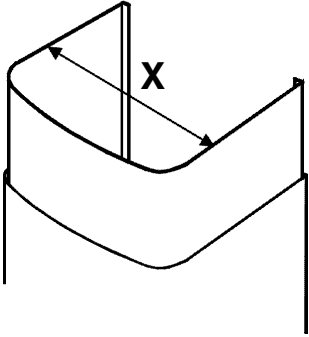
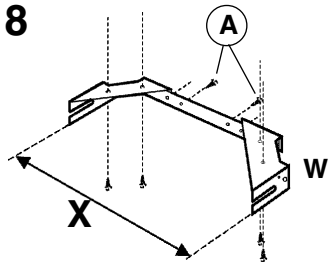

15

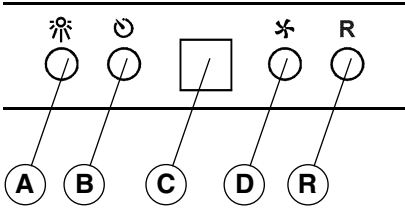

16

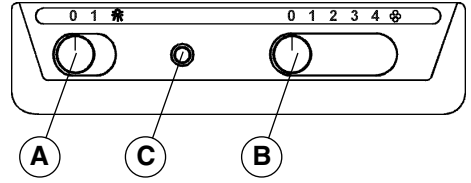

17

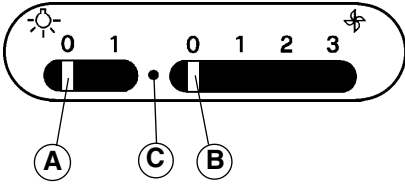

18

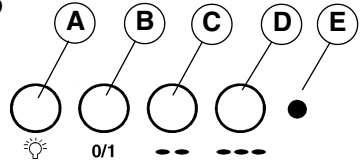

19

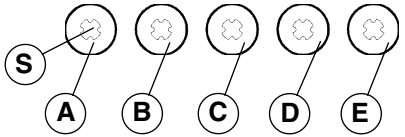

20

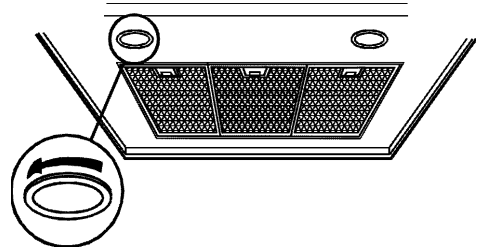

21

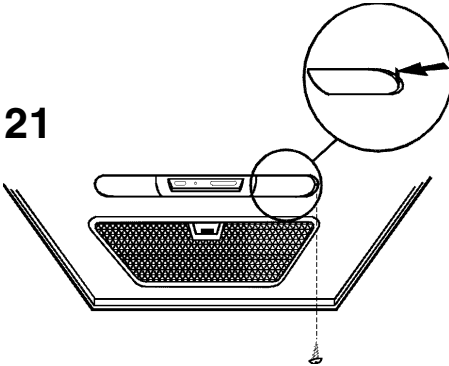

22

