

# ***Brandt***

**MÁQUINA DE LAVAR ROUPA WT128DSE**

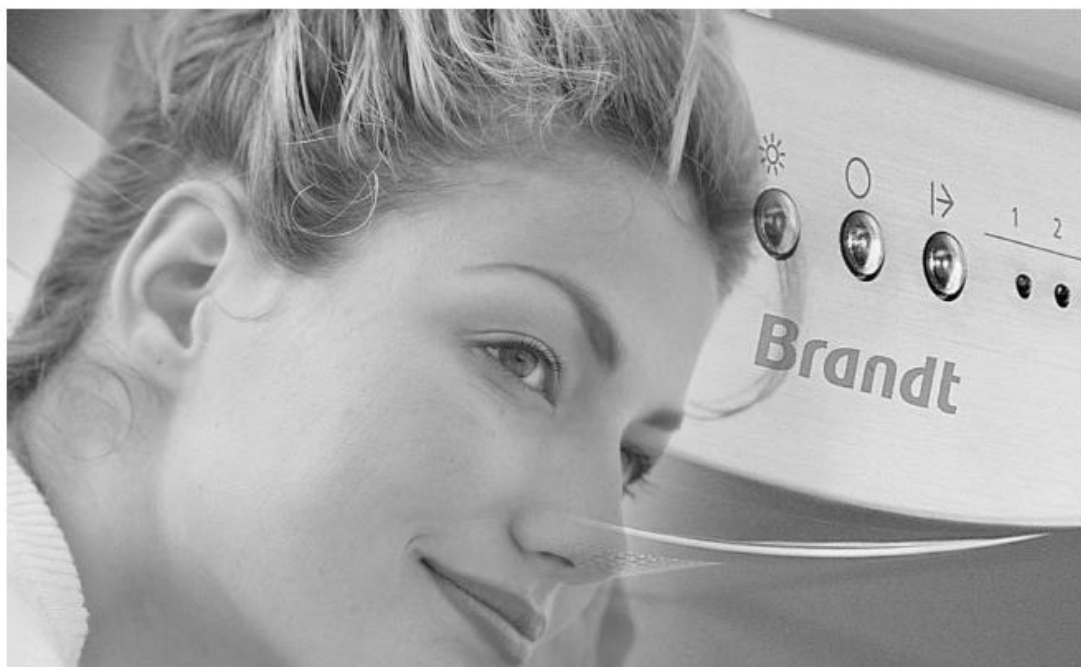

# ***Brandt***

Na procura de uma melhoria constante dos nossos produtos, reservamo-nos no direito de fazer quaisquer modificações técnicas, funcionais ou estéticas no objectivo da sua evolução.

<b>PÁGINA</b>	<b>ÍNDICE</b>
4	<b>1/ INTRODUÇÃO</b>
4	Conselhos e instruções de segurança
5	Poupança de energia e protecção do ambiente
6	Descrição da máquina
6	<b>2/ INSTALAÇÃO DO SEU APARELHO</b>
6	Desmontagem das argolas de transporte
7	Deslocação do seu aparelho
7	Alimentação em água fria
7	Evacuação das águas usadas
8	<b>3/ PREPARAÇÃO DA ROUPA E DO SEU APARELHO</b>
8	Alimentação eléctrica
9	Instalação da máquina
9	Código de manutenção dos têxteis
9	Carregamento da máquina
10	Detergentes
10	Distribuidor de detergente automático
12	Compartimentos de detergente
14	<b>4/ PROGRAMAR A MÁQUINA</b>
14	Painel de controlo
15	Programar
19	Sistema de segurança para crianças
20	Detalhes dos programas e das opções
22	Modificar um programa de lavagem
23	Sistemas automáticos de segurança
24	<b>5/ MANUTENÇÃO DA SUA MÁQUINA</b>
24	Esvaziar o compartimento para detergente
25	Limpar o filtro da bomba
25	Manutenção da máquina
27	<b>6/ EVENTUAIS INCIDENTES E MENSAGENS NO VISOR</b>
27	Incidentes que podem ocorrer
28	Mensagens que aparecem no visor / display

Caro cliente,

Acabou de adquirir uma máquina de lavar roupa e desde já agradecemos.

Investimos toda a nossa dedicação e conhecimento neste aparelho, para que o mesmo sirva da melhor forma as vossas necessidades. Com inovação e desempenho, desenhámo-lo para que seja de fácil utilização.

Na gama de produtos BRANDT também irão encontrar uma vasta escolha de fornos, microondas, placas, exaustores, fogões, máquinas de lavar louça, frigoríficos, congeladores, os quais podem coordenar com a sua nova máquina de lavar roupa.

## **1/ INTRODUÇÃO**

### **CONSELHOS DE SEGURANÇA**

#### **Importante:**

Esta máquina é apenas para utilização doméstica e foi concebida para lavar, enxaguar e centrifugar roupa lavável na máquina.

Deve-se sempre seguir estas instruções. Não assumimos qualquer responsabilidade e garantia se não seguirem estas recomendações à risca, uma vez que podem danificar o aparelho ou causar algum ferimento físico.

### **INSTRUÇÕES DE SEGURANÇA**

#### **Importante:**

Este aparelho, destinado a um uso exclusivamente doméstico, foi concebido para lavar, enxaguar e enxugar os têxteis laváveis à máquina.

Respeite obrigatoriamente as seguintes instruções. Não assumimos qualquer responsabilidade e garantia em caso de incumprimento destas recomendações podendo provocar danos materiais ou corporais.

— Este aparelho não está previsto para ser utilizado por pessoas (incluindo as crianças) com capacidades físicas, sensoriais ou mentais reduzidas, ou por pessoas sem experiência ou conhecimento, excepto se puderam beneficiar, por intermédio de uma pessoa responsável da sua segurança, de uma vigilância ou de instruções prévias sobre a utilização do aparelho.

— O aparelho apenas deve ser utilizado de acordo com o modo de utilização, para evitar danos à sua roupa e ao seu aparelho. Utilize apenas produtos de lavagem e de manutenção certificados para a utilização em máquina de lavar roupas de uso doméstico.

— Se, antes da lavagem, tratar a sua roupa com um tira nódoas, dissolventes e, regra geral, com quaisquer produtos inflamáveis ou com grande poder detonador, não a introduza imediatamente no aparelho.

Do mesmo modo, recomenda-se veemente de não utilizar solventes ou produtos em bomba aerossol em proximidade da sua máquina de lavar roupa e geralmente de aparelhos eléctricos numa sala mal ventilada (risco de incêndio e de explosão).

— No caso de eventual incidente que não consiga resolver seguindo as soluções apresentadas (ver capítulo “INCIDENTES PODENDO SURGIR”), recorra a um profissional qualificado.

— Se tiver de abrir a sua máquina durante um ciclo (por exemplo: para pôr ou retirar roupas), consoante a fase na qual se encontra o programa (em lavagem essencialmente), tenha o cuidado de verificar a temperatura interior que pode estar muito elevada (risco de queimaduras graves).

— Durante uma nova instalação, o aparelho deve ser ligado à rede de distribuição de água com um tubo novo, o tubo usado não deve ser reutilizado.

— Não deixe as crianças brincarem com o aparelho e afaste os animais domésticos.

— Terá de pôr imediatamente os aparelhos usados inutilizáveis. Desligue e corte o cabo de alimentação rente ao aparelho. Feche a chegada de água e remova o tubo. Inutilize o fecho da porta.

— Em caso de risco de gelo, desligue o tubo de chegada de água e esvazie a água que pode subsistir no tubo de drenagem colocando-o o mais baixo possível numa cuba.

### **POUPANÇA DE ENERGIA**

— Apenas programe a pré-lavagem quando é absolutamente necessário: por ex. para roupas de desporto ou de trabalho muito sujas, etc.

— Para roupas pouco ou medianamente sujas, um programa de baixa temperatura é suficiente para obter um resultado de lavagem impecável.

— Para roupas pouca sujas, escolha um ciclo de lavagem curto.

— Doseie o produto de lavagem consoante a dureza da água, o grau de sujidade e a quantidade de roupas e respeite os conselhos que constam das embalagens dos detergentes.

### **PROTECÇÃO DO AMBIENTE**

Os materiais de embalagem deste aparelho são recicláveis. Por isso, participe na reciclagem dos mesmos e contribua, assim, para a protecção do ambiente, depositando-os nos contentores municipais previstos para este efeito.

O seu aparelho contém também inúmeros materiais recicláveis.

Por esta razão, está marcado com este símbolo a fim de lhe indicar que, nos países da União Europeia, os aparelhos usados não devem ser misturados com os restantes resíduos. A reciclagem dos aparelhos organizada pelo fabricante será, pois, efectuada nas melhores condições, de acordo com a directiva europeia 2002/96/CE sobre os resíduos de equipamentos eléctricos e electrónicos. Dirija-se à câmara municipal da sua residência ou ao seu revendedor para conhecer os pontos de recolha de aparelhos usados, localizados mais perto da sua residência.

Agradecemos, desde já, a sua colaboração na protecção do ambiente.

## DESCRIÇÃO DA MÁQUINA

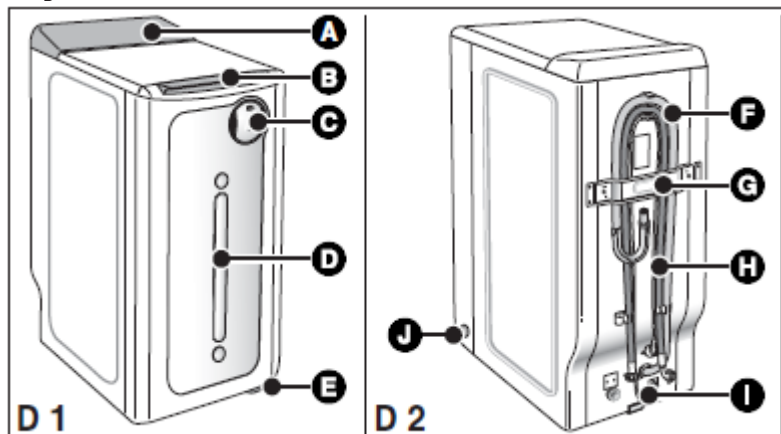

- A – Painel de controlo
- B - Pega de abertura da tampa (fica bloqueada durante o ciclo)
- C – Compartimento para detergente
- D – Compartimento para detergente (apenas líquido)
- E - Alavanca para colocação em rodinhas
- F – Tubo de drenagem
- G – Travessa de atamento
- H – Tubo de entrada de água (não ligado)
- I – Cabo de ligação eléctrica
- J – Orifício para despejar o compartimento de detergente

## 2 / INSTALAÇÃO DO SEU APARELHO

### DESMONTAGEM DAS ARGOLAS DE TRANSPORTE

#### **Importante:**

Antes de proceder a qualquer utilização, é obrigatório efectuar as operações descritas a seguir.

Estas operações consistem em retirar todas as peças que servem para imobilizar a cuba do seu aparelho durante o transporte.

Estas operações ditas de retirada das fixações são necessárias para o bom funcionamento do seu aparelho e o respeito das normas em vigor em matéria de segurança.

Se estas operações não forem efectuadas na sua totalidade, isso poderá causar danos graves no seu aparelho durante o seu funcionamento.

— Retire a máquina de lavar roupa do seu suporte (verifique que o calço **A** que serve para o suporte do motor não ficou preso debaixo da máquina) (Desenho D3)

— Retire os 4 parafusos **B** com a ajuda de uma chave de fendas (Desenho D4)

— Desmontar a trave **C** retirando os dois parafusos **D** (Desenho D5) com a ajuda de uma chave de 10 ou de 13mm (conforme o modelo) (assegure-se de que as duas braçadeiras de plástico fixadas na trave, foram bem retiradas ao mesmo tempo que esta última).

Monte os parafusos **B** no seu lugar inicial.

#### **Aviso:**

Obstruir imperativamente os dois orifícios com a ajuda dos resguardos de orifícios previstos para esse efeito **E**, **F** e **G** (fornecidos no saco dos acessórios) (Desenho D6)

— Retire o calço de imobilização do conjunto tambor/cuba (Desenho D7).

Para isso :

- levante a tampa da máquina
- retire o calço **H**
- retire o calço **I**.

#### **Aviso:**

Retire as braçadeiras suporte dos tubos **J** obstruir imperativamente os orifícios com a ajuda dos resguardos **K** fornecidos no saco de acessórios (Desenho D8).

#### **Conselho:**

Aconselhamos conservar todas as peças de fixação, porque deverá obrigatoriamente montá-las se tiver em seguida, de transportar a sua máquina.

#### **Informação:**

Antes da sua saída da fábrica, o seu aparelho foi minuciosamente controlado; é possível por isso que constate a presença de um pouco de água na cuba ou ao nível da caixa de produtos.

#### **• DESLOCAÇÃO DO SEU APARELHO**

- Colocação sobre as rodinhas:

Se a sua máquina é equipada com rodinhas retrácteis, pode deslocá-la facilmente.

Para a colocação das rodinhas, faça rodar da direita até à extremidade esquerda a alavanca situada na parte de baixo do aparelho (Desenho D9).

#### **Importante:**

Em funcionamento, a máquina não deve assentar sobre as rodinhas "dianteiras": não esqueça de levantar a alavanca na posição inicial.

#### **• ALIMENTAÇÃO EM ÁGUA FRIA**

Ligar o tubo de alimentação (Desenho D10):

— por um lado, na ligação situada na parte traseira da máquina

— por outro, numa torneira munida de uma extremidade com rosca Ø 20x27 (3/4 BSP).

Se utilizar uma torneira auto-perfuradora, a abertura praticada deve ser de um diâmetro de 6 mm no mínimo.

Entrada de água:

- Pressão de água mínima: 0,1 MPa ou 1 bar
- Pressão de água máxima: 1 MPa ou 10 bar

#### **• Substituição do tubo de alimentação de água**

No momento da substituição, preste atenção ao aperto correcto e à presença da junta nas duas extremidades

#### **• EVACUAÇÃO DAS ÁGUAS USADAS**

Ligar o tubo de esvaziamento, após ter montado na extremidade deste último a cruzeta fornecida com a máquina (Desenho D11):

— ou de maneira provisória, num lava-louça ou numa banheira.

— ou de maneira permanente num sifão ventilado.

Se a sua instalação não for equipada de um sifão ventilado, preste atenção para que a ligação não seja estanque. Com efeito, para evitar qualquer refluxo de água usada na máquina, é vivamente recomendado deixar livre passagem de ar entre o tubo de esvaziamento da máquina e a conduta de evacuação.

Em todos os casos, a cruzeta de esvaziamento deverá ser colocada a uma altura compreendida entre 65 e 90 cm em relação à base da máquina.

### **⚠ Importante:**

Ter atenção para manter o tubo de esvaziamento por meio de um suporte para evitar que a cruzeta se solte durante o esvaziamento e provoque uma inundação.

É possível evacuar a água usada para o solo, a condição que o tubo de esvaziamento passe por um ponto situado a uma altura compreendida entre 65 e 90 cm em relação à base da máquina (Desenho D12).

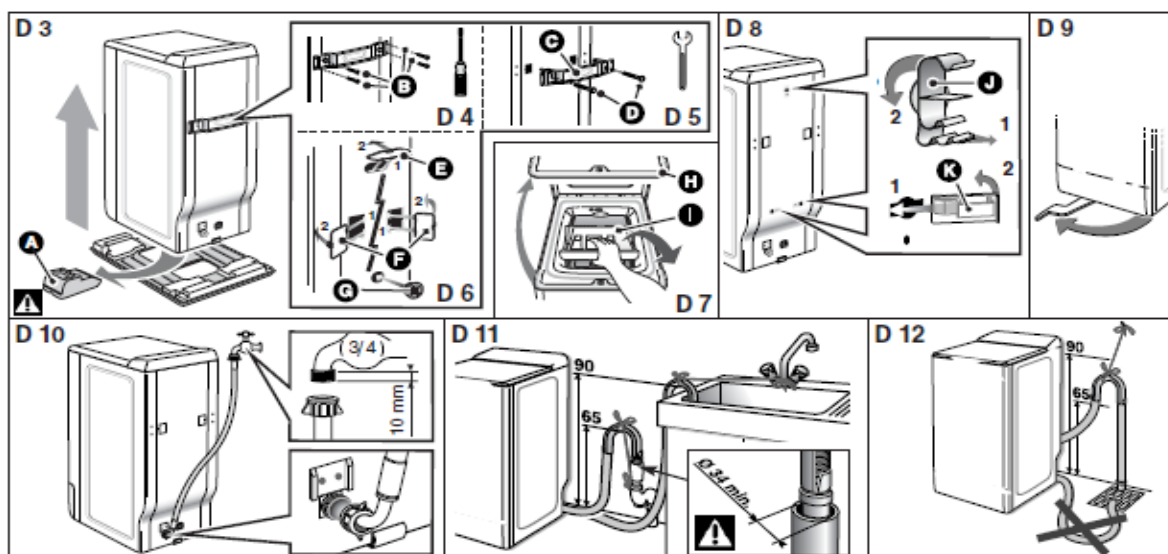

## **3 / PREPARAÇÃO DA SUA ROUPA E DO SEU APARELHO**

### **ALIMENTAÇÃO ELÉCTRICA**

#### **⚠ Importante:**

Para a sua segurança, é imperativo conformar-se com as indicações dadas abaixo.

— Antes de ligar o aparelho, verificar imperativamente se as características eléctricas são compatíveis com as da instalação (ver as indicações inscritas na placa de características fixada atrás do aparelho).

— A instalação eléctrica deve obedecer às normas em vigor e às prescrições das Autoridades Eléctricas do país em questão, em particular para a ligação à terra e para a localização numa sala húmida.

Não assumimos qualquer responsabilidade por qualquer incidente causado por uma instalação eléctrica incorrecta.

#### **👁 Conselho:**

Conselhos para a instalação eléctrica do seu aparelho.

— Não utilize fio de extensão, adaptador ou tomada múltipla.

— Não suprima nunca a colocação da terra.

— A tomada de corrente deve ser facilmente acessível mas fora do alcance das crianças.

Se tiver dúvidas, contacte o seu instalador.



**⚠ Importante:**

O seu aparelho está conforme as directivas europeias 2006/95/CE (directiva baixa tensão) e CEE/89/336 (compatibilidade electromagnética) modificadas pela directiva 2004/108 CE.

**• INSTALAÇÃO DO APARELHO****⚠ Importante:**

Se colocar a sua máquina ao lado de outro aparelho ou de um móvel, aconselhamos deixar sempre entre eles um espaço para facilitar a circulação do ar.

**👁 Conselho:**

Por outro lado, não aconselhamos fortemente:

- instalar o seu aparelho num local húmido e mal arejado
- instalar o seu aparelho num local onde ele poderia ser submetido a projecções de água
- instalar o seu aparelho sobre um solo de alcatifa

Se não poder evitar isso, tome todas as disposições para não dificultar a circulação do ar na sua base, a fim de assegurar uma boa ventilação dos componentes internos.

**• Colocação a nível:**

Verifique com a ajuda de um nível se o solo é horizontal: inclinação máxima 2°, ou seja uma diferença de aproximadamente 1 cm medido na largura e de 1,5 cm na profundidade da máquina.

**• Pés ajustáveis**

Certas máquinas estão equipadas de dois pés ajustáveis colocados na parte frontal permitindo compensar as desigualdades do chão. Para ajustar a horizontalidade e a estabilidade da máquina, proceda da seguinte forma:

- ponha a máquina nas rodinhas (ou incline-a ligeiramente para trás se esta não estiver equipada de rodinhas escamoteáveis)
- em função da configuração do chão, aperte ou desaperte o(s) pé(s) para o(s) ajustar em altura (Desenho D13)
- volte a colocar a máquina nos seus pés e verifique a sua estabilidade.

**CÓDIGO DE MANUTENÇÃO DOS TÊXTEIS**



— Lavagem : nunca ultrapassa as temperaturas indicadas

— Cloragem diluída a frio possível: 

— Engomar: macio  médio  forte 

— Limpeza a seco: essência mineral 

Percloroetileno  quaisquer solventes 

— Nota : um código de barras indica a sua proibição   

**CARREGAMENTO DA MÁQUINA**

Efectue as operações na seguinte ordem:

**• Abertura da máquina**

- Verifique se o selector de programas está correctamente posicionado em OFF.
  - Conforme o modelo, levantar a pega da abertura ou premir no botão de contacto situado na parte da frente da máquina.
- A tampa abre-se.

— Abra o tambor premindo no botão situado na porta dianteira.

#### • **Introdução da roupa**

Para performances de lavagem óptima, colocar a roupa, previamente separada e desdobrada no tambor, sem a amontoar e repartindo-a uniformemente. Misture as peças grandes com as pequenas para obter uma centrifugação óptima, sem formação de desequilíbrio.

#### • **Fecho do tambor**

Assegure-se do bom fecho do tambor.

Importante:

Verifique se os três ganchos e a borda do botão estão bem visíveis

## **DETERGENTES**

### **Informação**

A máquina está equipada com um compartimento que armazena e automaticamente distribui o detergente “líquido”.

O detergente líquido é distribuído automaticamente para qualquer programa (excepto enxaguamento e centrifugação), incluindo quando se selecciona a opção de pré-lavagem e / ou se programa um partida diferida.

No entanto, se se utilizar um detergente 2 em 1, um amaciador ou ocasionalmente um detergente especial (para lã ou roupas escuras), ou detergente em pó, deve utilizar-se o compartimento de detergente tradicional.

Importante:

Recomenda-se que se desactive a distribuição automática, nestes casos, de forma a evitar a utilização de demasiado detergente.

Desactivar o distribuidor automático de detergente, como se segue:

- na fase do programa, quando tiver seleccionado o programa, carregar e manter carregado o botão  até que na máquina apareça dois e depois OFF (diagrama D14).

Pode depois utilizar-se o compartimento de detergente tradicional sem o perigo de que quantidades excessivas de detergente sejam utilizadas.

De forma a reactivar o distribuidor automático de detergente, levar a cabo o mesmo procedimento até que na máquina apareça dois e depois ON.

**Informação:**

**O distribuidor automático de detergente é automaticamente reactivado de qualquer forma, sempre que se coloca o seleccionador de programa na posição OFF (desligado).**

## **DISTRIBUIDOR DE DETERGENTE AUTOMÁTICO**

A quantidade de detergente que vai ser utilizada por este sistema, depende da dureza da água, da concentração do detergente líquido que está a usar, o grau de sujidade da roupa e o tamanho da carga.

Quando se inicia o programa deve especificar-se:

- O nível de dureza da água

NB: esta informação é dada apenas uma vez, a não ser que mudem de região/localidade.

- O nível de concentração do detergente líquido que estão a utilizar.

NB: esta informação também só é dada uma vez, caso se utilize sempre o mesmo tipo de detergente. Caso mudem de detergente terão de alterar a informação.

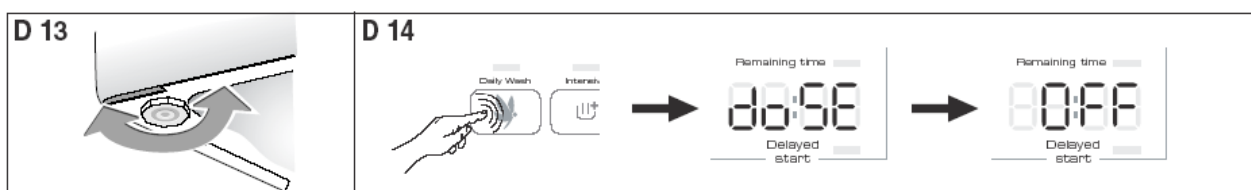

### . Definições iniciais

(dureza da água e concentração do detergente)

- Depois de ligar a alimentação eléctrica, ligar à máquina.

Para o fazer rodar o selector de programa para qualquer posição menos o OFF.

- Premir os botões "°C" temperatura e "☪" centrifugação em simultâneo por alguns momentos (Diagrama D15).

A máquina mostra:

- a dureza da água, por pequenos segmentos na zona de centrifugação.

- a concentração de detergente, na zona "tempo restante".

### . Fixar a dureza da água (Diagrama D16)

Quando se coloca o modo de fixação, a máquina propõe dureza média da água.

Utilizando o botão de centrifugação "☪" (pode escolher-se a dureza correspondente à água da vossa região.

Para descobrir a dureza da água, contactar o serviço de água da sua zona.

### . Fixar a concentração do detergente

A concentração do detergente aparece em ml, exemplo, 0:80 é igual a 80 ml de detergente líquido.

O valor que deve indicar encontra-se no pacote de detergente; corresponde à quantidade de detergente recomendada pelo fabricante para lavar roupa moderadamente suja em água com uma dureza média.

Quando se dá entrada do modo de fixação, a máquina propõe uma quantidade para detergente "concentrado" (80ml) mas pode escolher-se uma quantidade de detergente "standard" (120 ml) ou "muito concentrado" (35 ml).

Utilizar os botões "+" ou "-", escolher as recomendações do fabricante de detergente (Diagrama D17).

NB: Estas recomendações podem não corresponder exactamente aos valores dados pela máquina, neste caso escolher simplesmente o valor mais aproximado. Para sair do modo de fixação, carregar no botão iniciar/parar.

Importante: As fixações não podem ser alteradas no decorrer do ciclo de lavagem.

### **Indicação do grau de sujidade**

Deve ser fixada a cada novo ciclo (ver capítulo “Programando um ciclo de lavagem”)

### **Encher o compartimento de detergente**

- Abrir a aba localizada na parte da frente da máquina.
- Colocar o detergente nesta abertura (Diagrama D18)
- Fechar a aba

Importante:

Se desejar encher o compartimento de detergente completamente ter atenção para não exceder o nível máximo (Diagrama D18)

Os níveis máximos e mínimo são indicados pelas aberturas circulares no topo e no fundo da máquina.

Quando o detergente atinge o nível mínimo (abertura de topo), ter em atenção que é necessário voltar a encher o compartimento.

NB: O nível não baixa de forma regular (mais rápido no início).

### **Utilizar o compartimento tradicional de detergente**

**Importante:**

#### **(Diagrama D19)**

O compartimento para “Lavagem” pode conter detergente em pó ou líquido, mas o detergente líquido não deve ser utilizado para programas com Pré-lavagem e/ou com “partida diferida” (dependendo do modelo).

- Amaciador concentrado deve ser diluído em água morna
- Para encher correctamente os compartimentos, puxar bem para fora.
- Não exceder o nível máximo.

#### **• Dosagem do detergente**

A quantidade a utilizar depende da dureza da água, do grau de sujidade da sua roupa e da quantidade de roupa a lavar.

Consulte sempre as recomendações de dosagem que figuram na embalagem dos produtos de lavagem.

**Atenção:** as recomendações dos fabricantes de detergente correspondem, na maioria dos casos a um enchimento máximo do tambor. Adopte correctamente a sua dosagem ao peso da roupa introduzida na máquina.

Estas recomendações evitar-lhe-ão uma dosagem excessiva responsável da criação de espuma. Uma produção excessiva de espuma pode diminuir as performances da sua máquina e aumentar a duração de lavagem bem como o consumo de água.

### • Detergentes para lãs e têxteis delicados

Para a lavagem destes têxteis, recomendamos utilizar um detergente apropriado (evite colocar este último directamente no tambor porque alguns produtos são agressivos para o metal).

### • Antes da primeira lavagem

Antes de efectuar a sua primeira lavagem, recomendamos fazer um ciclo de lavagem "ALGODÃO 90° sem pré-lavagem", sem roupa e utilizando meia dose do seu detergente habitual. Isto, para eliminar os resíduos de fabricação que podem eventualmente subsistir na máquina.

<p><b>D 15</b></p>	<p><b>D 17</b></p>	<p><b>D 18</b></p>
<p><b>D 16</b></p>	<p><b>D 19</b></p>	

## 4 / PROGRAMAR A MÁQUINA

### PAINEL DE CONTROLO

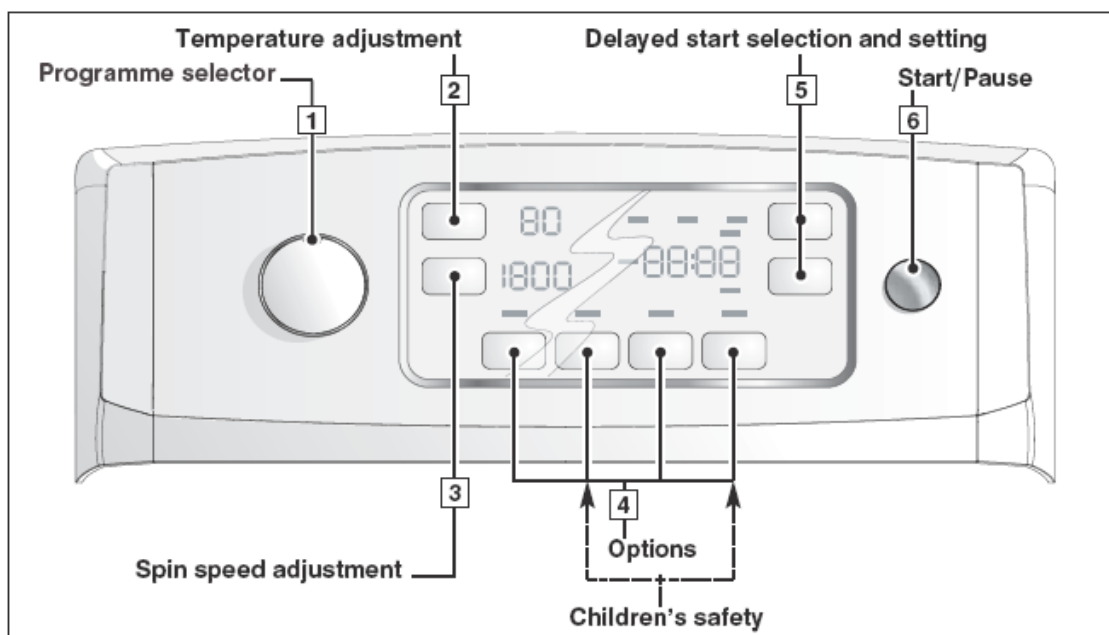

- 1 – Seleccionar de programa
- 2 – Regulação de temperatura
- 3 – Regulação de velocidade de centrifugação
- 4 – Opções / segurança crianças
- 5 – Fixação e selecção da partida diferida
- 6 – Início / pausa

#### **Informação:**

Todas as teclas são sensíveis ao toque e não ficam premidas.

O botão "Start/Pause" (Início/Pausa) não pode de forma alguma anular um programa.

#### **Importante:**

Antes de colocar a máquina em funcionamento, verifique se a ficha eléctrica está ligada e a torneira de água aberta.

Verifique igualmente o bom fecho das tampas do cuba e da tampa da máquina.

Na fase "fim de ciclo", qualquer acção num dos elementos de comando (selectores ou teclas) permite voltar para o modo "programação".

Como medida de segurança, no fim de um ciclo, recomenda-se de desligar a ficha eléctrica e de seguida fechar a torneira de chegada de água.

#### **. CONFIRMAR, CANCELAR, PAUSA**

##### **. Confirmar a escolha:**

O botão início/pausa – 6 – é utilizado para confirmar o programa que escolheram.

NB – depois de seleccionarem um ciclo de partida diferida, não há necessidade de carregar no início/pausa. A selecção ficará registada após alguns segundos.

##### **. Cancelar:**

- Podem cancelar as selecções que fizeram a qualquer momento, rodando o selector -1- para o OFF (desligado)

Esta operação pode fazer-se durante a programação, durante o período de espera antes do início do ciclo e através de todo o ciclo de lavagem.

Também cancela o sistema “segurança crianças”.

### . Pausa

- Pode cancelar-se temporariamente o ciclo de lavagem carregando brevemente no botão Início/pausa -6-.

#### **Importante:**

**Esta acção não é possível durante o ciclo de centrifugação.**

Para mais detalhes sobre esta função, ver a secção Programação: Adicionar ou remover um item....

### .ACTIVAR FUNÇÃO DE MEMÓRIA

A sua máquina memoriza os seus hábitos de lavagem. Sempre que se inicia um programa, grava a temperatura, a velocidade e as opções que geralmente utiliza e sugere-as quando se liga a máquina.

#### **Importante:**

Quando se inicia a máquina pela primeira vez propõe o programa recomendado pelo fabricante mas aprende os vossos hábitos após alguns ciclos de lavagem.

### . PROGRAMAR

#### . Programar um ciclo de lavagem:

- Rodar o selector -1- para escolher o programa mais adequado para o tipo de tecido que vai ser lavado.

**NB:** Rodar o selector para qualquer posição diferente de OFF liga a máquina.

A máquina mostra a temperatura mais adequada e velocidade de centrifugação para o programa seleccionado, assim como a duração do programa.

- Se se desejar a temperatura de lavagem pode ser alterada utilizando o botão 2.

**NB:** Para lavagem a frio alterar a temperatura para “0”.



- Pode também utilizar o botão 3 para:

. modificar a velocidade de centrifugação sugerida.

. programar a drenagem para o fim do ciclo.

O ciclo terminará com uma centrifugação suave a 100 rpm.

. ou mesmo seleccionar uma paragem com o tambor cheio.

A máquina pára com o tambor cheio de água antes da centrifugação final.



- Utilizar o botão -4- para seleccionar qualquer opção que desejar.

São visualizadas as luzes para as opções.

Por entre estas opções, os botões "🌿" e "☰+" permitem especificar o grau de sujidade da vossa roupa.

Esta fixação influencia a quantidade de detergente colocada na máquina pelo sistema automático de distribuição de detergente.

- para roupa pouco suja, seleccionar "🌿".

- para roupa muito suja, seleccionar "☰+".

- para roupa moderadamente suja, não seleccionar nenhum destes botões  
(\* ver "Detalhes das Opções").

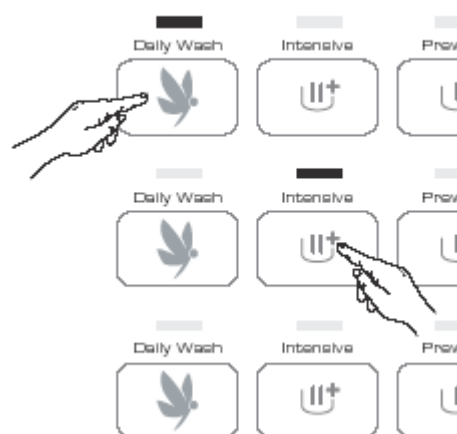



- Seleccionar início automático carregando no botão início/pausa -6-.

A fase do ciclo da máquina é visualizada no decurso do ciclo...



...juntamente com o tempo restante do ciclo.

Remaining time  
1:20

- ou seleccionar uma partida diferida utilizando o botão -5- (para como fazer isto, ver a secção “Detalhes das Opções” início/partida diferida)

Uma animação (4 pequenos elementos girando à sua volta) mostra o tempo de espera antes do início do ciclo.



### . Adicionar/retirar 1 peça durante ciclo de lavagem (impossível durante a centrifugação)

- Carregar no botão -6- início/pausa para interromper o ciclo.

- Adicionar ou remover as peças de roupa

O tempo que a porta se mantém fechada depende da temperatura no interior da máquina e, por razões de segurança, pode demorar alguns minutos se estiverem a interromper um ciclo com temperaturas superiores a 40°C.

Contagem do tempo pára e o ciclo progride e o “tempo restante” acende piscando alternadamente.



- Prima o botão -6- início/pausa para recomeçar o ciclo.

**NB:** Se tiverem seleccionado uma partida diferida, pode aceder-se ao tambor a qualquer momento no período antes do ciclo de lavagem iniciar sem ter de interromper ou recomeçar o ciclo.



O tempo restante e as luzes para de piscar e ficam acesas.

### . Cancelar durante a programação, lavagem ou durante uma pausa:

- Colocar o seleccionador -1- na posição OFF

**NB:**

- Em qualquer dos casos após cancelar deve-se reprogramar tudo desde o início.
- Se se tiver cancelado durante a fase de lavagem, lembrar-se de esvaziar a água, se necessário. Para o fazer, seleccionar um programa de “Centrifugação”, colocando a velocidade no “110”.

- O visor está desligado.

### . Fim do ciclo

**NB:** Depois da centrifugação o tambor é automaticamente colocado com a abertura para cima, para facilitar o acesso à roupa. Esta operação demora cerca de 3 minutos.

- No visor da máquina aparece STOP, indicando que o ciclo terminou.

Colocar o seleccionador -1- na posição OFF

Pode agora abrir-se a tampa e retirar a roupa.

Remaining time  
STOP

### . Manter o desempenho da máquina (manutenção do filtro da bomba)

Deve limpar-se o filtro da bomba de drenagem regularmente (para instruções de como o fazer ver a secção “limpar o filtro da bomba”).

**Importante: O desempenho da máquina pode ser afectado se não se limpar o filtro da bomba regularmente.**

Para mais detalhes das várias funções, ver a secção “Detalhes dos Programas” e “Detalhes das Opções”.

#### Informação:

**Depois de uma falha de energia, assim que a mesma é restaurada, o ciclo de lavagem retoma automaticamente a partir do ponto em que foi interrompido.**

### ALGUNS EXEMPLOS DE PROGRAMAS

Para seleccionar o programa mais ajustado para o vosso tipo de roupa, seguir as instruções das etiquetas da roupa.

Quadro de programas	Temperaturas (°C)	Peso máx. Roupa seca					110	LL
			Lavagem Diária	Intensivo	Pré lavagem	Enxaguar extra		Paragem cuba cheia
Tipo de roupa								
Algodão 	0-90°	6.0kg	•	•	•	•	•	•
Mistos	0-60°	2.5kg	•	•	•	•	•	•
Lã/delicada	0-40°	1.5kg	•			•	•	•
Programas especiais								
OptiA 45min (1)	0-40°	3.0 kg	•			•	•	•
Lavagem manual	0°	1.0 kg				•	•	•
Flash 30 min	0-40°	2.5kg					•	•
Programas adicionais								
Enxaguamento		-					•	•
Centrifugação		-					•	

Estas funções podem ser utilizadas de forma isolada ou combinada: não se podem fazer combinações ilógicas.

(1) Programa curto algodão 40° para testes

#### .Programa de teste standard

Algodão  60°C – 6 kg – sem opções – centrifugação máxima

Os testes são realizados de acordo com a Directiva Europeia 95/12/EEC

## Sistema de segurança para crianças

Para proteger o programa, activar o sistema “protecção crianças” carregando simultaneamente no 2º e 4º botões de opções -4-.

Quando o bloqueio de segurança está activado, a luz do símbolo  está acesa.

Para desactivar o sistema “segurança crianças”, carregar de novo nos dois botões em simultâneo.

**NB:** Pode activar-se e desactivar-se o sistema de “seguranças para crianças” a qualquer altura.

Claro, recomendamos que apenas o activem após terem programado e iniciado o ciclo de lavagem.

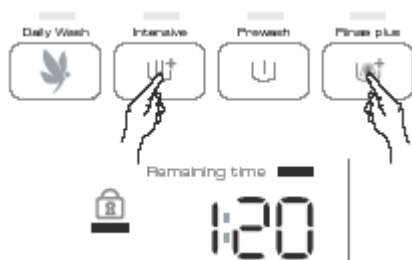

## DETALHES DOS PROGRAMAS

Os programas principais da máquina são os seguintes:

### • Algodão / Branco

Para uma carga de roupa composta de ALGODÃO branco resistente ou de cor.

#### **Importante:**

Se lavar roupa de cor, não ultrapasse a temperatura de 60°C máximo.

**Nota:** Nos primeiros minutos deste programa, a sua máquina de lavar roupa avalia automaticamente a carga de roupa introduzida. Adapta em consequência o consumo de água e a duração do programa para uma lavagem perfeita.

### • OptiA 45min (consoante o modelo)

Este programa a 40°C permite lavar em 45 minutos, uma carga habitual de algodão e de roupa mista de 3 kg, garantindo um resultado de lavagem perfeito e uma poupança de energia máxima.

### • Cores / Sintéticos

Para uma carga de roupa composta de CORES DELICADAS, SINTÉTICOS RESISTENTES ou FIBRAS MISTOS.

### • Delicados/ Lã

Para uma carga de roupa composta de CORTINAS, TÊXTEIS DELICADOS, ROUPA FRÁGIL, OU LÃS LAVÁVEIS NA MÁQUINA.

**NB** Um programa com agitação e fases de centrifugação especialmente adaptadas a estes tipos de tecidos.

• **Lavagem à mão** 

Para uma carga de roupa composta de SEDA ou de TÊXTEIS PARTICULARMENTE DELICADOS.

**Nota:** Programa com acção mecânica muito fraca e que não comporta centrifugação intermediária durante os enxaguamentos.

O ciclo termina por uma fase de centrifugação muito suave e progressiva limitada a 600 rotações por minuto.

• **Flash 30'**

Este programa permite-lhe refrescar uma carga de roupa pouco suja de 2,5Kg composta de ALGODÃO, BRANCO, CORES ou SINTÉTICOS RESISTENTES.

A sua duração é limitada a 30 minutos.

Neste programa a temperatura de lavagem é automaticamente programada a 40°C.

**Importante:**

Para este programa, as doses de detergente devem ser reduzidas de metade.

• **Enxaguamento** 

Enxaguamento separado acompanhado, à escolha:

- ou de uma centrifugação com esvaziamento
- ou de um esvaziamento só (opção “escoamento”)
- ou de uma paragem com a cuba cheia de água.

• **Centrifugação só** 

Permite uma centrifugação separada com esvaziamento.

**Importante:**

No caso de um “enxaguamento só” acompanhado de uma centrifugação ou de uma “centrifugação só”, preste atenção ao escolher uma velocidade de centrifugação adaptada ao tipo de roupa introduzida na máquina.

## DETALHES DAS OPÇÕES

. **Lavagem diária** 

Esta função deixa ajustar a quantidade necessária de detergente distribuída pelo distribuidor automático de detergente.

Recomendamos que utilizem este programa para roupa que foi utilizada apenas uma vez.

É adaptado para muitas situações e recomendamos que o utilizem o maior número de vezes possível.

. **Intensivo** 

Esta função permite lidar com as chamadas nódoas “difíceis”.

## Pré-lavagem

Especialmente designado para roupa muito suja (lama, sangue, etc).

Uma agitação inicial específica com água fria precede a fase de aquecimento até 30°C.

Esta agitação inicial em água fria permite que as partículas de sujidade da roupa sejam removidas antes que a água seja aquecida.

**Importante: A distribuição de detergente líquido automaticamente injecta a quantidade de detergente necessária para a pré-lavagem.**

**No entanto se utilizar o compartimento tradicional de detergente deve colocar-se o detergente no "I" compartimento de detergente.**

## Enxaguamento extra

“Especificamente para pele sensível e alérgica” adiciona um enxaguamento extra ao ciclo de lavagem.

## .Secagem gotejamento (110)

Esta função, para roupa muito delicada, permite retirar a centrifugação e passar directamente para o escoamento da água da máquina.

## . Paragem de cuba cheia (L-J)

Esta função permite retirar a roupa da máquina antes da fase de centrifugação ou para atrasar esta fase mantendo algum tempo a roupa no tambor.

**NB:** Quando a máquina pára com o tambor cheio de água, a luz do progresso do ciclo “centrifugação” pisca e o tempo restante que aparece é 00:00.



Depois:

- Se se quiser escoar após o enxaguamento

Neste caso utilizar o botão  3 para escolher uma velocidade de centrifugação apropriada para o tipo de roupa.

O programa acaba automaticamente.

- Ou se se quiser apenas fazer o escoamento

Neste caso utilizar o botão  3 para seleccionar função “secagem gotejamento” (velocidade de centrifugação “110”)

## . Partida diferida

Pode diferir a partida do seu programa para que inicie nos horários mais económicos, se tiver contador bi-horário ou para evitar que a roupa fique no tambor demasiado tempo no fim do ciclo.

Para o fazer carregar no botão “+”  5.

Premindo repetidamente no botão (+), seleccionar o tempo que desejam diferir (atrasar) o início do programa (em incrementos de 1 hora).

**NB:** o Botão “-“ pode ser utilizado para voltar atrás.

- O tempo restante antes do ciclo iniciar é contado por hora até 1 hora e depois por minutos de 59 minutos até 1 minuto.

**Informação:** Através de todo o período de espera, 4 elementos acendem em sucessão.

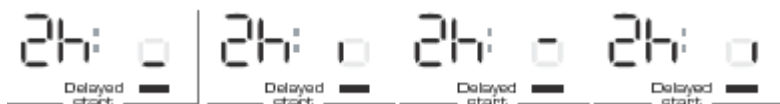

No fim do período de espera, o programa inicia e a máquina conta o tempo restante antes do fim do ciclo.

## MODIFICAR UM PROGRAMA DE LAVAGEM

### . Durante o programa:

Tudo pode ser modificado antes de carregar no botão 6 Início/pausa.

### . Após o início do ciclo:

Se desejar alterar o tipo de roupa (ex. de Algodão para Mistura) depois de terem pressionado o botão 6 Início/pausa, terá de cancelar o programa em curso. Para o fazer rodar o selector 1 para o OFF.

Depois programar a nova selecção lembrando-se de a confirmar carregando no botão 6 Início/pausa.

**NB:** Se se alterar o programa sem primeiro se cancelar na máquina aparece



Isto indica que a nova selecção não foi registada.

Por outro lado, o ciclo corrente não foi cancelado e se rodar o selector 1 para a sua posição original, este ciclo é retomado.

### . Durante o ciclo:

As seguintes alterações são possíveis sem pressionar no botão “início/pausa” – botão 6

- Pode alterar-se a temperatura para o mesmo tipo de tecido.

**NB:** Se a temperatura atingida pelo ciclo de lavagem é superior à nova selecção, o aquecimento da água pára imediatamente e o ciclo continua.

- Pode alterar-se a velocidade de centrifugação durante o ciclo.

- Pode seleccionar “secagem” e paragem “com o tambor cheio” durante a fase de lavagem.

- Pode activar a opção “enxaguamento extra” (ícone de água) até que inicie o enxaguamento (até que a luz de progresso de ciclo (ícone de água) acenda.

- Pode desactivar todas as opções durante o ciclo de lavagem desde que a sua acção não tenha ainda terminado.

### .Durante o período antes do ciclo realmente iniciar (se escolheram diferir a hora em que a máquina inicia):

- Qualquer tipo de modificação de programa é aceite durante o período de espera de partida diferida.



- Pode alterar a duração do “início diferido” durante a duração de espera antes do início efectivo do ciclo. Para o fazer carregar os botões -5- + ou – para seleccionar um novo valor.

**NB:** Durante este período seleccionar um novo período de tempo, cancela a selecção anterior. O novo período seleccionado é aceite baseado na última selecção feita.

- Se, durante este tempo, desejarem cancelar completamente a “partida diferida” carregar no botão + ou – até que a luz “partida diferida” desligue e a luz “tempo restante” ligue.

Depois carregar brevemente “início/pausa” -6-.

O ciclo inicia automaticamente.

- Pode activar ou corrigir as opções “lavagem diária” () , intensiva () ou pré-lavagem para todo o período de espera.

### **.Quando o ciclo termina:**

Quando a máquina mostra “**stop**” , pode programar-se um novo ciclo sem ter que repor o selector -1- na posição OFF.

Para isto, tudo o que tem a fazer é rodar o selector ou carregar num dos botões 2,3, ou 4.

A máquina mostra o tempo do programa seleccionado anteriormente.

### **. Sistemas de segurança automático**

#### **. Sistema de segurança de abertura da tampa**

Assim que a lavagem começa, a tampa da máquina fica bloqueada. Quando o ciclo termina ou quando a máquina pára com o tambor cheio de água, a porta desbloqueia.

Se tiver seleccionado uma partida diferida, a tampa mantém-se desbloqueada durante o período de espera até que o ciclo realmente inicie.

Se desejar abrir a tampa durante o ciclo de lavagem, carregar no botão “início/pausa” 6 brevemente e esperar 1-2 minutos para que o sistema de segurança desbloqueie a porta.

**Importante:** Dependendo de quando deseja abrir a tampa durante o ciclo, este tempo de espera deverá ser um pouco mais longo, pois um período de refrigeração deverá ter de ser também incluído.

De facto, para evitar queimaduras, o sistema de segurança da porta não abre durante o ciclo, a não ser que a temperatura dentro da máquina esteja abaixo de um certo limiar.

#### **. Sistema de segurança da água**

Durante esta operação, um controlo constante da água previne quaisquer transbordamentos.

#### **. Sistema de segurança centrifugação**

A máquina de lavar roupa tem um sistema de segurança que restringe a centrifugação quando se detecta que a roupa está mal distribuída no tambor. Neste caso redistribuir a roupa no tambor e programar uma nova centrifugação.

#### **. Sistema anti-espuma**

A sua máquina pode detectar quando muita espuma está a ser produzida durante a centrifugação.

Nessas alturas a centrifugação pára e a máquina escoar.

O ciclo depois recomeça, adaptando a centrifugação e possivelmente adicionar um enxaguamento extra.

## **5/ MANUTENÇÃO DA SUA MÁQUINA**

### **. Esvaziar o compartimento de detergente líquido**

Pode ter que esvaziar todo ou parte do detergente líquido.

Existem dois casos possíveis:

- se quiser despejar uma pequena quantidade de detergente, por exemplo, para mudar o detergente e se não quiser misturar o restante com o novo detergente (mesmo que o compartimento esteja abaixo do nível mínimo existe sempre algum detergente que fica no sistema de distribuição).

Neste caso pode programar a opção esvaziar.

### **Aviso:**

**Neste caso, o detergente é descarregado através do tubo de escoamento para o sistema de esgoto.**

- Se desejar despejar todo ou a maior parte mas deseje aproveitar o detergente. Neste caso, tem a opção de o retirar manualmente.

### **. Esvaziamento programado (diagrama D20)**

Com a máquina ligada accionar o modo do sistema de distribuição, carregando nos botões “temperatura” e “centrifugação” em simultâneo. Depois carregar nos botões “lavagem diária” e “intensiva” ao mesmo tempo. A duração da fase de esvaziamento aparece no visor e inicia imediatamente.

**NB:** Se no fim da fase de esvaziamento, ainda notar algum detergente no compartimento, programe quantas fases de esvaziamento sejam necessárias.

. Esvaziamento manual (Diagrama 21)

**. Importante: Antes de fazer qualquer coisa, agarrar num recipiente baixo mas com grande capacidade (o compartimento de detergente pode conter até 4 litros de detergente).**

- Levantar a máquina ligeiramente e estabilizá-la de forma a colocar o recipiente por baixo.

- Utilizando uma moeda ou chave de fendas desapertar a tampa que se encontra no fundo da máquina do lado direito.

- Deixar o detergente sair.

**Aviso: O detergente começa a sair ainda antes da tampa estar completamente desapertada.**

De seguida, voltar a apertar muito bem a tampa.

**Informação: Se desejar lavar todo o recipiente, depois de o esvaziar colocar água e depois voltar a esvaziar (programada ou manual).**



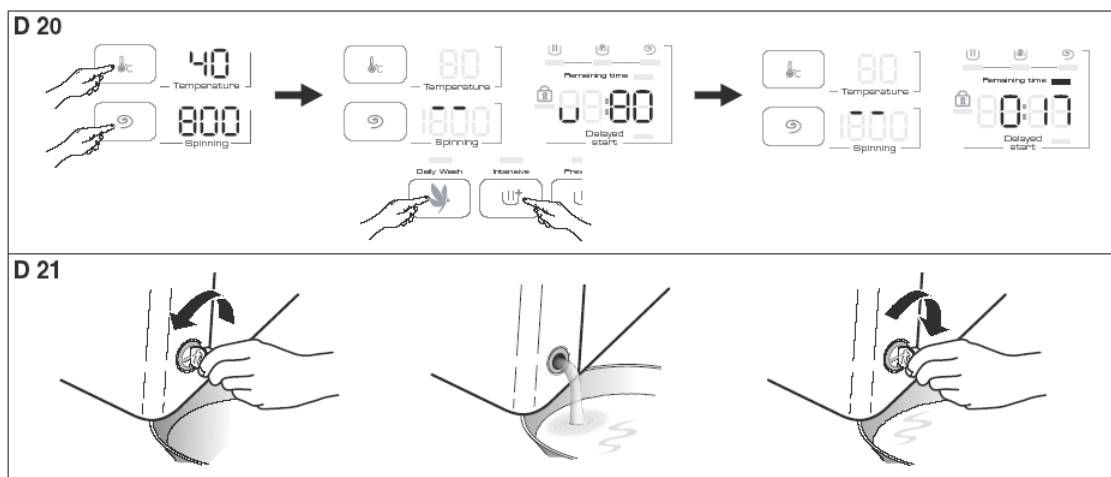

## . Limpar o filtro da bomba

Este filtro recolhe os objectos mais pequenos que por distração podemos deixar nas nossas roupas e impede que os mesmos interrompam a operação da bomba.

Para limpar o filtro proceder da seguinte forma:

- Abrir a porta do tambor. Na parte de trás do tambor, vê-se um componente de plástico **A** (Diagrama 22).
- Soltá-lo (Diagrama 23)

Para o fazer:

- Inserir um lápis ou uma chave de fendas, por exemplo, no buraco do componente **A**
- Carregar verticalmente enquanto empurra o componente **A** para a direita até que saia do seu local.
- Retirar o componente **A**.
- Rodar o tambor ligeiramente para a frente da máquina com as portas abertas (Diagrama D24)

Pode aceder-se à bomba do filtro **B** através das aberturas retirando o componente de plástico **A**.

- Retirar o filtro do seu local (Diagrama 24)
- Retirar os vários objectos que possa conter
- Passá-lo debaixo da torneira (Diagrama 25)
- Voltar a colocá-lo encaixando-o firmemente no seu lugar, depois de verificar que o mesmo está limpo.
- Voltar a colocar o componente de plástico **A** assegurando-se de que está colocado correctamente nas aberturas no fundo do tambor e empurrando-o para a esquerda até que esteja completamente encaixado (Diagrama 26).

## Limpar a máquina

Importante:

Para limpar a carcaça, o painel de controlo e todas as partes de plástico em geral, utilizar uma esponja ou um pano macio apenas com água e detergente líquido.

Em qualquer caso, não utilizar:

- Detergentes abrasivos
- Esponjas/esfregões metálicas ou de plástico
- Produtos com álcool.

### . Cuidar dos componentes internos

Para assegurar uma melhor higiene, recomendamos que:

- Deixe a tampa aberta um pouco depois da lavagem
- Limpar os componentes de plástico e a borracha de acesso aproximadamente uma vez por mês utilizando um produto com cloro. Fazer um programa de enxaguamento para remover qualquer resíduo deste produto.
- Correr um programa de lavagem a 90°C pelo menos uma vez por mês.

### Limpar a caixa de detergente

Limpar a caixa de detergente com regularidade.

Para o fazer:

- Carregar nos lados **C** da caixa simultaneamente para o retirar do local. (Diagrama D27).
- Retirar o sifão **D** do fundo da caixa **E** e separar a caixa da sua tampa da frente **F** (Diagrama D 28).
- Enxaguar muito bem debaixo da torneira (tendo cuidado para retirar qualquer excesso de água que fique dentro da caixa).

Voltar a colocar todos os componentes e colocar a caixa como estava.

### Verificações Periódicas

Para evitar qualquer dano pela água, recomendamos que verifique regularmente a condição da água e dos tubos de escoamento. Se ouvir o mais pequeno “cracking”, não hesitar trocar os tubos por outros idênticos disponíveis no fabricante ou no serviço pós-venda. Para saber como substituir o tubo de fornecimento da água, ver a secção “LIGAÇÃO AO FORNECIMENTO DE ÁGUA FRIA”

### Substituir o cabo de fornecimento de energia

**Aviso:** Para sua segurança e cabo de energia, e dependendo dos modelos, a caixa eléctrica completa e o seu cabo associado, só devem ser substituídos pelo serviço de assistência técnica ou por um electricista qualificado.

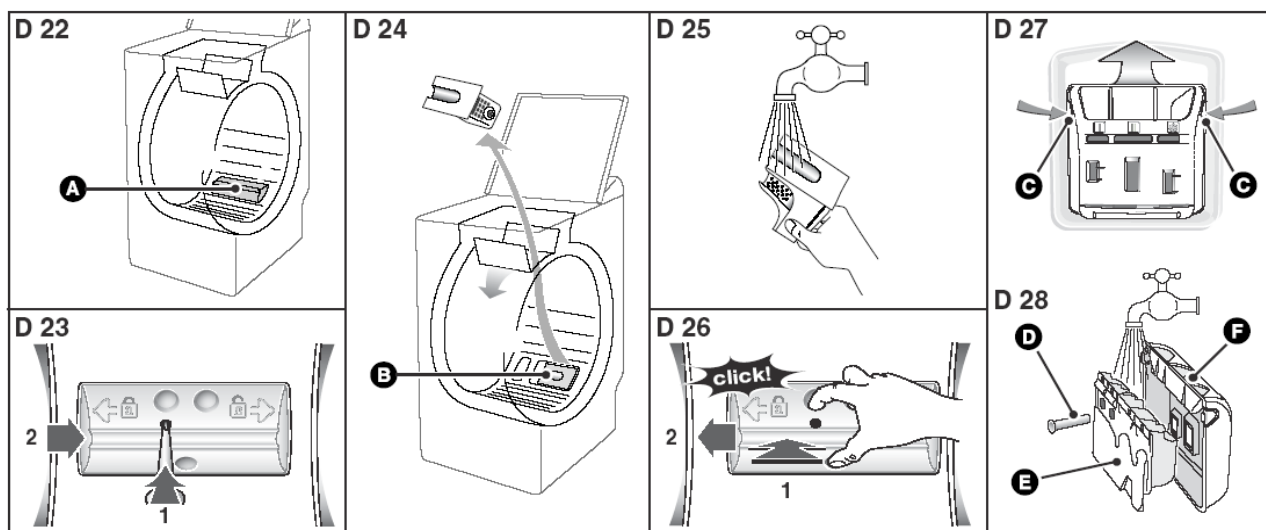

## 6/ INCIDENTES E MENSAGENS PARTICULARES QUE PODEM APARECER NO VISOR

### . Incidentes que podem ocorrer

#### . O ciclo de lavagem não inicia

- Não carregou no botão “início/pausa”
- A máquina está sem energia:
  - . Verificar que a ficha está bem inserida na tomada
  - . Verificar os fusíveis e disjuntor
- A torneira da água está fechada
- A tampa da máquina não está fechada como deve ser

#### Uma poça de água forma-se á volta da máquina

##### Aviso:

**Desligar de imediato a máquina da corrente eléctrica e fechar a torneira.**

Enquanto a máquina está a trabalhar, o nível de controlo permanente previne os transbordamentos de água. Se apesar disto, sair água da vossa máquina, pode ser:

- O tubo de escoamento não está bem posicionado
  - O tubo de fornecimento de água não está bem apertado á máquina ou á torneira
- Verificar se está tudo bem apertado.

#### Muita vibração durante a centrifugação

- Não foram retirados todos os materiais de transporte correctamente da máquina:
  - . Verificar se todos os materiais de transporte foram retirados da máquina (ver “Retirar os materiais de Transporte”).
- O chão não está nivelado
- A máquina está sobre as suas rodinhas frontais (dependendo do modelo):
  - Colocar bem a máquina nas suas bases puxando o nível das rodinhas para a direita.

#### A roupa não está centrifugada ou está pouco centrifugada

- Seleccionaram um programa sem centrifugação
- O sistema de segurança de centrifugação detectou uma má distribuição da roupa no tambor:
  - Colocar melhor a roupa e seleccionar uma nova centrifugação.

#### A máquina não escoa a água

- Programou paragem com a cuba cheia
- O filtro da bomba está bloqueado:  
Limpá-lo (ver limpar o filtro da bomba)
- O tubo de escoamento está entalado ou torcido.

#### A porta da máquina não abre

- O programa ainda não terminou
- A porta mantém-se bloqueada durante o programa.

**As portas do tambor abrem muito devagar  
(em máquinas com portas que abrem devagar)**

- A máquina não funciona há já algum tempo.
- Está localizada numa posição muito fria
- Resíduo de detergente (pó) está a bloquear as aberturas

Em todos os casos, tudo volta ao normal depois das portas terem aberto inicialmente.

**Importante:**

**Como regra geral, qualquer que seja a anomalia detectada, deve parar-se a máquina, desligar-se o cabo de alimentação e fechar a torneira da água.**

**Mensagens que aparecem no visor**

**. Incidentes indicados, os quais podem resolver vós mesmos**

**Nesta secção, explicamos como podem rectificar estes incidentes muito facilmente.**

A vossa máquina detecta automaticamente alguns incidentes de funcionamento e indica-as através de mensagens particulares no ecrã.

Mensagens	Causas / soluções
d:01	<b>A torneira está fechada.</b> Verificar se a torneira da água está aberta e depois carregar no botão início/pausa novamente para restaurar o ciclo. Este incidente pode também ser causado devido ao facto do tubo de escoamento estar mal ligado (ver Secção “Escoar a água”)
d:02	<b>O filtro da bomba está obstruído.</b> Limpar o filtro da bomba (para ver como se faz ver a secção “limpar o filtro da bomba”) e depois pressionar o botão “início/pausa novamente restaurar o ciclo. Também verificar a posição do tubo de escoamento: Ver secção “escoar a água de Lavagem”.
d:03	<b>O tubo de escoamento não está posicionado correctamente.</b> Verifique o posicionamento do tubo de esvaziamento no conduto de evacuação: a ligação não deve ser estanque (ver capítulo “EVACUAÇÃO DAS ÁGUAS USADAS”).
d:06	<b>Cuba bloqueada.</b> Verifique se uma pequena peça de roupa (ex. lenço, meia...) não passou entre a cuba e o tambor e não bloqueia a rotação do mesmo. Para ter acesso a fundo à cuba, consulte o capítulo “LIMPEZA DO FILTRO DA BOMBA”.
d:07	<b>Tampa mal fechada.</b> Verifique o fecho da tampa, e de seguida prima novamente a tecla “Início/Pausa” para relançar o ciclo.

**NB:**

Se tiver experienciado um incidente operacional que não esteja indicado acima, recomendamos que procedam da seguinte forma, antes de contactar o técnico:

- ponha o selector de programas na posição "OFF" e desligue a ficha de alimentação eléctrica durante pelo menos 10 segundos.
- volte a ligar a ficha e relance um ciclo de lavagem.

Se o defeito visualizado persistir, contacte o técnico de reparação.

**Importante**

Não recomeçar um ciclo de lavagem se a cuba continuar bloqueada, ou se notarem que existe água á volta da máquina ou se algo cheirar a queimado.

**• SERVIÇO PÓS VENDA:**

Qualquer intervenção na sua máquina de lavar deve ser realizada:

- quer pelo seu revendedor,
- quer por um outro profissional qualificado autorizado pela marca.

Ao chamá-los, indique a referência completa de sua máquina (o modelo, o tipo, o número da série). Estas informações figuram na placa de identificação fixada atrás da máquina.