

## SUMARIO

Instalação . . . . .	.22
Cuidado . . . . .	.24
Apresentação . . . . .	.26
Painel de comando . . . . .	.28
Acertar a hora / Equivalência das potências microondas . . . . .	.29
A função micro-ondas . . . . .	.30
START/QUICK . . . . .	.31
Programas automáticos . . . . .	.31
A função grelhador . . . . .	.34
A função micro-ondas + grelhador . . . . .	.35
Tecla memória / Conta-minutos com alarme . . . . .	.36
Segurança para crianças . . . . .	.37
Um pequeno problema! Que fazer ? . . . . .	.37
Manutenção & limpeza . . . . .	.38
Servico de apoio ao consumidor . . . . .	.39

**Instruções de segurança importantes.  
Ler atentamente e conservar para futuras utilizações.**

# INSTALAÇÃO

## Antes de fazer a ligação

- Verificar se o aparelho não sofreu nenhuma avaria aquando do transporte (porta ou junda deformada etc...). Se verificar qualquer dano, antes de qualquer utilização contactar o seu vendedor.
- Verifique a tensão da rede. No caso de subtensão PERMANENTE (200-210 volts), consulte o seu instalador electricista.

## Localização

- Este aparelho destina-se a ser pousado (ou encastrado conforme o caso) numa bancada situada a pelo menos 85 cm do chão.
- Colocar o aparelho numa superfície plana e horizontal.
- Escolher um local afastado de qualquer fonte de calor ou de vapor. Verificar a livre circulação do ar em torno do forno.

Deixar um espaço suficiente entre o aparelho e a parede de :

- de 5 cm de lado
- 20 cm sobre o seu aparelho
- 10 cm na traseira.

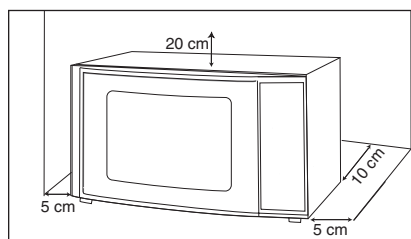

- Não colocar nada sobre o forno de modo a não tapar os orifícios de ventilação situados at do forno.
- A fixa da tomada de corrente deve ser acessível após instalação.

## Ligação eléctrica

- A instalação deve estar protegida com um fusível térmico de 16 Amperes.
- Utilize obrigatoriamente uma tomada de corrente com ligação à terra e conforme às normas de segurança em vigor.
- Prever na instalação eléctrica um dispositivo acessível ao utilizador que possa cortar o aparelho da rede e cuja abertura do contacto seja de pelo menos 3 mm a nível de todos os pólos.
- Não fazer funcionar o forno se o cabo de alimentação ou a ficha estiverem estragados. Neste caso chamar o distribuidor ou um técnico especializado.

# INSTALAÇÃO

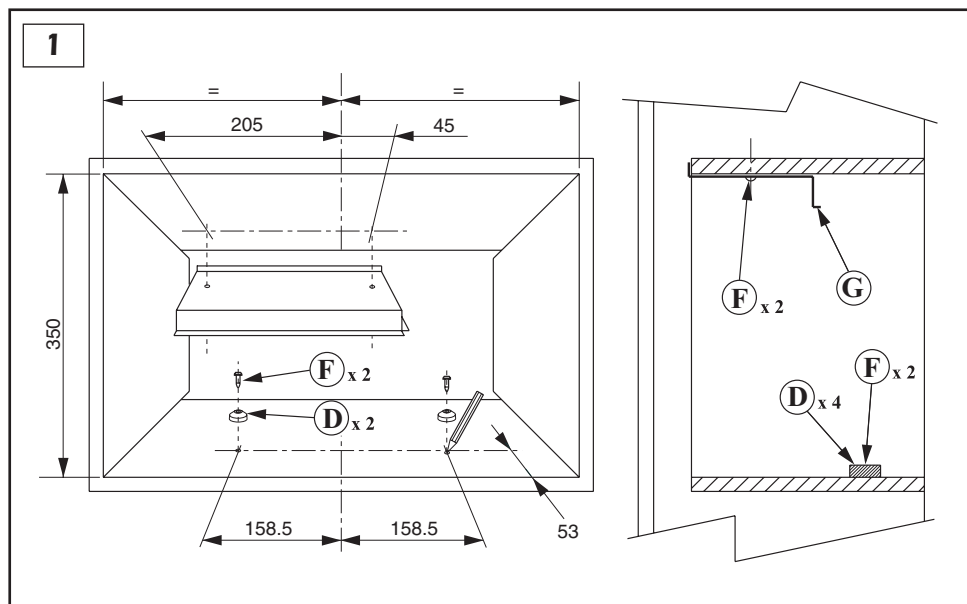
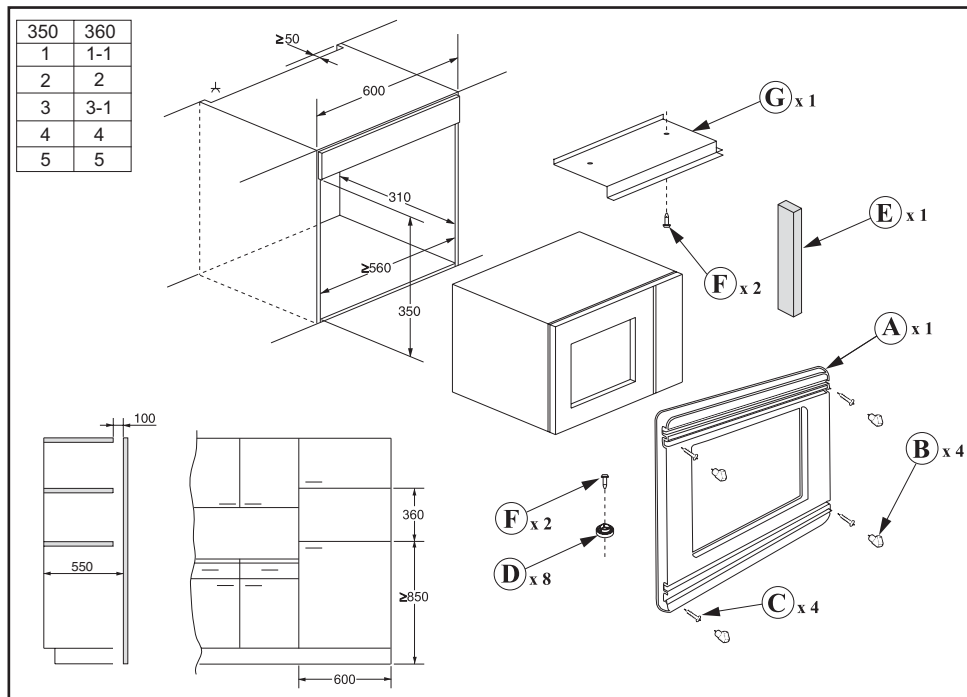

# INSTALAÇÃO

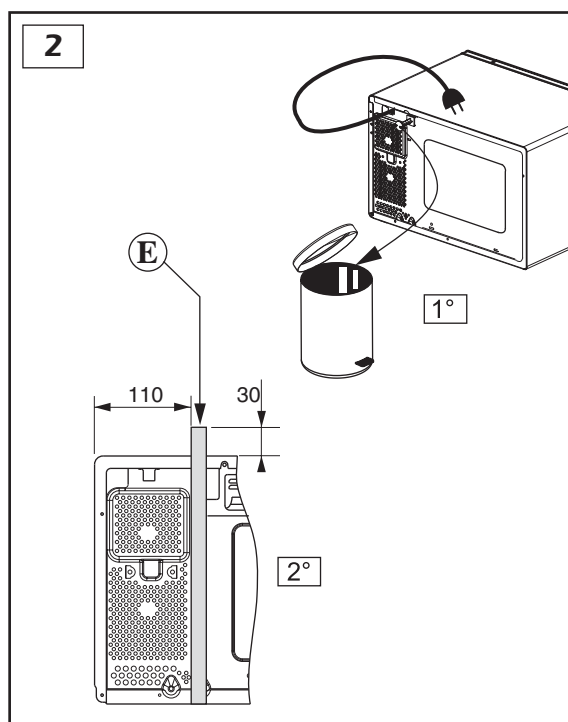
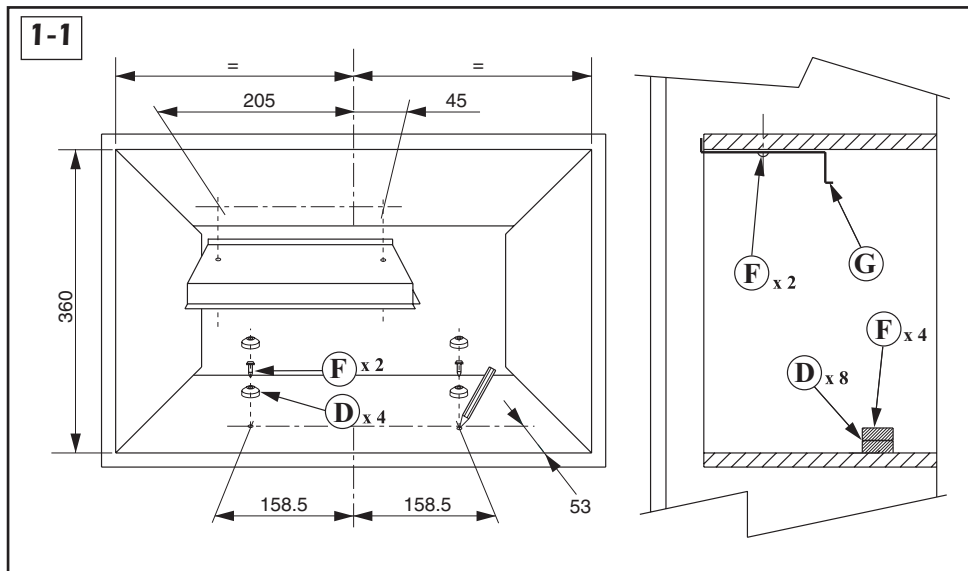

# INSTALAÇÃO

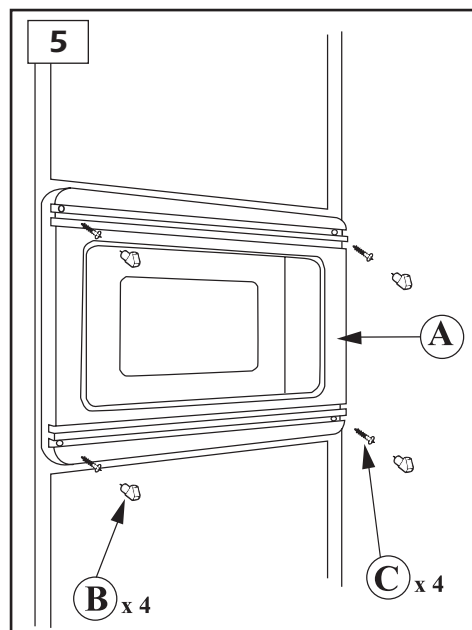
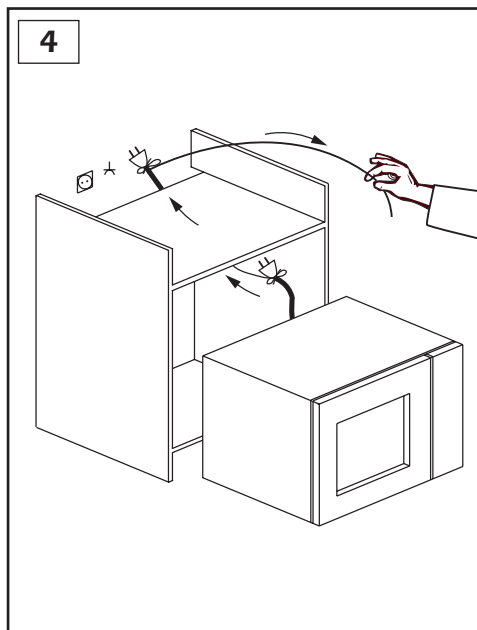
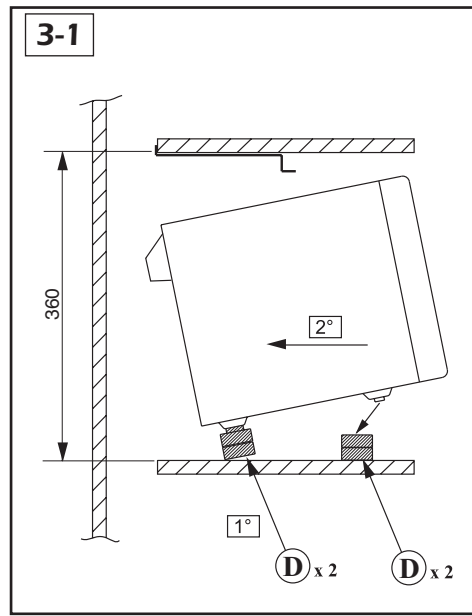
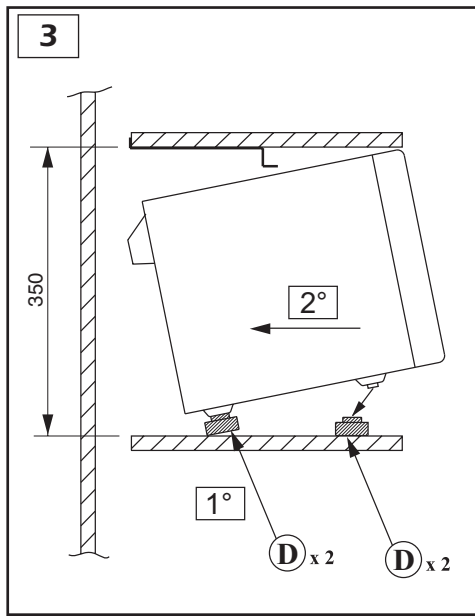

## CUIDADO

- O seu aparelho destina-se exclusivamente ao uso doméstico para cozer, aquecer ou descongelar alimentos. O fabricante fica isento de toda responsabilidade em caso de utilização não conforme.
- Verificar se os utensílios são compatíveis com o forno microondas.
- Para não deteriorar o seu aparelho, não o deixe funcionar vazio ou sem o tabuleiro.
- Não introduza nada nos orifícios da fechadura situada na face dianteira, pois poderia originar avarias no forno que exigem reparação.
- Durante o aquecimento dos alimentos em recipientes de plástico ou em papel, vigiar o forno, há perigo de um eventual incêndio.
- É não aconselhável usar recipientes metálicos, garfos, colheres e facas, bem como alicates ou agramos de metal, habituais em sacos de descongelação.
- O conteúdo dos biberões e dos bociões de alimentos para bebés deve ser mexido ou agitado e a temperatura deverá ser verificada antes de consumir os alimentos, a fim de evitar queimaduras.
- Não deixe crianças utilizarem o aparelho sem vigilância, excepto se estas foram previamente instruídas sobre a forma de utilizar o forno de maneira segura, e se elas compreenderam os perigos advindos duma utilização incorrecta.
- Os líquidos ou qualquer outro alimento não devem ser aquecidos em recipientes herméticos porque corre o perigo de eles explodirem.
- Recomenda-se que não aqueça os ovos na casca e os ovos cozidos inteiros num microondas porque eles correm o perigo de rebentar, mesmo em final de cozedura.
- O aquecimento de bebidas com o microondas pode provocar um transbordamento brusco e diferido de líquido em ebulição, por estes motivos devem ser tomadas medidas de segurança quando se manipula o recipiente.
- Em caso de quantidades pequenas (uma salsicha, um croissant, etc.) ponha um copo com água ao lado do alimento.
- Quando ficam demasiado tempo no forno, os alimentos podem secar e carbonizar. Para evitar tais incidentes, nunca utilize os mesmos tempos preconizados para a cozedura em forno tradicional.
- Se aparecer fumo, parar ou desligar o forno e conservar a porta fechada para abafar as eventuais chamas.

## APRESENTAÇÃO

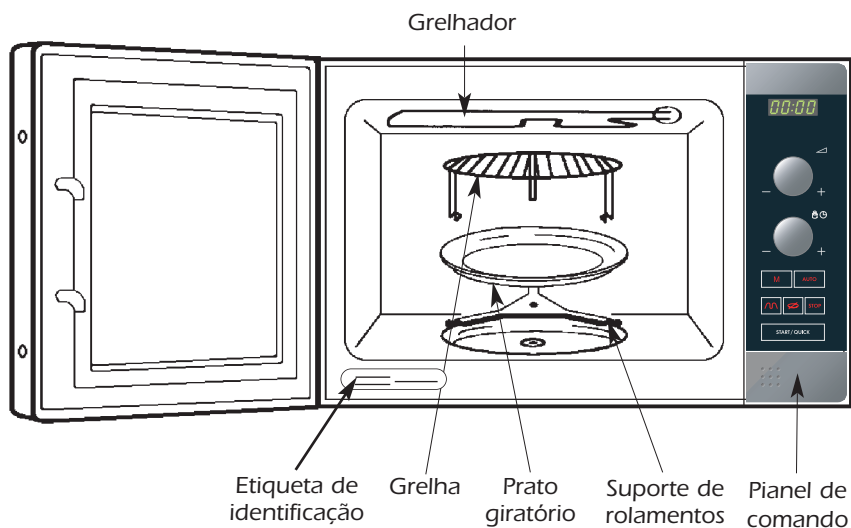

- **GRELHADOR :**  
permite dourar os alimentos como gratinados, carnes ...
- **GRELHA :**  
na função grelhador, permite dourar os alimentos com pouca altura. Durante a utilização na função micro-ondas deve estar obrigatoriamente bem posicionada sobre o prato em vidro. A grelha não deve ser nunca usada com recipientes metálicos na função micro-ondas. No entanto, pode aquecer um alimento numa embalagem em alumínio isolando-a da grelha com um prato.
- **EL PRATO GIRATORIO :**  
permite cozer o alimento de forma homogénea e sem manipulação.
  - É guiado na sua rotação pelo eixo de accionamento e o suporte de rolamentos, gira indiferentemente em ambos os sentidos.
  - Se não girar, verificar se todos os elementos estão bem instalados.
  - Pode ser utilizado como assadeira. Para o retirar, carregar no botão exterior.
- **EL SUPORTE DE ROLAMENTOS :**  
Não faça tournar manualmente o suporte de rolamentos, você risca da détériorar o sistema do trabalho. En casa de mà circulação esteja certo que não à nada que estorve en baixo da mesa do trabalho.
- **POTÊNCIA RESTITUÍDA : 750 W**

## PIANEL DE COMANDO

**A** Visualização da hora, do tempo de cozedura, da função utilizada, da potência, etc.

**B Botão de potência** com luz sinalizadora para seleccionar a potência.

**C Botão rotativo** para seleccionar o tempo de cozedura ou o peso ao utilizar os programas automáticos.

**D Botão memória** permite aceder rapidamente às operações pré-programadas.

**E** Botão para os **programas automáticos** de descongelamento e cozedura.

**F Botão GRELHADOR** permite escolher o nível de gril desejado.

**G** Botão para parar o prato giratório com luz sinalizadora.

**H Botão CLEAR/STOP** para cancelar as programações ou interromper um programa já em funcionamento.

**I Botão START/QUICK** para iniciar a função seleccionada e para ligar a função **START/QUICK**.

**J** Botão para abrir a porta.

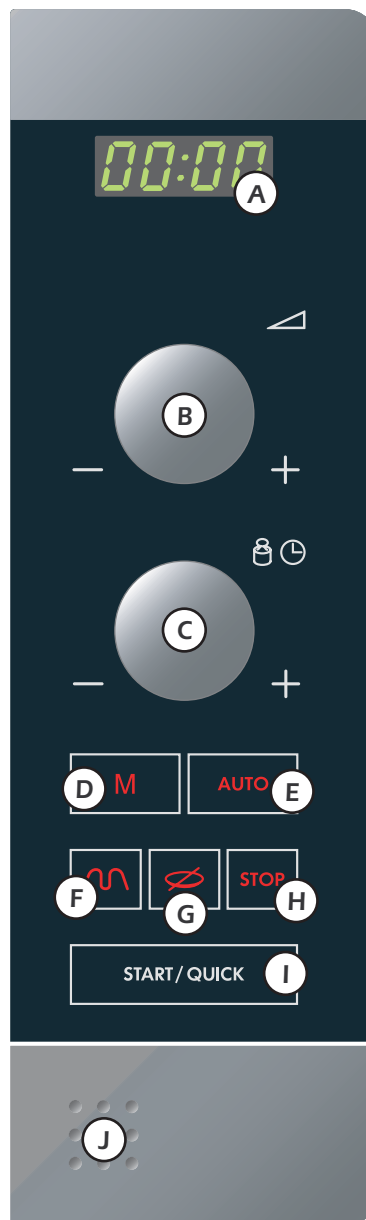



## ACERTAR A HORA

### Example: 12 h 15

1. Ligue o aparelho à corrente, **12:00** acende por intermitência, convidando-o a acertar a hora.

12:00

2. Programe o relógio rodando, ex. 12:15 o **Botão rotativo**<sup>1)</sup>.  
Prima **START/QUICK**, o seu aparelho está agora ligado e acertado.

12:15

1) O botão rotativo pode ser rodado no sentido dos ponteiros do relógio (para aumentar) ou no sentido contrário dos ponteiros de relógio (para diminuir).

A hora do dia pode ser corrigida a qualquer momento:

Abrir a porta, premir **START/QUICK** ou **STOP** durante 5 segundos, rodar o selector para a hora pretendida e confirmar, premindo **START/QUICK** ou **STOP**.

## EQUIVALÊNCIA AS POTÊNCIAS MICROONDAS

<b>750 Watt</b> <b>700 Watt</b>	<ul style="list-style-type: none"><li>- Aquecer líquidos</li><li>- Iniciar uma sequência de cozedura</li><li>- Cozer vegetais</li><li>- Descongelar e aquecer refeições congeladas já preparadas</li><li>- Iniciar um assado, im estufado, etc.</li></ul>
<b>600 Watt</b> <b>500 Watt</b>	<ul style="list-style-type: none"><li>- Acabar de cozer um guisado</li><li>- Corinhar pratos à base de ovos</li></ul>
<b>450 Watt</b> <b>350 Watt</b> <b>250 Watt</b>	<ul style="list-style-type: none"><li>- Terminar a cozedura de pratos</li><li>- Cozedura de pratos delicados</li><li>- Aquecer refeições para bebé conidas em boiões de vidro</li><li>- Acabar de cozer arroz</li><li>- Aquecer pratos delicados</li><li>- Derreter gelatina</li></ul>
<b>150 Watt</b> <b>80 Watt</b>	<ul style="list-style-type: none"><li>- Descongelar carne, peixe e pão</li><li>- Descongelar queijo, natas e manteiga</li><li>- Descongelar bolos com uma cobertura contendo natas e manteiga</li><li>- Levedar massa</li><li>- Amolecer manteiga</li></ul>
<b>0 Watt</b>	<ul style="list-style-type: none"><li>- Conta-minutos</li></ul>

## O FUNÇÃO MICRO-ONDAS

### Exemplo: 1 minuto e 15 segundos com uma potência de saída de 750W

1. Programe a potência de microondas desejada rodando o botão da potência. A lâmpada sinalizadora acende-se. A hora desaparece do visor e aparece a potência desejada: rodando para a esquerda para diminuir a potência baixa rodando para a direita para aumentar a potência
2. Programe o tempo de cozedura desejado fazendo rodar o **botão rotativo**. O tempo escolhido aparece no visor.
3. Prima de **botão START/QUICK**. O tempo seleccionado inicia a contagem decrescente.

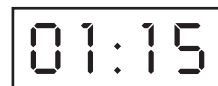

A potência do microondas e/ou o tempo de programação podem ser alterados durante a execução do programa.

Os tempos de cozedura podem ser programados tal como se segue:

- |                    |                          |
|--------------------|--------------------------|
| de 0 a 2 min       | em etapas de 5 segundos  |
| de 2 a 5 min       | em etapas de 10 segundos |
| de 5 a 10 min      | em etapas de 20 segundos |
| de 10 a 20 min     | em etapas de 30 segundos |
| a partir de 21 min | em etapas de 1 min       |

A duração máxima de cada programa é de 60 minutos.

**Os elementos de metal devem ser mantidos a uma distância mínima de 2 cm da parede da cavidade e da porta do microondas.**

A função Grill também pode ser adicionada durante o funcionamento. Ver, abaixo, o funcionamento em modo microondas + Grill.

## START/QUICK

O **botão START/QUICK** fornece a máxima potência do microondas desde o tempo de 30 segundos até o tempo de 2 minutos e 30 segundos, progredindo em intervalos de 30 segundos. De cada vez que premir o **botão START/QUICK** o tempo do programa é aumentado em 30 segundos.

1. Premir o **botão START/QUICK** 4 vezes. O tempo aparece no visor e o programa inicia-se.



Sempre que a **botão START/QUICK** é premida durante a execução do programa, o tempo é aumentado em 30 segundos. O tempo de programação também pode ser alterado com o auxílio do selector.

## PROGRAMAS AUTOMÁTICOS

Estão à sua disposição programas para descongelar e cozinhar. Depois de seleccionar o programa, introduza apenas o peso do alimento; o resto do programa é executado automaticamente. É-lhe apresentado a seguir um resumo dos alimentos que podem ser descongelados e/ou cozinhados com cada um dos programas.

### Exemplo: Descongelar 1 kg de galinha

1. Prima o botão de programas automáticos **AUTO** até que o programa desejado apareça no visor. A tecla acende-se.
2. Use o **botão rotativo** para programar o peso.
3. Prima o **botão START/QUICK**. O visor mostra o tempo necessário para executar o programa.
4. Se pretender modificar os valores programados, terá de premir o **botão Clear STOP** começar de novo.



**A meio do programa ouvir-se-ão três sinais sonoros. Agite ou misture os alimentos nesta altura. O microondas não se desligará.**

# PROGRAMAS AUTOMÁTICOS

## Descongelamento automático

Programa	Categorias de alimentos	Exemplos	Peso de - a
D 1	Aves frescas <sup>1)</sup> Peixe <sup>2)</sup>	Aves, (inteiras ou em porções)	100 - 2000 g
D 2	Carne	Porco assado, goulash	100 - 2000 g
D 3	Bolos e doces delicados	Tartes de natas	100 - 1000 g

1) Cobrir as pernas e as asas com folha de alumínio antes de descongelar.

2) Cobrir a cauda e as extremidades finas com folha de alumínio antes de descongelar.

Retire a sua refeição congelada da embalagem e coloque-a sobre um prato invertido colocado no interior de um prato maior para reter o líquido de descongelação.

Ouvir-se-á um sinal sonoro triplo a meio do tempo de descongelação. Vire o prato ou misture os alimentos e, se possível, parta-os em pedaços.

**Após o funcionamento superior a 3 minutos em modo Grill, a função de descongelamento é bloqueada durante 20 minutos.**

## Programas de cozedura automática

Programa	Categorias de alimentos	Exemplos	Peso de - a
C 1	Vegetais frescos I	Couves de Bruxelas, couve, cenouras, aipos	100 - 1000 g
C 2	Vegetais frescos II	Courgette, alho francês, batatas espinafres, funcho, couve-flor, brócolos, cenouras	100 - 1000 g
C 3	Vegetais congelados	Couves de Bruxelas, alho francês, courgettes, brócolos, espinafres	100 - 1000 g

Quando possível, cozinhar cobertos num prato de vidro resistente ao calor. Ouvir-se-á um sinal sonoro triplo a meio do tempo de cozedura. Se a quantidade de vegetais a cozinhar for superior a 500 g, misturá-los uma ou duas vezes.

Adicione água nas seguintes quantidades :

- **para os vegetais frescos (I + II) :**

100 - 500 g : 3 - 6 colheres de sopa.

500 - 1000 g : 9 - 12 colheres de sopa.

- **para os vegetais congelados :**

100 - 500 g : 3 - 9 colheres de sopa.

500 - 1000 g : 9 - 15 colheres de sopa.

## PROGRAMAS AUTOMÁTICOS

### Cozinhar da combinação (cozinheiro e grill)

Programa	Categorias de alimentos	Peso de - a	Observações
CG 1	Aves <sup>1)</sup> (frescas)	100 - 2000 g	Enquanto que os pedaços de frango (coxas) devem ser colocados na grelha, o frango inteiro deve ser colocado directamente no prato giratório.
CG 2	Porco assado <sup>2)</sup> (fresh)	500 - 1500 g	Coloque o rolo de carne no prato giratório.
CG 3	Gratins (Ingredientes já cozidos)	100 - 2000 g	Coloque os pesos entre 100 e 600g na grelha e os pesos superiores a 625g no prato.

<sup>1)</sup> A meio da cozedura, o aparelho emite um triplo sinal sonoro, que indica que o alimento deve ser voltado.

Estas indicações são válidas para alimentos refrigerados (+ 5° C).

A programação do peso é efectuada por incrementos de 25g. Os alimentos não previstos pelo programa automático devem ser preparados de acordo com as indicações apresentadas nas tabelas de cozedura, especificando a potência de microondas e o tempo de cozedura manual.

## O FUNÇÃO GRELHADOR

### Exemplo: 20 minutos com GP2

1. Rode o botão da potência até chegar a 0 stellen. A hora desaparece.
2. Prima o botão da função de **GRILL**. A luz sinalizadora do grill acende-se. A potência mais elevada de grill **GP3** aparece no visor. De cada vez que o botão é premido é atingida uma potência de grill inferior. Seleccionar o nível pretendido do Grill (ex. **GP2**), premindo 1 vez a **botão GRILL**.
3. Programe o tempo pretendido para a função de GRILL usando o **botão rotativo**.
4. Premir a **botão START/QUICK**. O tempo programado começa a ser descontado. As letras **0 W** aparecem durante 2 segundos, antes de se visualizar a indicação **GP2**.

A **botão GRILL** permanece acesa durante o funcionamento.

O tempo de programação e/ou o nível de **GRILL** podem ser alterados durante a programação.

De cada vez que prime o botão de **GRILL**, a potência do grill aparece no visor: **GP3**, **GP2**, **GP1**. Se premir de novo o botão, aparecerá a hora ou o tempo de cozedura programado e a luz sinalizadora apagar-se-á.



## O FUNÇÃO MICRO-ONDAS + GRELHADOR

**Exemplo: 20 minutos com potência de micro-ondas de 700 W e potência de gril de GP2.**

1. Premir a **botão GRILL**. O nível de potência Grill préprogramada (**GP3**) é visualizado e a **botão GRILL** acende-se.
2. Seleccionar o nível pretendido do Grill (ex. **GP2**), premindo 2 vezes a **botão GRILL**. Aparece então a indicação **GP2**.
3. Seleccionar a potência do microondas através do selector de potência. A potência do microondas é então visualizada.
4. Programar o tempo pretendido com o selector de tempo. Ex. 20 minutos.
5. Premir a **botão START/QUICK**. O tempo programado começa a ser descontado.

GP3

GP2

700

20:00

19:59

A potência do microondas, o nível de Grill e/ou o tempo de programação podem ser alterados durante a execução do programa.

Para aumentar ou diminuir o nível de Grill, premir a **botão GRILL** de forma sucessiva.

Durante a cozedura, a **botão GRILL** fica sempre acesa.

Durante o funcionamento, é possível cortar a função microondas (colocando o selector de potência no 0) ou de Grill (premindo a **botão GRILL** até à sua extinção).

## TECLA MEMÓRIA

A função memória permite-lhe registar um programas correntes, aos quais poderá em seguida aceder mediante uma simples pressão sobre **M**.

Todos os programas podem ser colocados em memória.

1. Programar como para um início imediato.
2. Em vez de premir **START**, prima a tecla memória **M**; uma emissão sonora confirma o registo do seu programa personalizado.
3. Para lançar um programa memorizado. Prima a tecla memória; as informações pré-programadas visualizam-se.
4. Prima **START**, o programa a inicia.

## CONTA-MINUTOS COM ALARME

O conta-minutos com alarme poderá igualmente ser usado como avisador com fins gerais. Por exemplo, poderá usá-lo para marcar o tempo necessário para cozer um ovo no fogão. O conta-minutos funciona sem que o aparelho seja ligado, desde que não tenham sido seleccionadas outras funções.

### Como programar:

1. Seleccione a potência **0** usando o botão da potência (rodando-o totalmente para a esquerda).
2. Programe o tempo pretendido por meio do **botão rotativo**. A hora desaparece do visor e surge o intervalo de tempo requerido.
3. Prima o **botão START/QUICK**. O tempo pré-definido iniciará a contagem decrescente. Ouvir-se-á um sinal sonoro triplo quando o conta-minutos terminar a contagem.



## SEGURANÇA PARA CRIANÇAS

Pode programar a "Segurança para crianças" de forma a impedir o arranque accidental do forno microondas.

### Programação

Com a porta aberta, prima a tecla **STOP** durante 5 segundos, e no ecrã aparecerá "LOC".



### Para anular

Proceda da mesma forma: prima a tecla **STOP** durante 5 segundos com a porta aberta.

## UM PEQUENO PROBLEMA ! QUE FAZER?

### Problemas

- ▼ O forno está demasiadamente barulhento
- ▼ O prato não gira correctamente
- ▼ O alimento não aquece em programa micro-ondas
- ▼ O aparelho produz faíscas
- ▼ Sai fumo do grelhador no início do programa

### Conselhos

- ▲ Vimar os rolamentos e as suas zonas debaixo do prato giratório.
- ▲ Verificar se os utensílios convêm ao forno micro-ondas.
- ▲ Limpar os rolamentos e as suas zonas debaixo do prato giratório  
Verificar se o suporte de rolamentos está bem posicionado. Limpar bem o aparelho: as gorduras e as partículas de cozedura. Afastar qualquer elemento metálico das paredes do forno.
- ▲ Retirar todos os depósitos de resíduos de cozedura no elemento aquecedor.

## MANUTENÇÃO / LIMPEZA

- **ADVERTÊNCIA** : Recomenda-se que limpe o aparelho regularmente e que retire qualquer depósito alimentar no interior e no exterior do aparelho. Utilizar uma esponja húmida e água com sabão. Se a limpeza do aparelho não for correcta, a sua superfície degrada-se e afecta de maneira inexorável a duração de vida do aparelho, criando assim uma situação de perigo. Se a porta ou a junta de porta estiver estragada, o forno não deve ser utilizado antes de ele ter sido reparado por um técnico competente.



- Nunca limpar o aparelho com um produto de limpeza a vapor.

- É desaconselhada a utilização de produtos abrasivos, de álcool ou de diluente.



- Em caso de cheiros desagradáveis ou de forno sujo, faça ferver água adicionada de sumo de limão ou de vinagre numa chávena durante 2 minutos e limpe as paredes com um pouco de detergente para a loiça.

- Para os aparelhos munidos de uma função gril ou calor pulsado, a parte superior e as saídas de ar traseiras ficam muito quentes. Tome cuidado de maneira a não tocar nestas partes após utilização. Proceda à limpeza do interior do forno quando este estiver morno. Utilize um esfregão de fina palha de aço com sabão.

- O prato pode ser retirado para facilitar a limpeza. Para o retirar mais facilmente, faça-o oscilar premindo o bordo exterior. Se retirar o sistema de tracção, evite que a água penetre nos orifícios do eixo do motor. Não se esqueça de voltar a colocar o sistema de tracção, o suporte de rodinhas e o prato giratório.

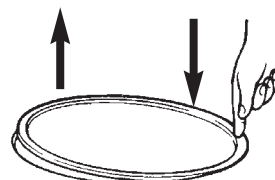

## SERVICO DE APOIO AO CONSUMIDOR

- Se o aparelho sofreu qualquer avaria :
  - Verificar de a porta não está deformada.
- Se o aparelho não funcionar, antes de chamar o reparador:
  - Verificar a alimentação eléctrica.
  - Verificar o fecho correcto da porta.
  - Verificar a programação.

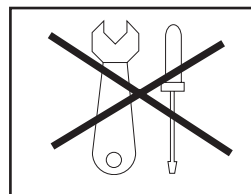

**ATENÇÃO: nunca tentar fazera intervenção você mesmo.**

ADVERTÊNCIA: É perigoso para uma pessoa que não é especialista efectuar qualquer operação de manutenção ou de reparação que implique a retirada do tampo que protege contra a exposição à energia dos microondas.

